



INSTALLATION MANUAL

SAFETY INFORMATION

⚠ WARNING

FIRE OR EXPLOSION HAZARD

Failure to follow safety warnings exactly could result in serious injury, death, or property damage.

- Do not store or use gasoline or other flammable vapors and liquids in the vicinity of this or any other appliance.

- WHAT TO DO IF YOU SMELL GAS:

- Do not try to light any appliance.
- Do not touch any electrical switch; do not use any phone in your building.
- Immediately call your gas supplier from a neighbour's phone. Follow the gas supplier's instructions.
- If you cannot reach your gas supplier, call the fire department.

- Installation and service must be performed by a qualified installer, service agency, or the supplier.

This appliance may be installed in an aftermarket, permanently located, manufactured home (USA only) or mobile home, where not prohibited by local codes.

This appliance is only for use with the type of gas indicated on the rating plate. This appliance is not convertible for use with other gases, unless a certified kit is used.

INSTALLER:

Leave this manual with the appliance

CONSUMER:

Retain this manual for future reference



PATENT PENDING

(Installation Option 2 illustrated)

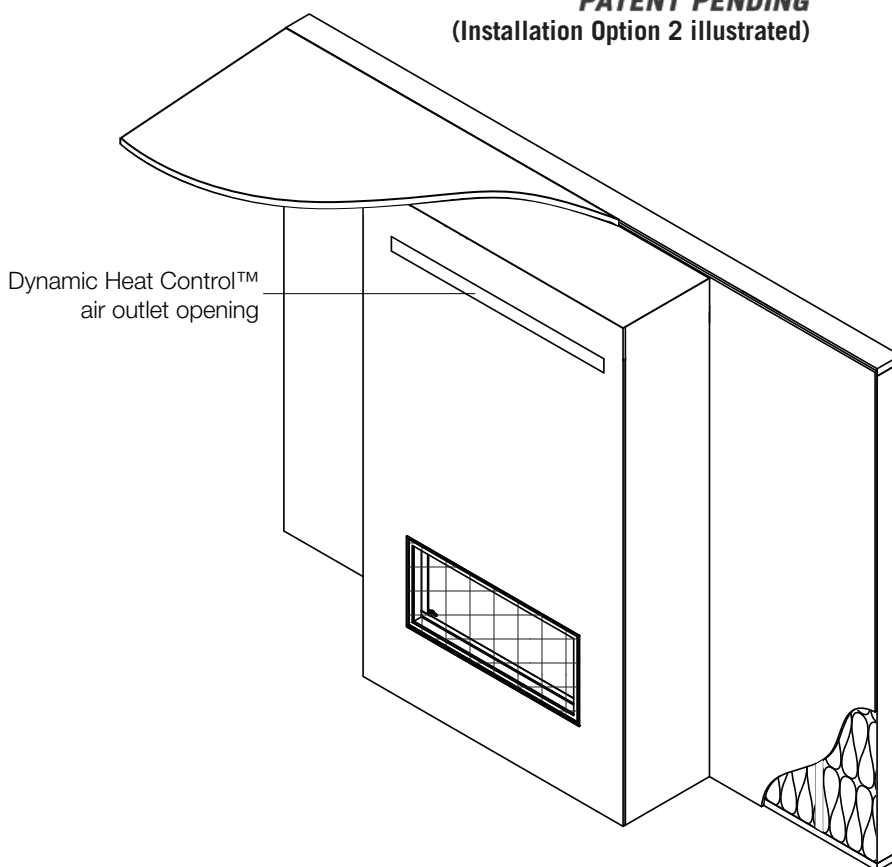

FOR INDOOR USE ONLY

CERTIFIED TO THE CANADIAN AND AMERICAN NATIONAL STANDARDS:
CSA 2.22 AND ANSI Z21.50 FOR VENTED DECORATIVE GAS APPLIANCES

FOR USE WITH VECTOR™ MODELS ONLY

LV38N/P-1 / LV38N/P2-1 / LV50N/P-2 / LV50N/P2-2 /
LV62N/P / LV62N/P2 / LV74N/P / LV74N/P2
(STANDARD ON ALL LUXURIA™ MODELS)



Wolf Steel Ltd., 24 Napoleon Rd., Barrie, ON, L4M 0G8 Canada / 103 Miller Drive, Crittenden, Kentucky, USA, 41030
Phone 1 (866) 820-8686 • www.napoleon.com • hearth@napoleon.com

table of contents

1.0	general information	3
2.0	installation planning	4
2.1	installation option 1 - open enclosure (enclosure stops short of the ceiling)	5
2.2	installation option 2 - front opening	5
2.3	installation option 3 - rear opening	6
2.4	installation option 4 - open enclosure with hard combustible valance	7
3.0	appliance overview	8
4.0	Dynamic Heat Control™ installation	9
4.1	high limit switch installation	11
5.0	minimum framing dimensions	13
6.0	minimum clearance to combustible enclosures	14
7.0	rough framing - before appliance installation	16
8.0	finish framing - after appliance installation	17
9.0	fastener placement restriction	22
10.0	finishing	23
10.1	enclosure design	24
10.2	optional trim finishing	25
11.0	minimum combustible mantel clearances	26
12.0	maximum protrusion	27
13.0	Dynamic Heat Control™ installation checklist	28

note:

The information throughout this manual is believed to be correct at the time of printing. Wolf Steel Ltd. reserves the right to change or modify any information within this manual at any time without notice. Changes, other than editorial, are denoted by a vertical line in the margin.

⚠ WARNING: This product can expose you to chemicals including chromium, which are known to the State of California to cause cancer, and chemicals including toluene, which are known to the State of California to cause birth defects or other reproductive harm. For more information, go to www.P65Warnings.ca.gov.

WARNING

- **Dynamic Heat Control™ MUST** be installed during the installation of the appliance **BEFORE** appliance venting and gas are installed.
- Ensure the appliance is completely cool before starting installation.
- To avoid danger of suffocation keep the packaging bag away from babies and children. Do not use in cribs, bed, carriages, or play pens. This bag is not a toy. Knot before throwing away.

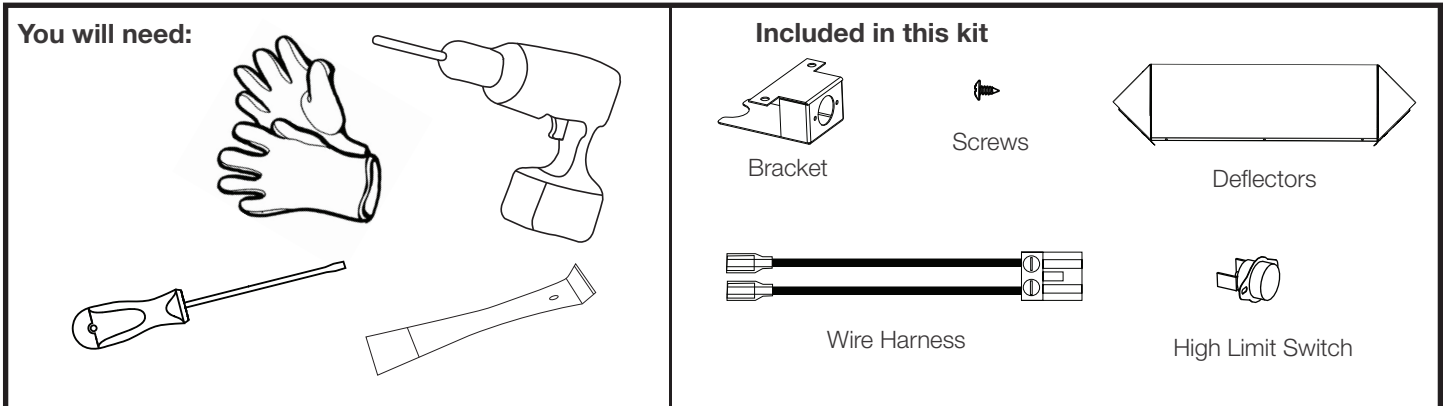

Dynamic Heat Control™ is a system for managing the heat produced by the appliance at and around the fireplace. The purpose of the **Dynamic Heat Control™** is to move the heat away from the fireplace to allow it to circulate more effectively within the living space. By installing the **Dynamic Heat Control™** both the installer and the user gain considerable benefits, see the following;

Installer:

- Ability to use combustible framing and finishing right up to the fireplace opening.*
- High temperatures above the front of the fireplace opening are significantly reduced eliminating potential degrading to sensitive finish material (cracks or discoloration).
- No additional electrical, fans, ducts, or manifolds are required which keeps installation straightforward.

User:

- Heat is circulated more consistently throughout the living space increasing comfort in front of the fireplace.
- Increased “real world” efficiency as heat is moved into the room rather than retained inside the enclosure.
- Complete flexibility in selection of finish materials.
- Ability to place a TV, sound bar or artwork above the fireplace.**

The **Dynamic Heat Control™** system relies on an optimized flow of air both through the appliance and the enclosure. As such the installation of the **Dynamic Heat Control™** system requires certain technical considerations when compared to traditional fireplaces. Specifically, the **Dynamic Heat Control™** requires the **enclosure to be ventilated** and requires the installer to ensure that a minimum air outlet opening area is provided to allow heat to escape and circulate at a prescribed minimum height and position. This **must** be carefully adhered to in the planning and the installation to ensure the appliance functions safely and to minimize installation time.

***In most common installation configurations, some specific installations require special provisions. See “minimum clearance to combustible enclosures” section for details. Ensure to strictly adhere to instructions.**

**** Always check appliance manufacturers’ recommendations to confirm suitability and any special environmental limitations. For valuable or antique items, always refer to expert preservation instructions as some items require specifically controlled temperature and/or humidity.**

2.0 installation planning

! WARNING

- Do NOT cover or place any items in the **Dynamic Heat Control™** air outlet. Failure to comply with these instructions will create a fire hazard.
- Ensure air flow within the air passage is not restricted in any way with the exception of approved venting.

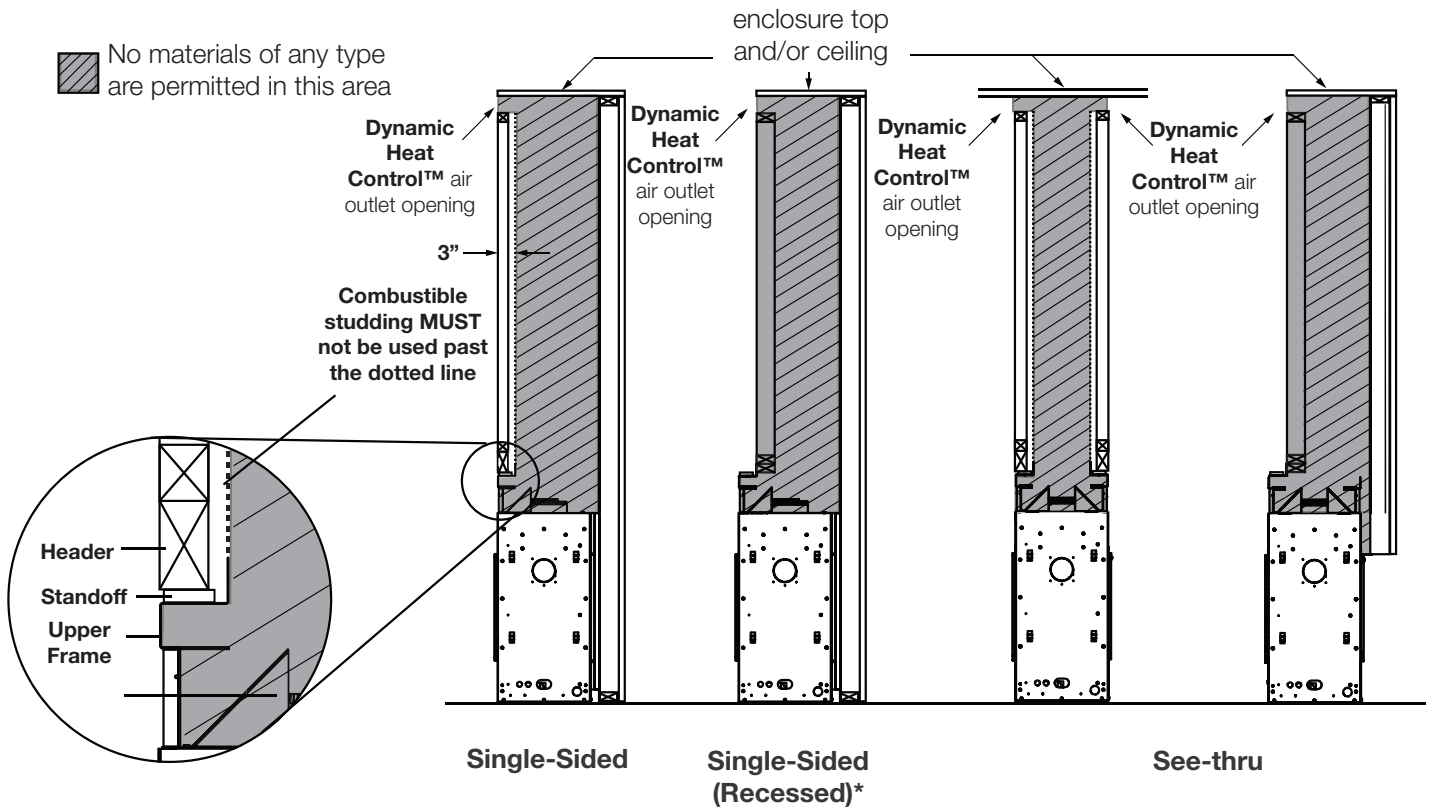

*Restrictions also apply to see-thru when one or more recess is used.

Air flow in the shaded area **must** not be restricted in any way with the exception of an approved appliance vent system. No other items are allowed in this area.

Shaded framing **must** use non-combustible materials. No combustible materials allowed in this area or the space between studs (i.e. no wiring, conduits, electrical bores, combustible framing members, AV equipment, finishing brackets, framing, etc.)

2.1 installation option 1 - open enclosure (enclosure stops short of the ceiling)

NOT suitable for Dynamic Heat Control™ Plus

Installation Option 1 (open enclosure) leaves a complete air outlet opening above the enclosure to provide the necessary air circulation path for the **Dynamic Heat Control™** system. This has been found to be well accepted with respect to final appearance and offer minimal distraction. It also allows for efficient circulation of air within the room. This option offers the simplest method for framing and installation. Limit the air outlet opening height to 4" to reduce the risk of items inadvertently falling into the enclosure. **The air outlet opening must extend around the entire perimeter, or the entire front face of the enclosure, where the enclosure runs from wall to wall.**

DYNAMIC HEAT CONTROL™ AIR OUTLET OPENING IS HOT WHEN APPLIANCE IS OPERATING!

Air outlet opening **must** be located out of reach of the user. Air outlet **must** not be restricted by furnishings or decor.

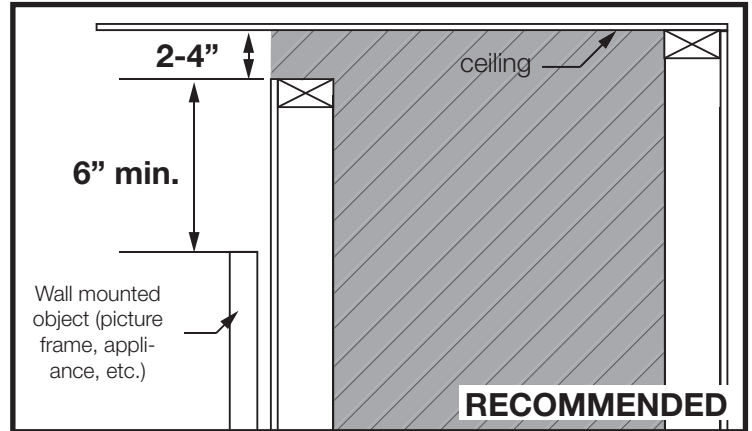
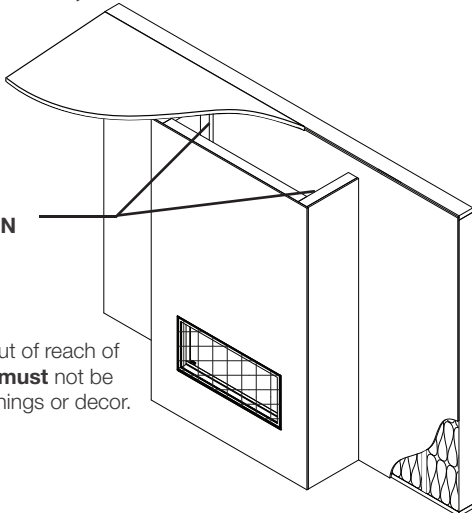

2.2 installation option 2 - front opening

Suitable for Dynamic Heat Control™ Plus

Installation Option 2 (front opening) requires an air outlet opening to be framed no more than 1.5" below the enclosure top to avoid trapping heat in the upper areas and the air outlet opening centered on the appliance center. Minimum air outlet opening dimensions **must** be followed. **Framing the air outlet opening lower will overheat the appliance, the enclosure, and finishing material.**

DYNAMIC HEAT CONTROL™ AIR OUTLET OPENING IS HOT WHEN APPLIANCE IS OPERATING!

Front air outlet opening **must** be located out of reach of the user. Air outlet **must** not be restricted by furnishings or decor.

Air outlet opening is required to be centered with the appliance.

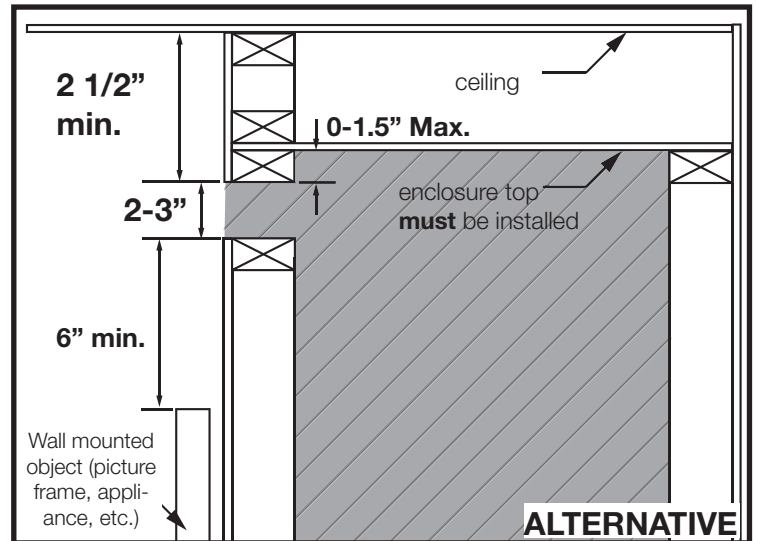
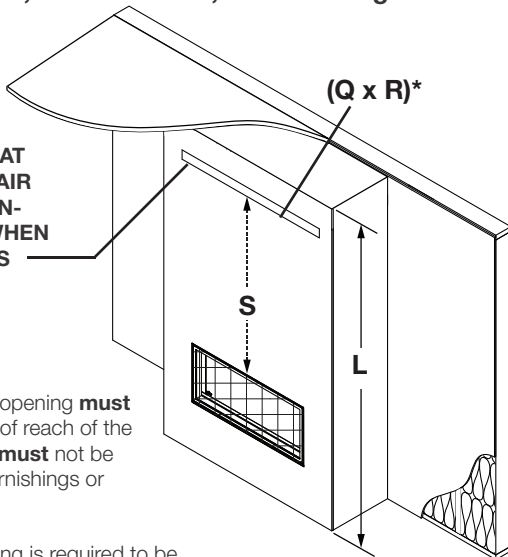

MINIMUM AIR OUTLET OPENING DIMENSIONS

	LV38-1	LV50-2	LV62	LV74
(Q x R)*	80 sq. in. minimum (Q must be 2-3")		160 sq. in. minimum (Q must be 2-3")	
S	This dimension is determined from the enclosure height (L) minus the distance to the top of the Dynamic Heat Control™ air outlet opening (0"-1.5"), height of the air opening (2"-3"), and the distance from the base of the appliance to the top of the appliance viewing area (25 11/16").			

*Free area. Any trim edging or finishing must not reduce or restrict minimum area. Grills, grates, louvres, or other unapproved covers are not permitted and will cause a fire hazard.

installation planning

2.3 installation option 3 - rear opening

Suitable for Dynamic Heat Control™ Plus

Installation Option 3 (rear opening) requires an air outlet opening to be framed no more than 1.5" below the enclosure top to avoid trapping heat in the upper areas and centered on the appliance center. Minimum air outlet opening dimension **must** be followed. The opening is required. **Framing the rear opening lower will overheat the appliance, the enclosure, and finishing material.**

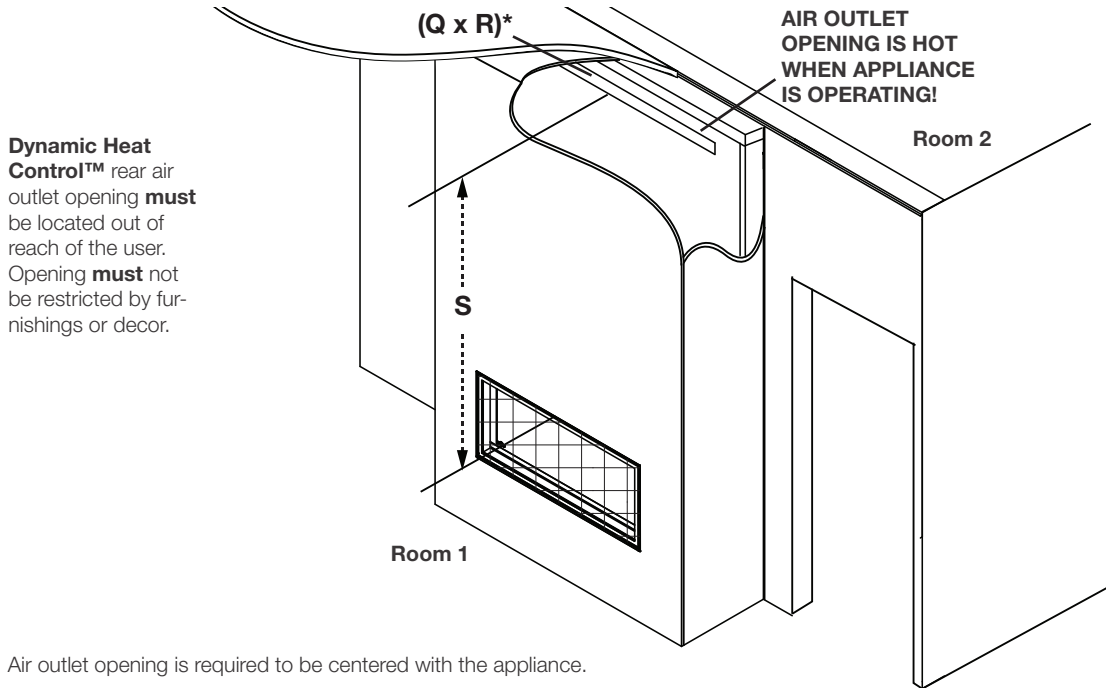

Air outlet opening is required to be centered with the appliance.

! WARNING

- When using a rear air outlet opening, it is critical that the adjoining room or living spaces are in direct air communication (i.e. of an open plan configuration or connected by a permanently open doorway or archway). This prevents the appliance from being in a negative pressure more than that of the adjoining room. Failure to follow these requirements can result in reversing the Dynamic Heat Control™ air flow and will cause the appliance, safety barrier, and finishing materials to overheat, creating a fire hazard.

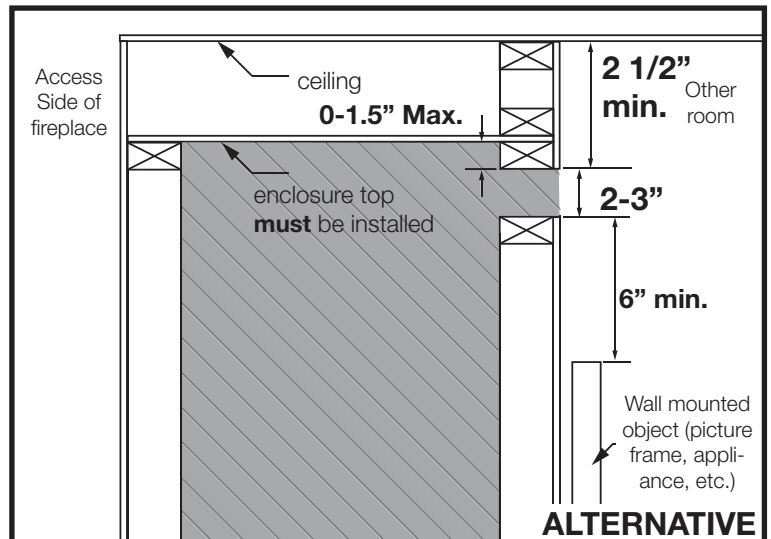

note:

Increasing the air outlet opening will allow the appliance, the barrier, the temperatures on the surfaces above the fireplace opening, and the enclosure be at cooler temperatures. It will also allow the air to circulate more effectively in the room. **However, if the appliance is equipped with the Dynamic Heat Control™ Plus, then the opening size must be 80 sq. in. for models LV38-1, LV50-2, LVX38(-1), and LVX50(-1), or 160 sq. in. for models LV62, LV74, LVX62(-1), and LVX74(-1).**

note:

See-thru appliances require front or rear air outlet opening. If desired, it can be installed with both front and rear air outlet openings to allow heat to circulate in two rooms, however, it is recommended to install the air outlet opening at different heights that meet the installation parameters for aesthetic purposes. For **Dynamic Heat Control™ Plus**, a second opening **MUST NOT** be installed.

2.4 installation option 4 - open enclosure with hard combustible valance

NOT suitable for Dynamic Heat Control™ Plus

Installation Option 4 (open enclosure with hard combustible valance) is similar to **Installation Option 1** with the addition of a hard combustible valance. Minimum opening dimensions and valance dimensions **must** be followed. **Restricting air movement within the valance area will overheat the appliance, the enclosure, and finishing material.**

note:

Air outlet opening must be at least continuous around the top of the enclosure for a valance to be permitted. Using the minimum air outlet opening from **Installation Option 2** and **Option 3** is not permitted and will overheat the appliance.

DYNAMIC HEAT CONTROL™ AIR OUTLET OPENING IS HOT WHEN APPLIANCE IS OPERATING!

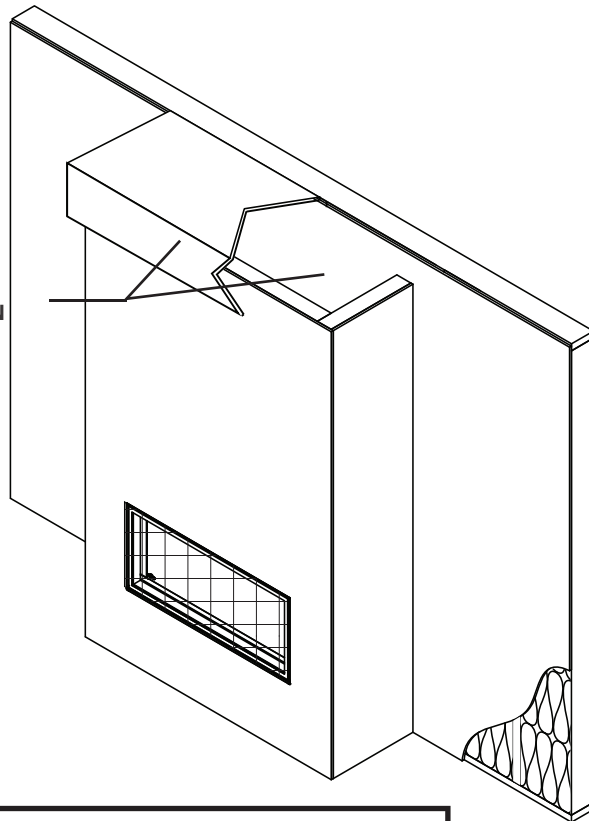

Air outlet opening must be located out of reach of the user.
Air outlet **must** not be restricted by furnishings or decor.

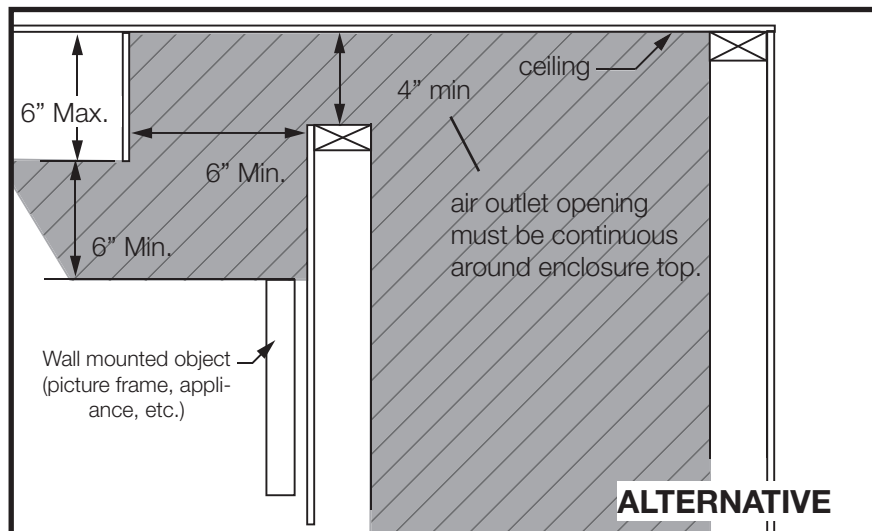

ABSOLUTELY NO OBSTRUCTION OR RESTRICTION ALLOWED IN THE ENTIRE SHADED AREA WITH THE EXCEPTION OF APPROVED VENTING

3.0 appliance overview

SINGLE-SIDED INSTALLATION

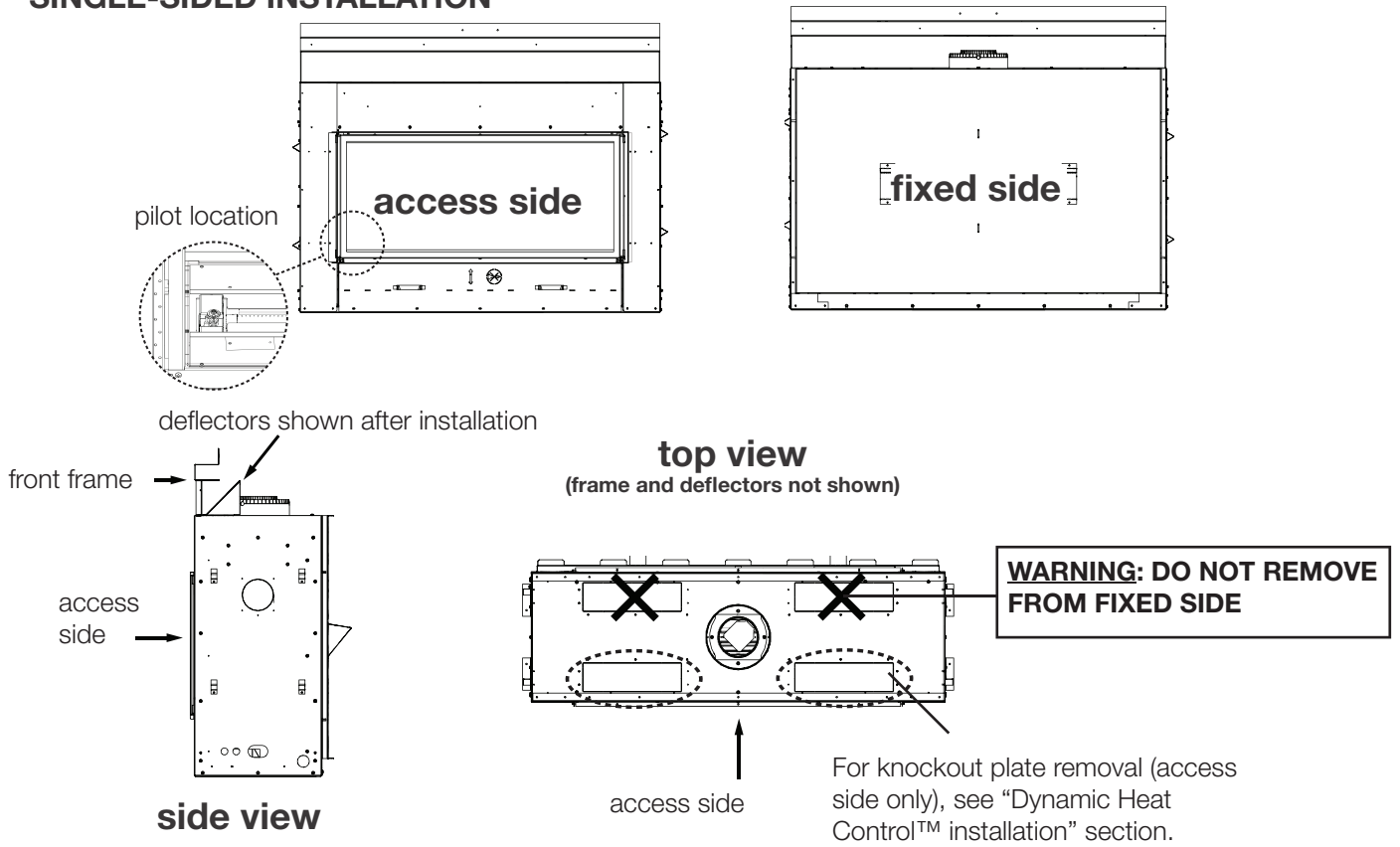

SEE-THRU INSTALLATION

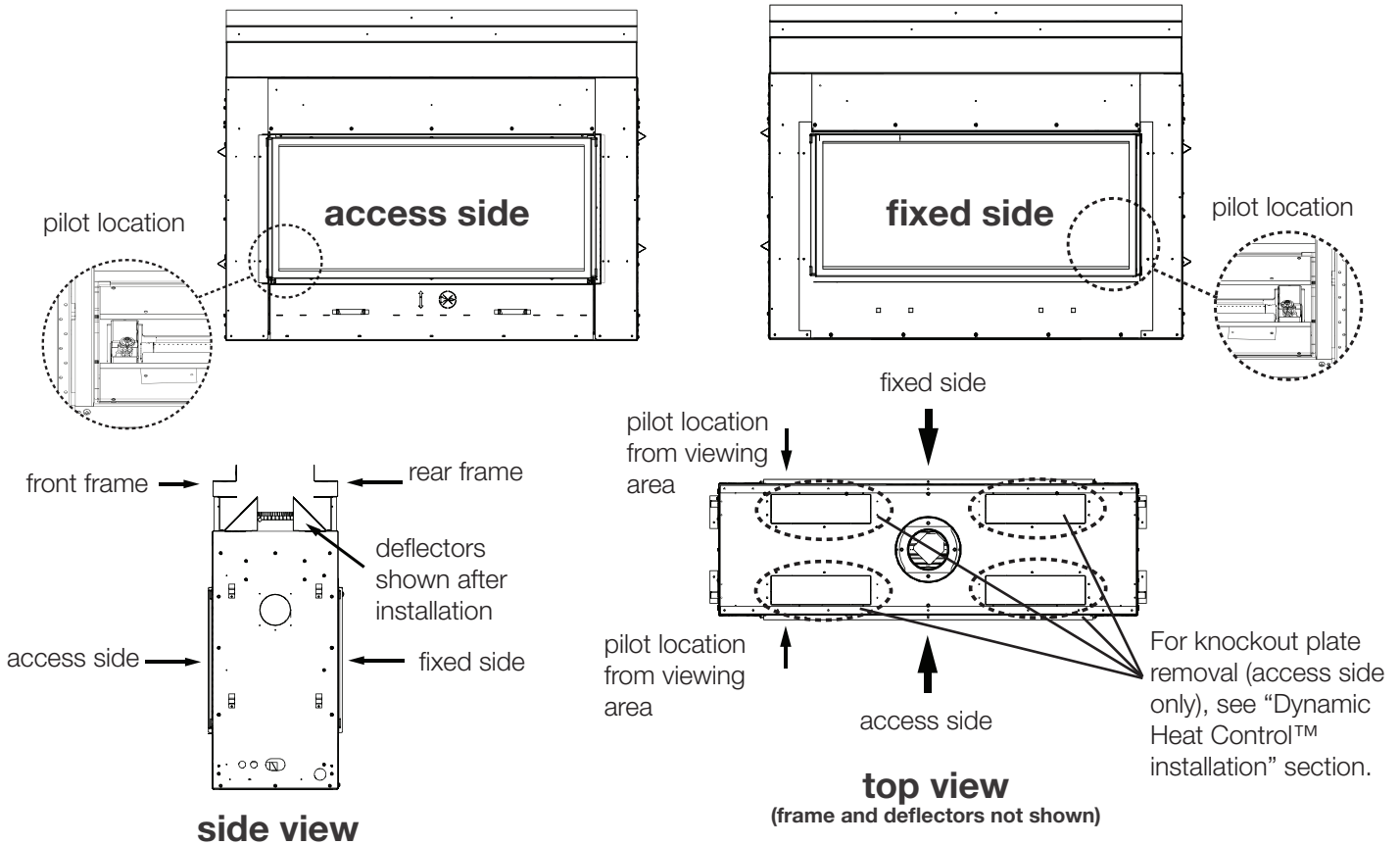

note:

The access side will have the pilot on the left side of the firebox from the viewing area.

4.0 Dynamic Heat Control™ installation EN

Before starting the Dynamic Heat Control™ installation, remove the safety barrier. Refer to “safety barrier installation/removal” section in the appliance installation manual.

SINGLE-SIDED MODEL ILLUSTRATED

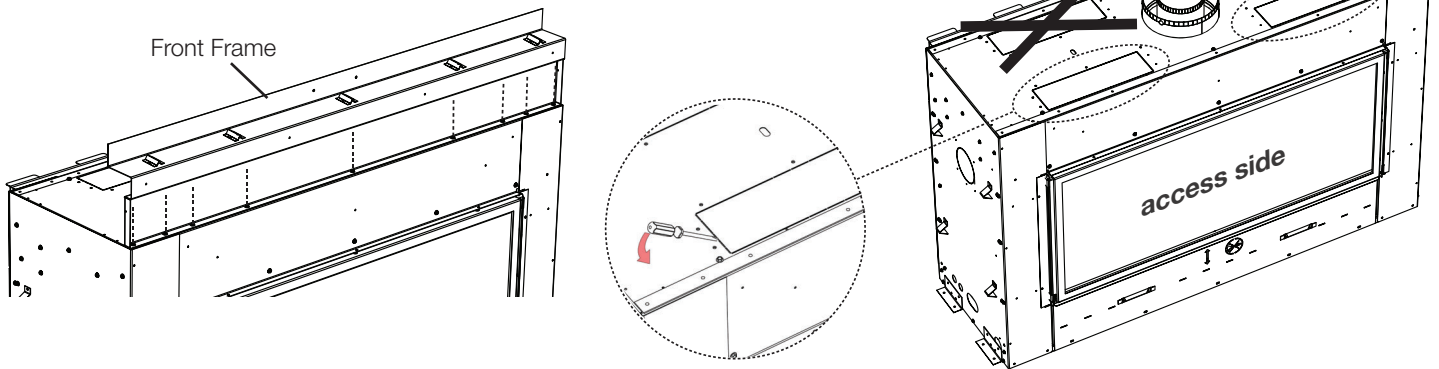

1.) Remove fasteners securing front frame (and rear frame for see-thru). **Do not discard fasteners.**

2.) Remove knockout plates (**FOR SINGLE-SIDED, ONLY REMOVE THE TWO KNOCKOUTS PLATES ON THE ACCESS SIDE**). Discard knockout plates. **Recommended: Use a flathead screwdriver or a small pry bar and use prying motion to remove the knockout.** Use a brace such as a piece of wood under the prying tool to avoid distorting the top

SINGLE-SIDED MODEL ILLUSTRATED

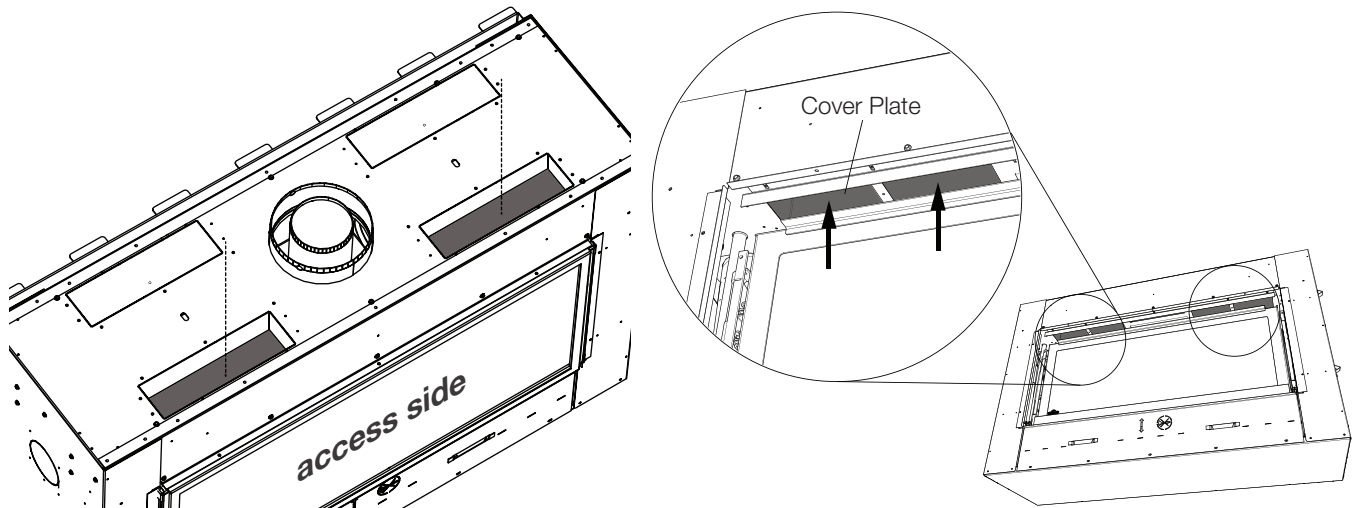

3.) Remove the fasteners securing the cover plates recessed below the knockout plates. For ease of removal, lift the panel from below in front of the firebox door. Discard cover plates.

IMPORTANT:

Fire Hazard Warning: This step is crucial for your appliance to work properly. If the knockout plates AND the cover plates are not removed from the access, the appliance will overheat, the barrier will become excessively hot, and the high limit switch will constantly trip.

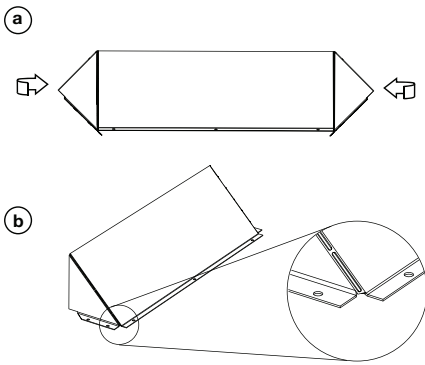

4.) Bend the sides of the deflectors as shown.

FOR LV38-1 / LV62

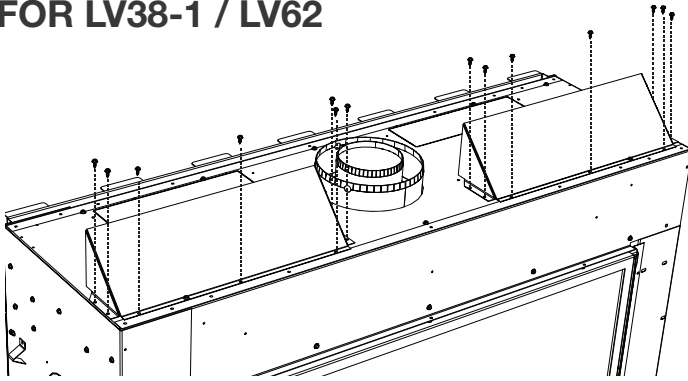

5.) Secure deflectors to the appliance with supplied fasteners as shown.

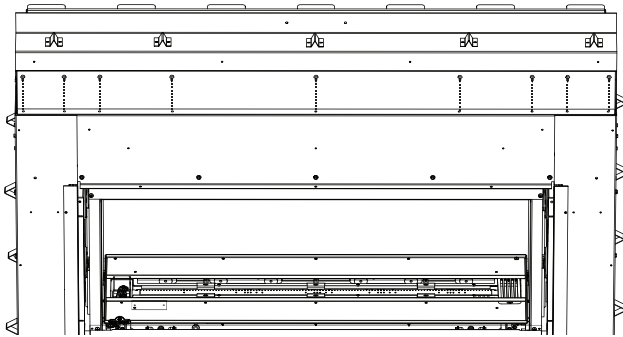

6.) Re-install front frame using the fasteners removed in step 1.

FOR LV50-2 / LV74

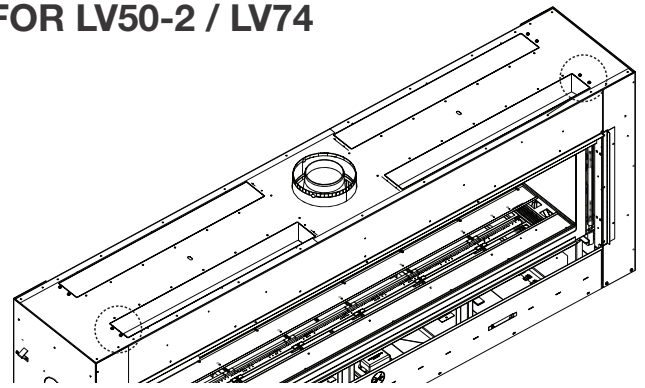

5.) Remove outer knockout fasteners. **Do not discard fasteners.**

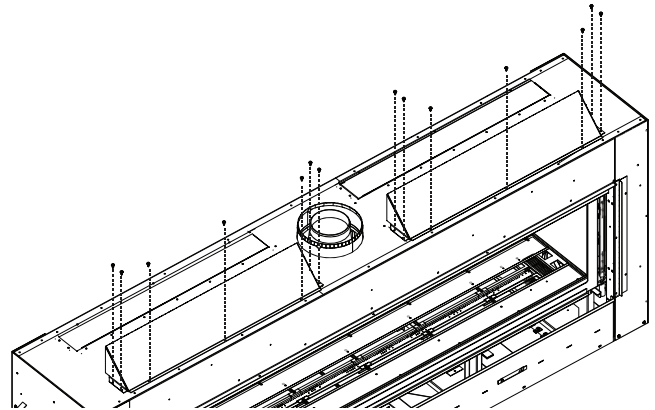

6.) Secure deflectors to the appliance with fasteners removed in step 5 and supplied fasteners.

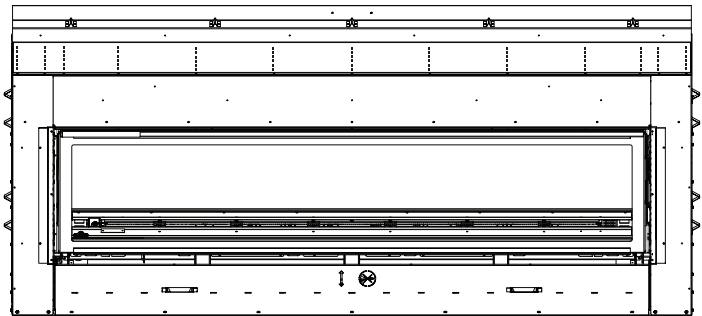

7.) Re-install front frame using the fasteners previously used in step 1.

! WARNING

- FOR SEE-THRU APPLIANCES, REPEAT STEPS WITH THE FIXED SIDE.

IMPORTANT:

It is recommended to install venting and vent heat shield(s) before refitting the front, (and where applicable rear), frame for ease of access. It is critical for see-thru appliances that ALL 4 knockout plates, ALL 4 cover plates are removed and ALL 4 deflectors are installed.

4.1 high limit switch installation

! WARNING

- High Limit Switch installation is **MANDATORY**. Failure to correctly install will cause a fire hazard.

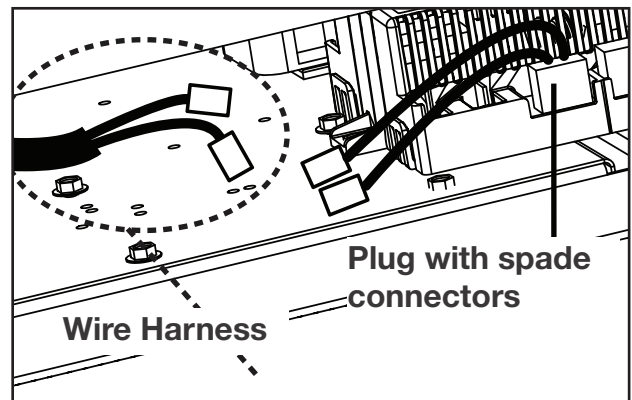
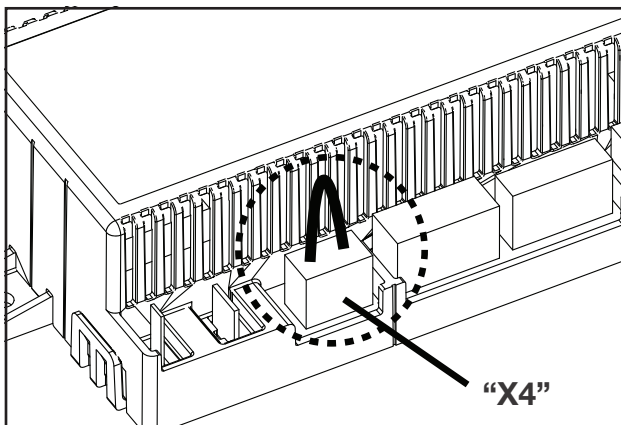
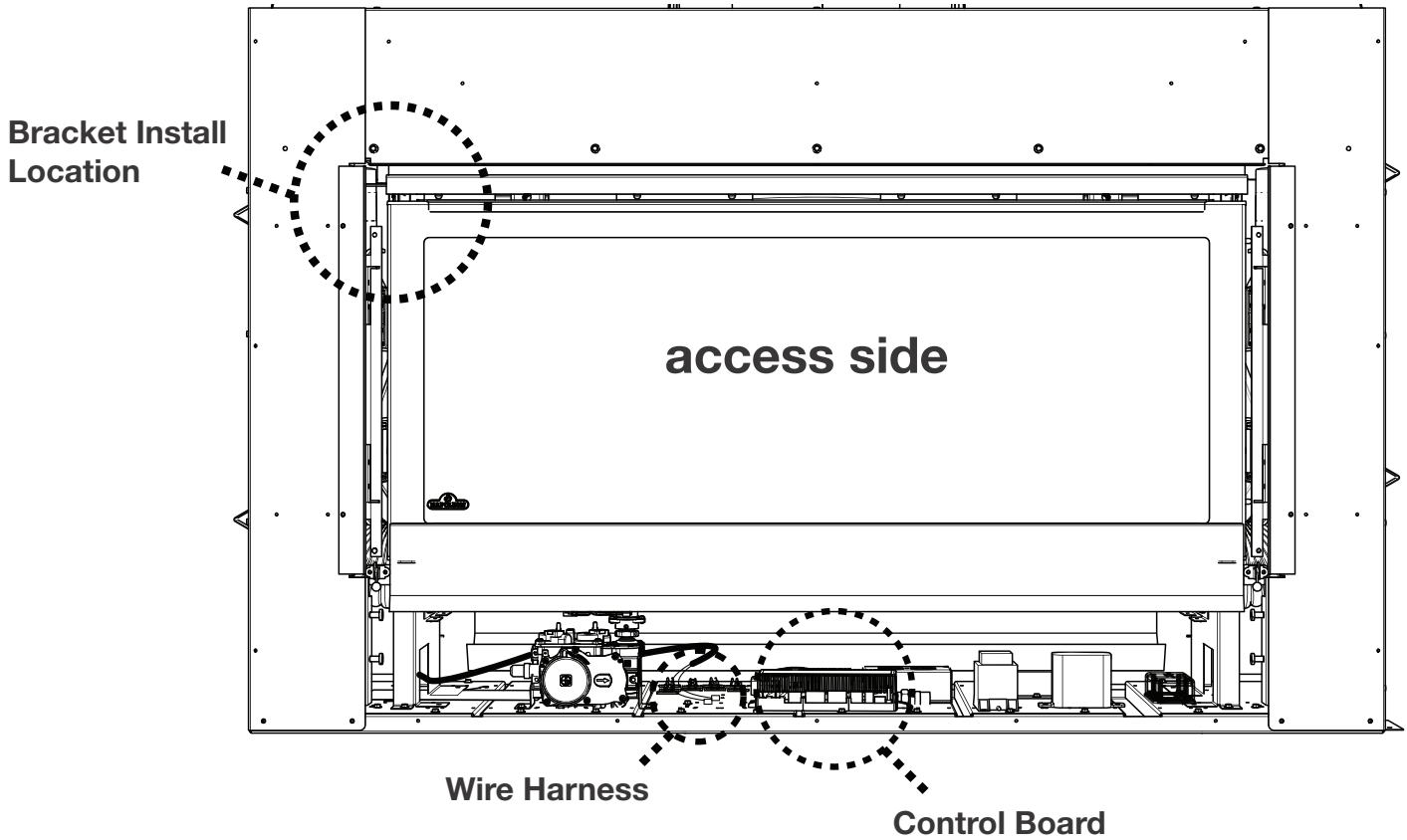

1.) Remove jumper plug from control board (marked "X4") and install plug with spade connectors to the control board. Discard the original jumper plug.

Dynamic Heat Control™ installation

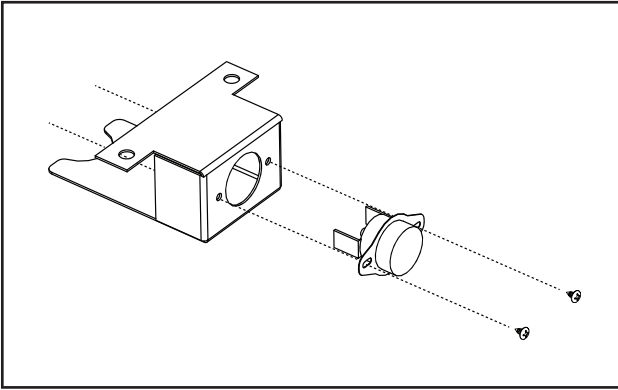

3.) Insert the high limit switch into the bracket and secure with two fasteners (supplied).

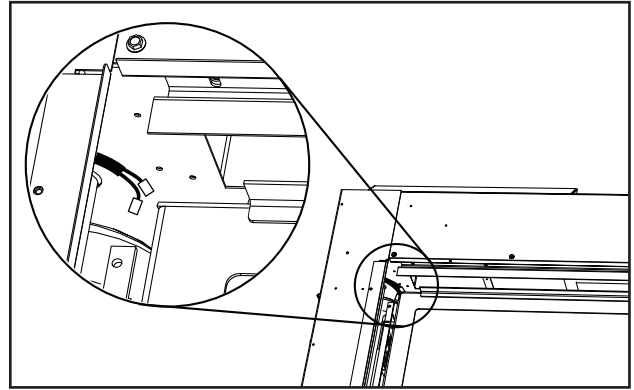

4.) Locate the existing wire harness in the upper left corner of the firebox (as illustrated). Connect wires to the high limit switch.

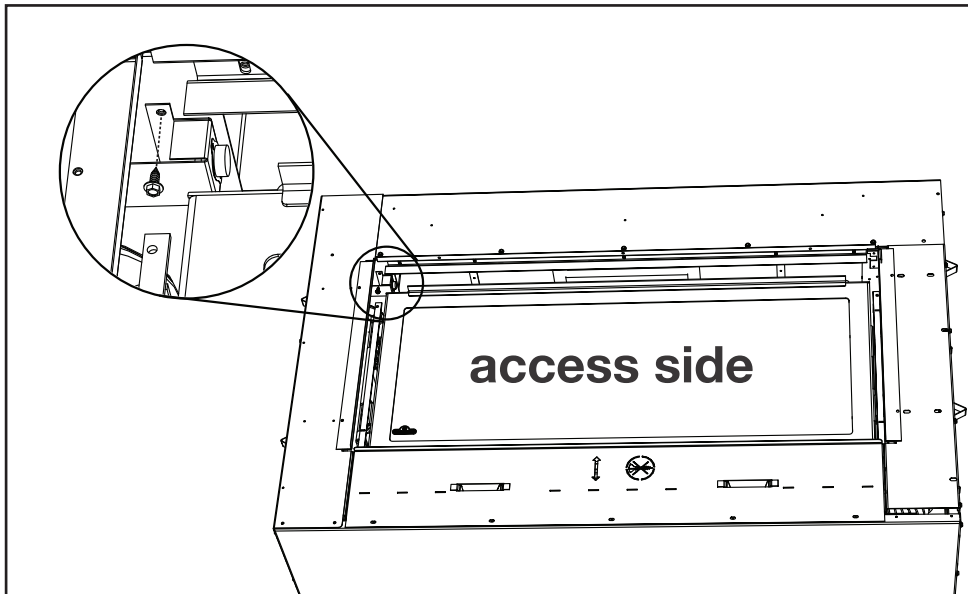

5.) Install high limit switch assembly to the bracket install location in the upper left hand corner of the appliance. Secure high limit switch assembly with a supplied screw as shown.

IMPORTANT:

After installing the Dynamic Heat Control™ system, ensure appliance is clean from dust, debris, etc. before continuing with the appliance installation. Take precautions to ensure framing or finishing dust and debris does not enter the air outlet openings or deflectors.

Check and clean appliance before operation.

Re-install safety barrier. Refer to “safety barrier installation / removal” in the appliance installation manual.

5.0 minimum framing dimensions

note:

When using optional finishing accessories, the framing dimensions and finishing materials may differ from what is outlined in the section below; refer to the leaflet instructions supplied in the accessory kit for specific framing and finishing specifications.

! WARNING

- Risk of fire!
- In order to avoid the possibility of exposed insulation or vapour barrier coming in contact with the appliance body, it is recommended that the walls of the appliance enclosure be "finished" (i.e. drywall / sheetrock), as you would finish any other outside wall of a home. This will ensure that clearance to combustibles is maintained within the cavity.
- Do not notch the framing around the appliance stand offs. Failure to maintain air space clearance may cause over heating and fire. Prevent contact with sagging or loose insulation or framing and other combustible materials. Block opening into the chase to prevent entry of blown-in insulation. Make sure insulation and other materials are secured.
- Minimum clearance to combustibles must be maintained or a serious fire hazard could result.

note:

For heavier finishing materials such as marble, we recommend adding extra support to the frame. Ensure there is adequate floor support for the appliance and finishing material.

minimum framing dimensions

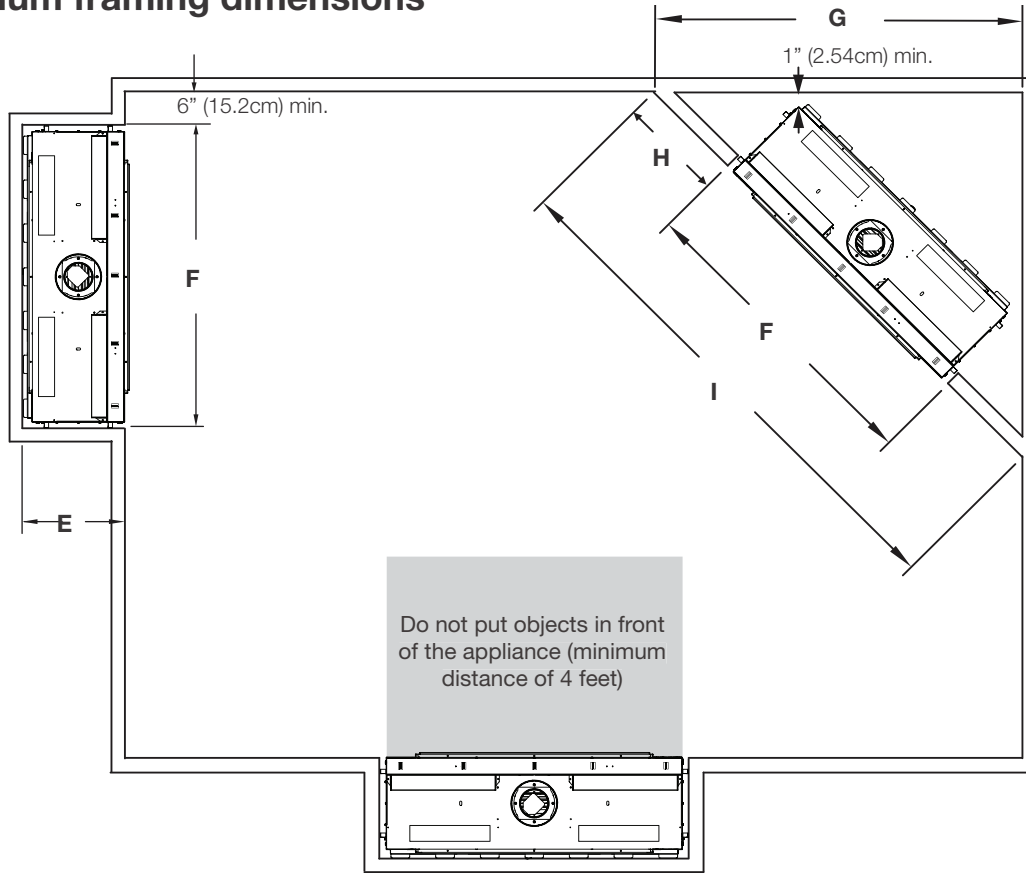

	LV38-1	LV50-2	LV62	LV74
E	20 1/8" (51.1cm)			
F	53 13/16" (136.7cm)	65 13/16" (167.2cm)	77 13/16" (197.6cm)	89 13/16" (228.1cm)
G	63 3/4" (162cm)	72 1/4" (183.5cm)	80 11/16" (205cm)	89 1/4" (226.6cm)
H	18 3/16" (46.2cm)			
I	90 3/16" (229cm)	102 3/16" (259.5cm)	114 1/8" (289.9cm)	126 1/8" (320.4cm)

6.0 minimum clearance to combustibles enclosures

single-sided

1" [25mm] minimum all sides for sections of vertical venting.

When passing through a ceiling, use firestop spacer W500-0028 (not supplied)

6" [152mm] minimum (inside enclosure)

3" [76mm] top (outside of enclosure)

2" [51mm] sides / bottom (outside of enclosure)

When passing through a wall, use firestop spacer assembly W010-4178 (supplied)

0" to combustible finishings such as brick and stone. When using non-combustible finishings, only use firestop spacer (W615-0162) included in the firestop assembly (W010-4178)

0" to side standoffs

1/2" finishing flange

0" to bottom of the appliance

0" to back standoffs

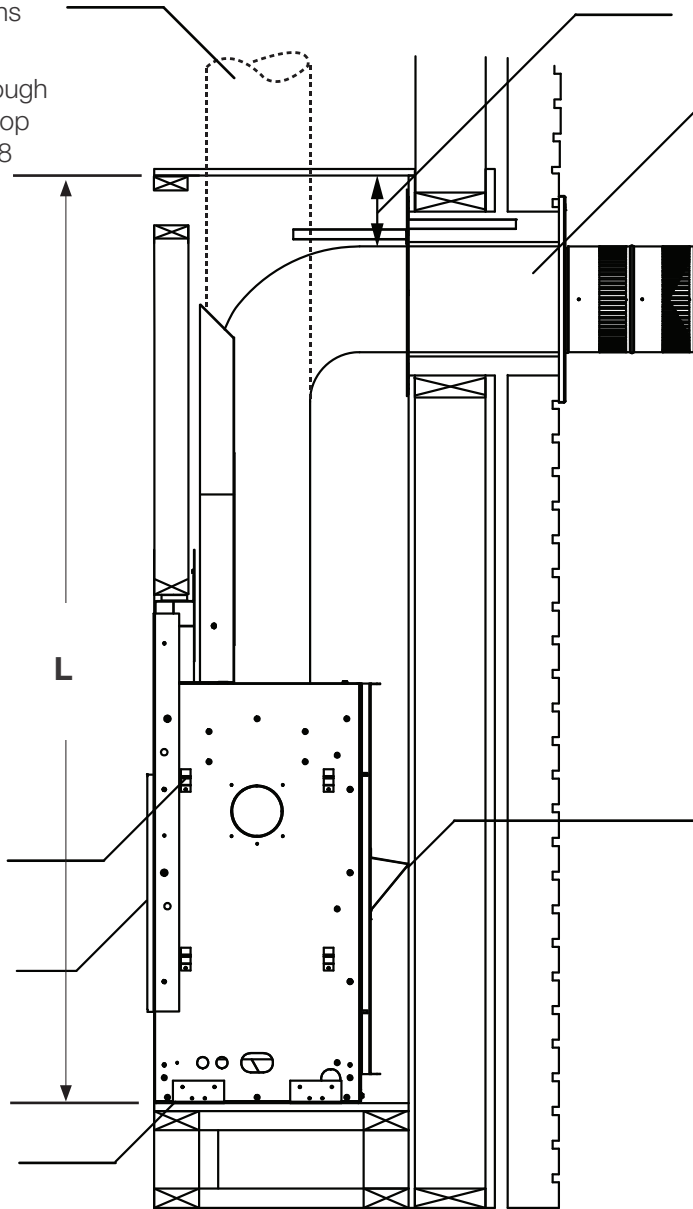

Horizontal vent sections: A minimum clearance of 3" (76mm) on the top outside of the enclosure and 2" (51mm) on the sides and bottom outside of the enclosure all around the vent pipe on all horizontal runs to combustibles is required. Horizontal vent sections within enclosures require a minimum clearance of 6" (152mm) at the top of the vent pipe.

Vertical vent sections: A minimum of 1" (25mm) all around the vent pipe on all vertical runs to combustibles is required except for clearances in appliances enclosures. Vertical vent sections within enclosures require a minimum clearance of 1" (25mm) around the vent pipe.

minimum clearance

Ref	LV38-1	LV50-2	LV62	LV74
L	73" (185.4cm)		91" (231.1cm)	

note:

The LV series requires a minimum inside enclosure height, as illustrated (dimension L) measured from the bottom of the appliance. For temperature requirements, this area must be left unobstructed. Some venting configurations that require more vertical rise will require a larger enclosure to provide minimum vertical clearance between vent pipes and combustibles.

see-thru

1" [25mm] minimum all sides for sections of vertical venting.

When passing through a ceiling, use firestop spacer W500-0028 (not supplied)

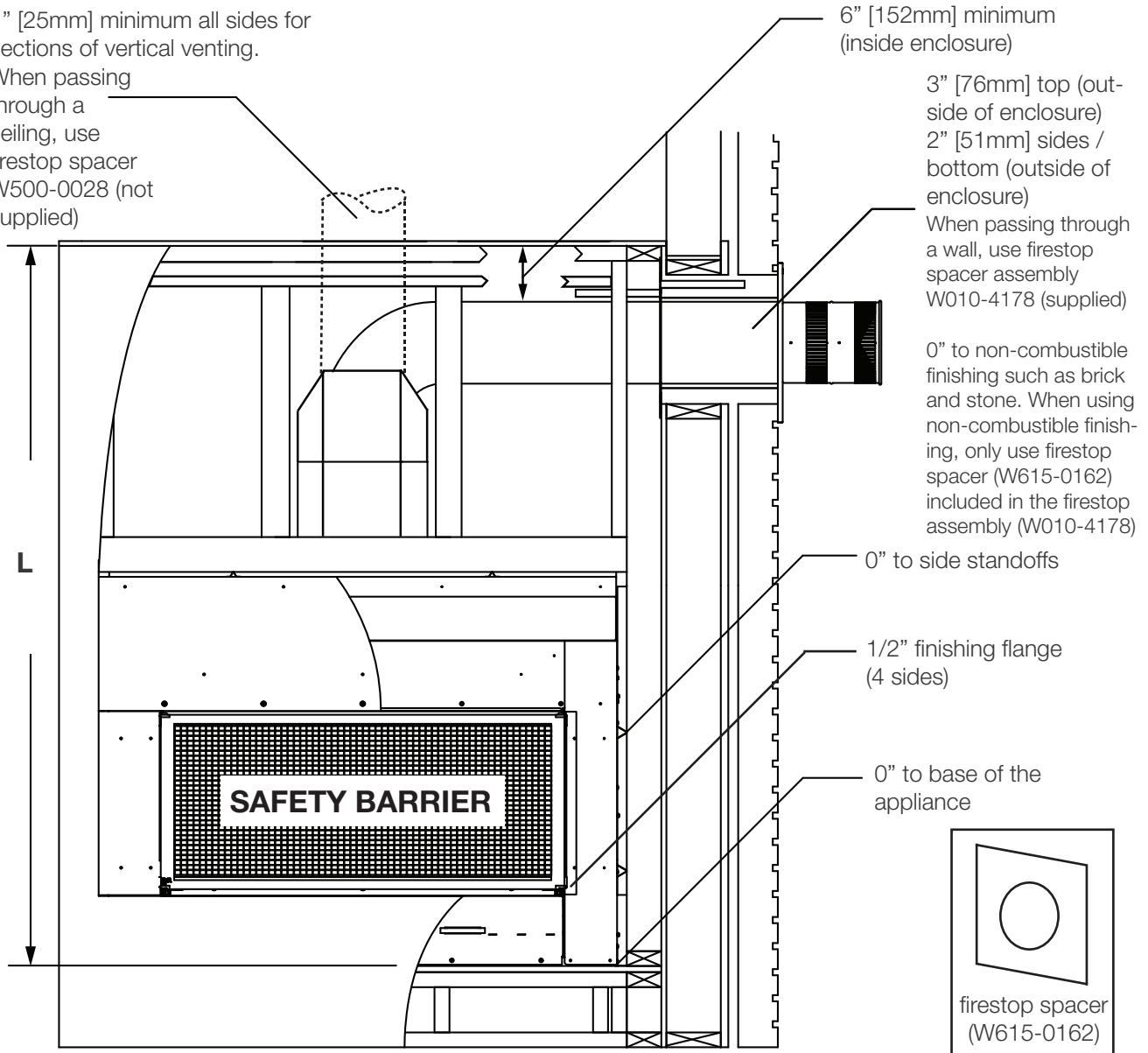

Horizontal vent sections: A minimum clearance of 3" (76mm) on the top outside of the enclosure and 2" (51mm) on the sides and bottom outside of the enclosure all around the vent pipe on all horizontal runs to combustibles is required. Horizontal vent sections within enclosures require a minimum clearance of 6" (152mm) at the top of the vent pipe.

Vertical vent sections: A minimum of 1" (25mm) all around the vent pipe on all vertical runs to combustibles is required except for clearances in appliances enclosures. Vertical vent sections within enclosures require a minimum clearance of 1" (25mm) around the vent pipe.

minimum clearance

Ref	LV38-1	LV50-2	LV62	LV74
L	73" (185.4cm)		91" (231.1cm)	

note:

The LV series requires a minimum inside enclosure height, as illustrated (dimension L) measured from the bottom of the appliance. For temperature requirements, this area must be left unobstructed. Some venting configurations that require more vertical rise will require a larger enclosure to provide minimum vertical clearance between vent pipes and combustibles.

7.0 rough framing - before appliance installation

Before framing your appliance, determine vent requirements before deciding the final location of the appliance. After rough framing, place the appliance in its final position. Also, see appliance manual for vent shield installation, nailing tabs installation, electrical installation, gas installation, etc.

single-sided

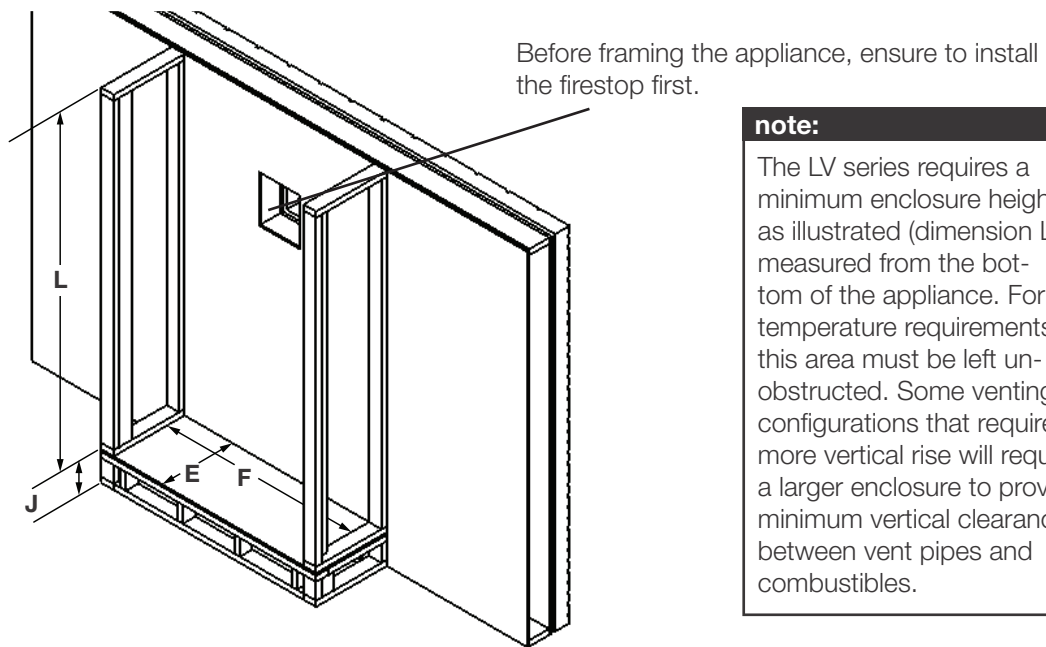

note:
The LV series requires a minimum enclosure height, as illustrated (dimension L), measured from the bottom of the appliance. For temperature requirements, this area must be left unobstructed. Some venting configurations that require more vertical rise will require a larger enclosure to provide minimum vertical clearance between vent pipes and combustibles.

Ref	LV38-1	LV50-2	LV62	LV74
E	20 1/8" (51.1cm)			
F	53 13/16" (136.7cm)	65 13/16" (167.2cm)	77 13/16" (197.6cm)	89 13/16" (228.1cm)
J	Optional - Appliance does not need to be elevated above floor			
L	73" (185.4cm)		91" (231.1cm)	

see-thru

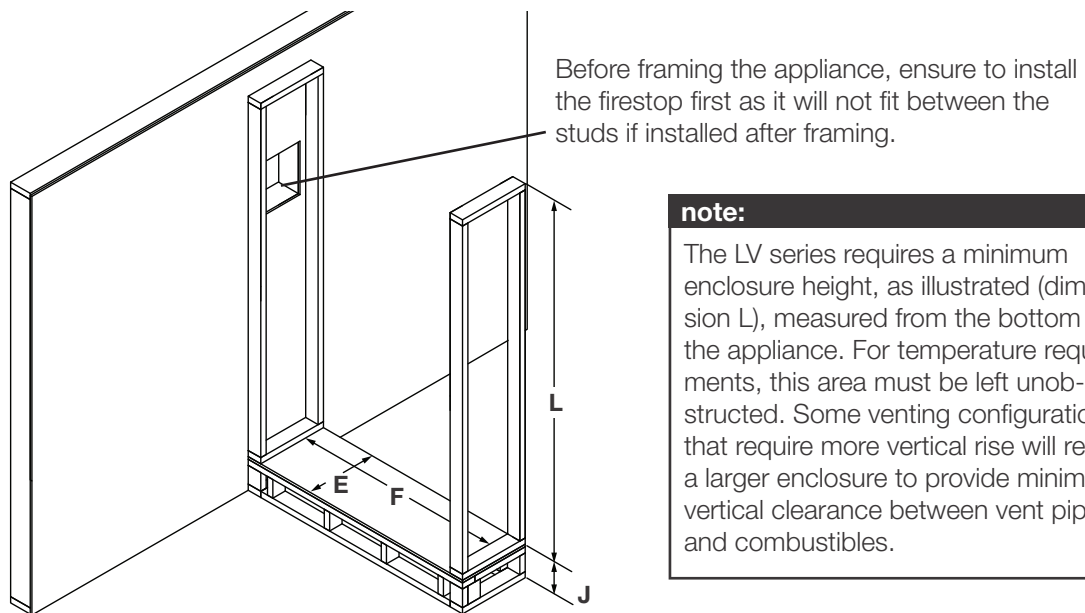

note:
The LV series requires a minimum enclosure height, as illustrated (dimension L), measured from the bottom of the appliance. For temperature requirements, this area must be left unobstructed. Some venting configurations that require more vertical rise will require a larger enclosure to provide minimum vertical clearance between vent pipes and combustibles.

Ref	LV38-1	LV50-2	LV62	LV74
E	16 3/16" (41.1cm)			
F	53 13/16" (136.7cm)	65 13/16" (167.2cm)	77 13/16" (197.6cm)	89 13/16" (228.1cm)
J	Optional - Appliance does not need to be elevated above floor			
L	73" (185.4cm)		91" (231.1cm)	

8.0 finish framing - after appliance installation

EN

There are various methods to ventilate the enclosure. Refer to "installation planning" section. Only one option is illustrated (**Installation Option 2** - front opening).

The appliance must be installed at this point of framing. Appliance is not shown to better illustrate framing.

single-sided flush

note:

Finish framing **must** be built after appliance has been placed in its final position and venting connected.

The LV series requires a minimum enclosure height, as illustrated (dimension L), measured from the bottom of the appliance. For temperature requirements, this area must be left unobstructed. Some venting configurations that require more vertical rise will require a larger enclosure to provide minimum vertical clearance between vent pipes and combustibles.

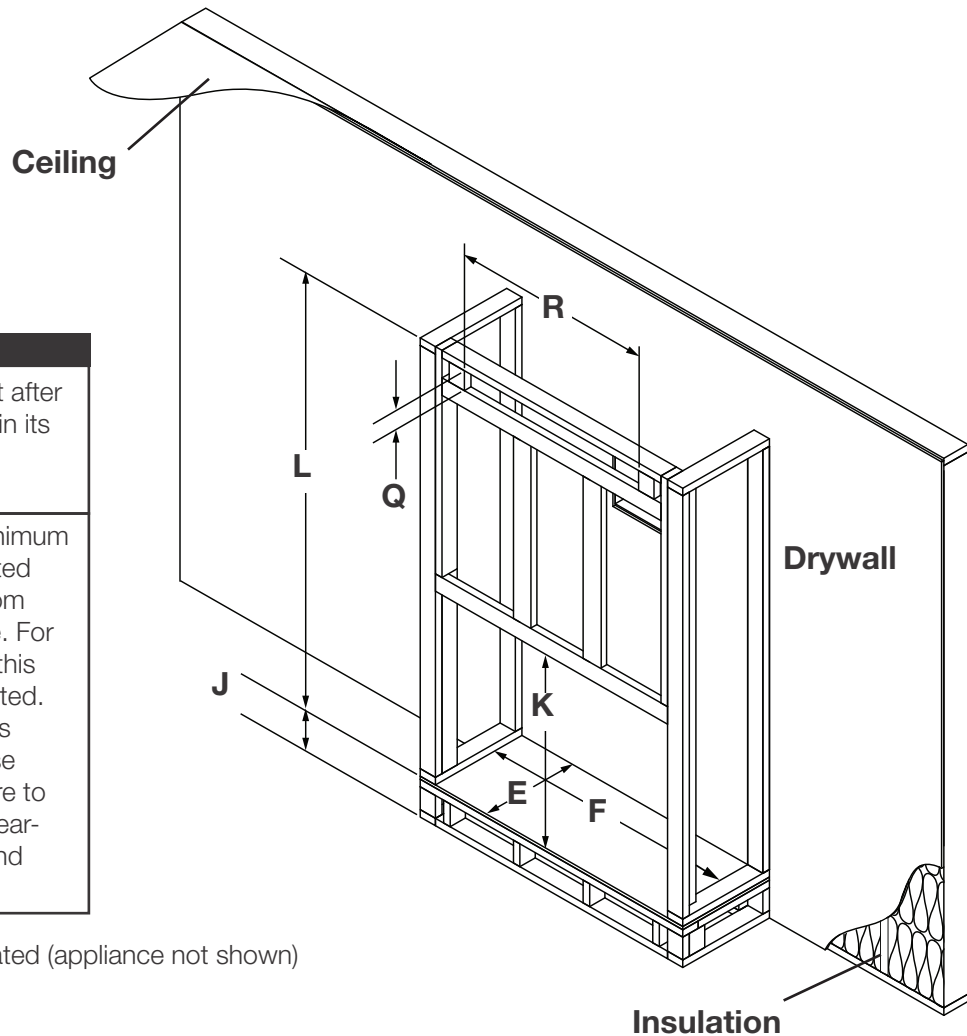

Installation Option 2 illustrated (appliance not shown)

minimum framing

Ref	LV38-1	LV50-2	LV62	LV74
K	39 15/16" (101.4cm)			
E	20 1/8" (51.1cm)			
F	53 13/16" (136.7cm)	65 13/16" (167.2cm)	77 13/16" (197.6cm)	89 13/16" (228.1cm)
J	Optional - Appliance does not need to be elevated above floor			
L	73" (185.4cm)		91" (231.1cm)	
Q*	2" min and 3" max			
(Q x R)*	80 sq. in.		160 sq. in.	

* ONLY APPLICABLE TO OPTION 2 AND 3 - Opening **must** be centered in enclosure on appliance. Dimensions represent finished sizes and where applicable should be adjusted to include finish material thickness.

EN **finish framing - after appliance installation**
single-sided recessed

! WARNING

- Shaded components (finish framing) **must** be non-combustible materials.

note:
 Finish framing **must** be built after appliance has been placed in its final position and venting connected.
This configuration also requires recess area to use non-combustible facing due to close proximity to vent.

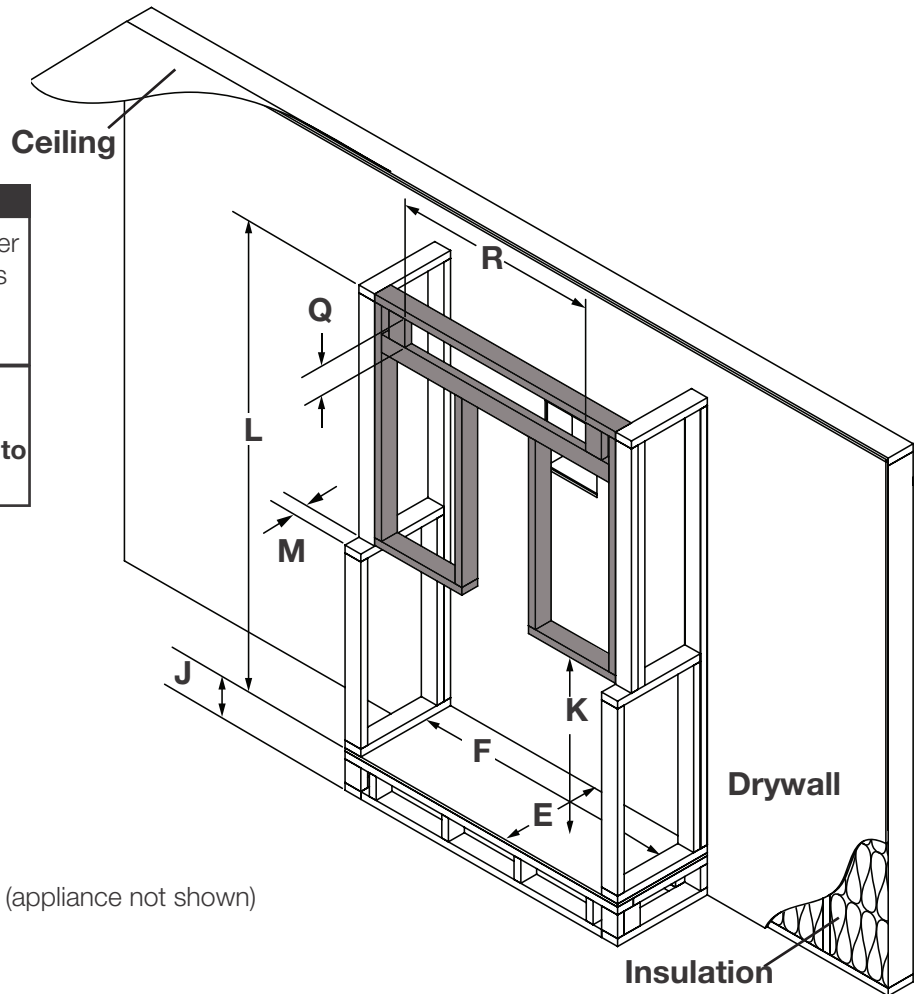

Installation Option 2 illustrated (appliance not shown)

minimum framing

Ref	LV38-1	LV50-2	LV62	LV74
K	39 15/16" (101.4cm)			
E	20 1/8" (51.1cm)			
F	53 13/16" (136.7cm)	65 13/16" (167.2cm)	77 13/16" (197.6cm)	89 13/16" (228.1cm)
J	Optional - Appliance does not need to be elevated above floor			
L	73" (185.4cm)		91" (231.1cm)	
Q*	2" min and 3" max			
(Q x R)*	80 sq. in.		160 sq. in.	
M**	3" (76mm)			

* ONLY APPLICABLE TO OPTION 2 AND 3 - Opening **must** be centered in enclosure on appliance. Dimensions represent finished sizes and where applicable should be adjusted to include finish material thickness.

** Can only be increased to 4" max by building a protrusion.

note:
 The LV series requires a minimum enclosure height, as illustrated (dimension L), measured from the bottom of the appliance. For temperature requirements, this area must be left unobstructed. Some venting configurations that require more vertical rise will require a larger enclosure to provide minimum vertical clearance between vent pipes and combustibles.

see-thru flush

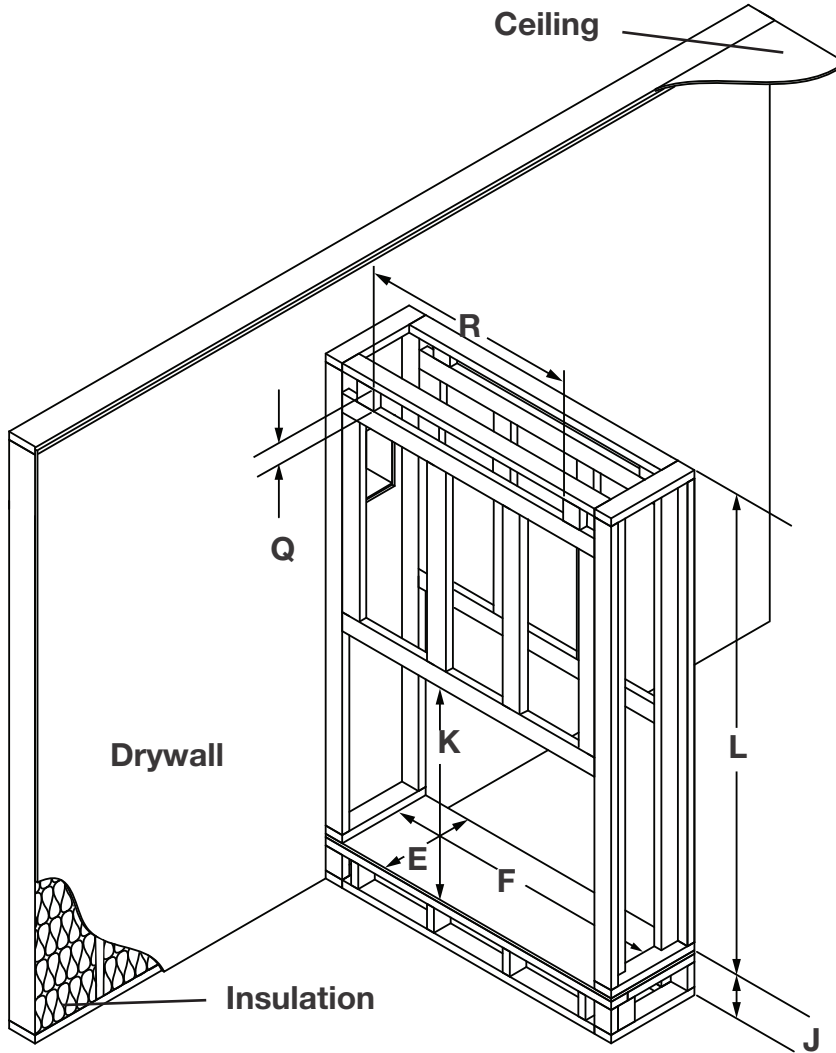

note:
Finish framing **must** be built after appliance has been placed in its final position and venting connected.

Installation Option 2 illustrated (appliance not shown)

minimum framing

Ref	LV38-1	LV50-2	LV62	LV74
K	39 15/16" (101.4cm)			
E	16 3/16" (41.1cm)			
F	53 13/16" (136.7cm)	65 13/16" (167.2cm)	77 13/16" (197.6cm)	89 13/16" (228.1cm)
J	Optional - Appliance does not need to be elevated above floor			
L	73" (185.4cm)		91" (231.1cm)	
Q*	2" min and 3" max			
(Q x R)*	80 sq. in.		160 sq. in.	

* ONLY APPLICABLE TO OPTION 2 AND 3 - Opening **must** be centered in enclosure on appliance. Dimensions represent finished sizes and where applicable should be adjusted to include finish material thickness.

note:
The LV series requires a minimum enclosure height, as illustrated (dimension L), measured from the bottom of the appliance. For temperature requirements, this area must be left unobstructed. Some venting configurations that require more vertical rise will require a larger enclosure to provide minimum vertical clearance between vent pipes and combustibles.

EN **finish framing - after appliance installation**
see-thru built out

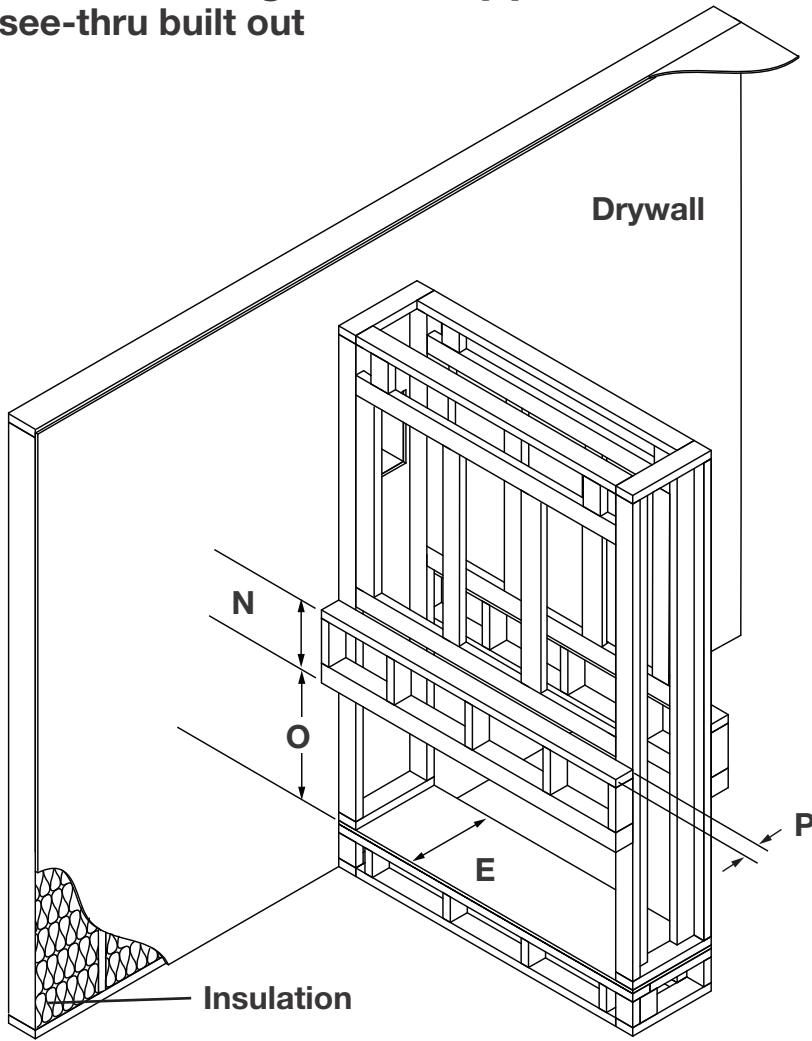

note:
 Finish framing **must** be built after appliance has been placed in its final position and venting connected.

Installation Option 2 illustrated (appliance not shown)

minimum framing

Ref	LV38-1	LV50-2	LV62	LV74
E	16 3/16" (41.1cm)			
N* / **	14 1/4" (36.2cm)			
O*	25 11/16 (65.2cm)			
P*	4" (10.1cm) Max			

* Finishing material must be considered with the protrusion (i.e. P includes framing and finish material). If desired, side and bottom protrusions can be done with 4" (10.1cm) Max.

** This is a recommended minimum dimension when mounting heat-sensitive objects above the appliance, see "finishing" and "minimum combustible mantel clearances" sections particularly when mounting electronic objects. Otherwise, the built out section can be as minimal as desired.

note:
 When finished, **protrusions must never encroach inside the appliance finishing flange** as this will impede the fitment of the safety barrier and safe operation. See "finishing" section in the installation manual.

note:
 The LV series requires a minimum enclosure height, as illustrated (dimension L), measured from the bottom of the appliance. For temperature requirements, this area must be left unobstructed. Some venting configurations that require more vertical rise will require a larger enclosure to provide minimum vertical clearance between vent pipes and combustibles.

wiring locations

TV applications were tested with the minimum enclosure dimensions and the maximum recess permissible. This data is provided in good faith and is not a guarantee for every application and television. Care and consideration should be taken when planning these installations to ensure the temperatures around the TV meet all manufacturer's recommended operating temperatures. Increasing the height of the mantel and/or TV above the fireplace opening, the protrusion of mantel and the volume of the enclosure all have the effect of reducing the temperature above the fireplace.

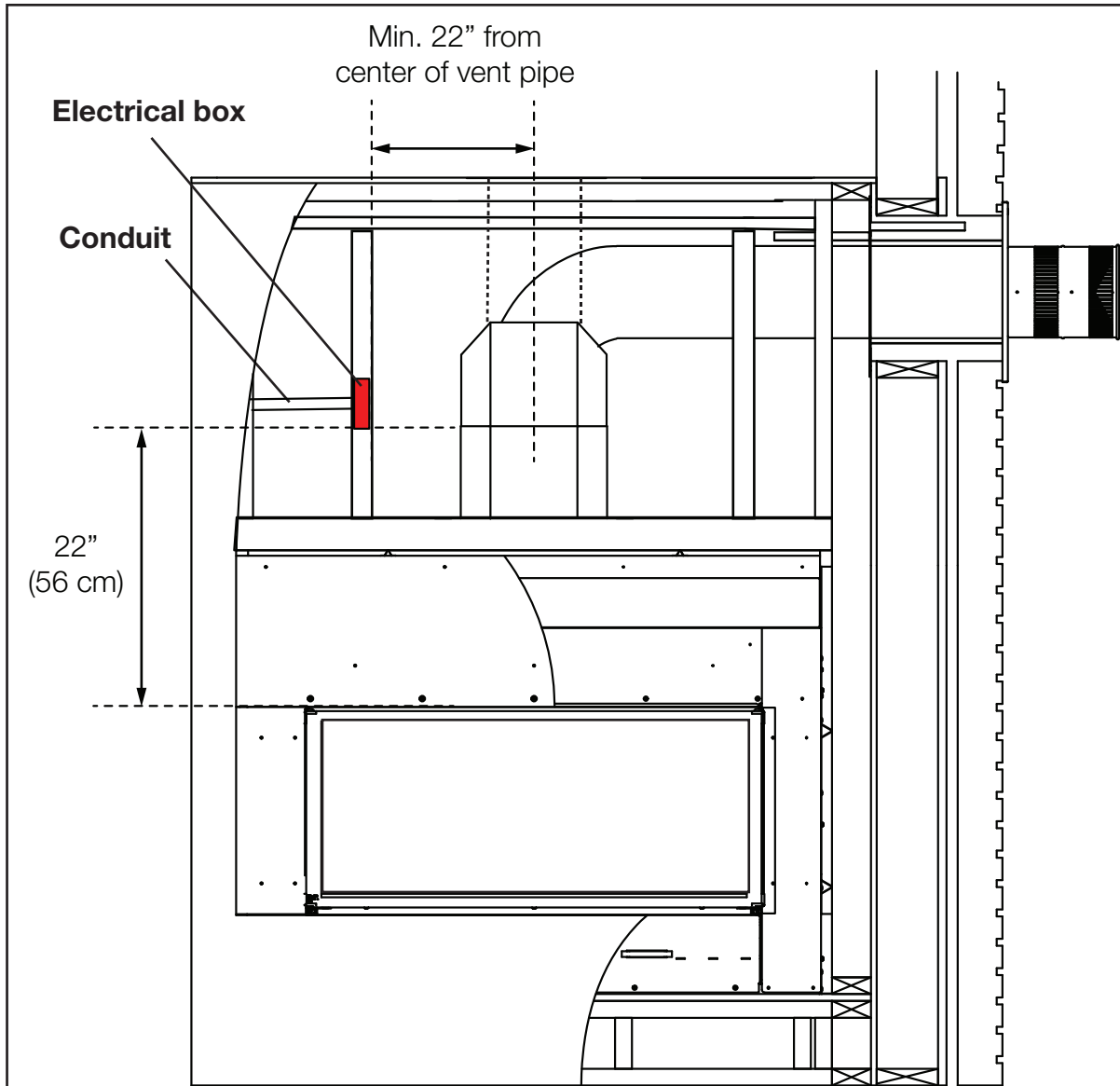

9.0 fastener placement restriction

! WARNING

- Risk of fire!
- Never obstruct the front opening of the appliance.
- The front of the appliance must be finished with any non-combustible materials such as brick, marble, granite, etc., provided that these materials do not go below the specified dimension, as illustrated.
- Do not strike, slam, or scratch. Do not operate appliance with glass removed, cracked, or scratched.
- Facing and/or finishing material must never overhang into the appliance opening.
- The glass door assembly is a safety device designed to pivot forward when relieving excess pressure that might occur. Finishing or other materials must not be located in the opening surrounding the door as this will interfere with the doors ability to relieve pressure.
- If applicable, drywall dust will penetrate into the blower bearings, causing irreparable damage. Care must be taken to prevent drywall dust from coming into contact with the blower or its compartment. Any damage resulting from this condition is not covered by the warranty policy.

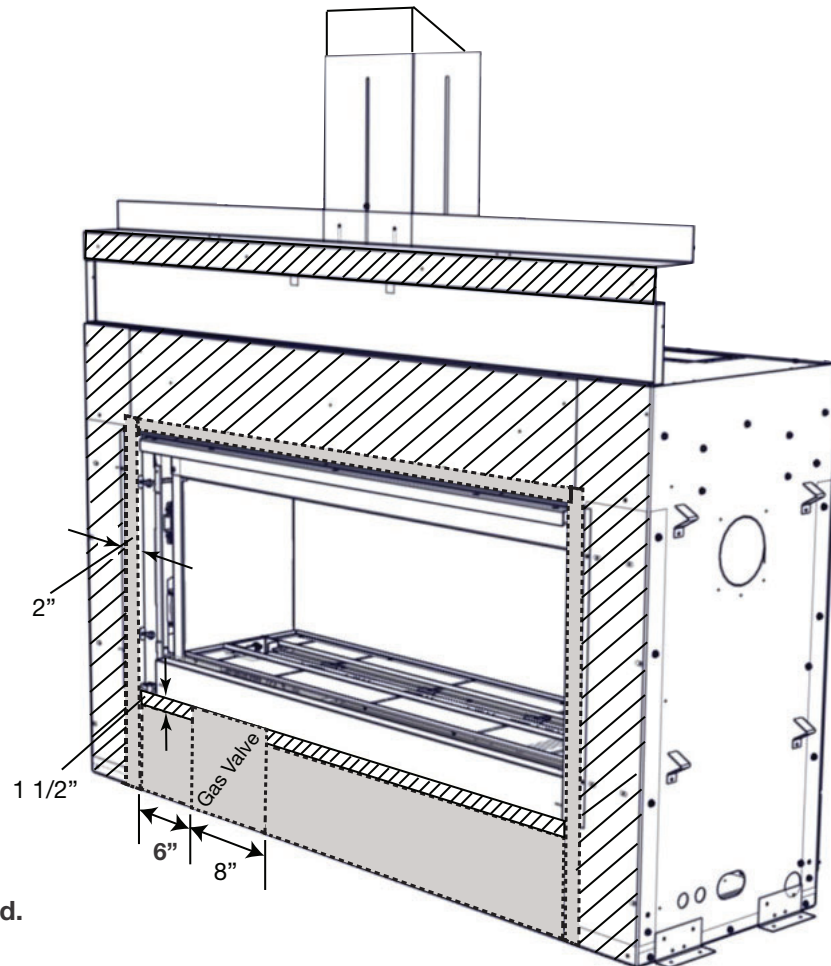

No fasteners permitted.



No fasteners permitted with greater than 3/4" penetration into appliance.

When securing non-combustibles, we suggest using high temperature construction adhesive within 2" (5.08cm) above and to the sides from the appliance opening and 8" (20.3cm) below the appliance opening. **DO NOT SCREW IN THE RESTRICTED AREA AS THIS COULD DAMAGE THE INTERNAL COMPONENTS OF THE APPLIANCE THAT CAN CAUSE INJURY OR DEATH.**

This applies to both single-sided and see-thru appliances.

Maximum screw length to be used outside the restricted screw area is 3/4" greater than finishing material thickness.(i.e. no fastener permitted that penetrates the appliance more than 3/4"

With Dynamic Heat Control™, you can finish the appliance with any combustible materials except appliances with recessed installation. Air outlet opening must be located out of reach of the user. Air outlet opening **must** not be restricted by furnishings or decor.

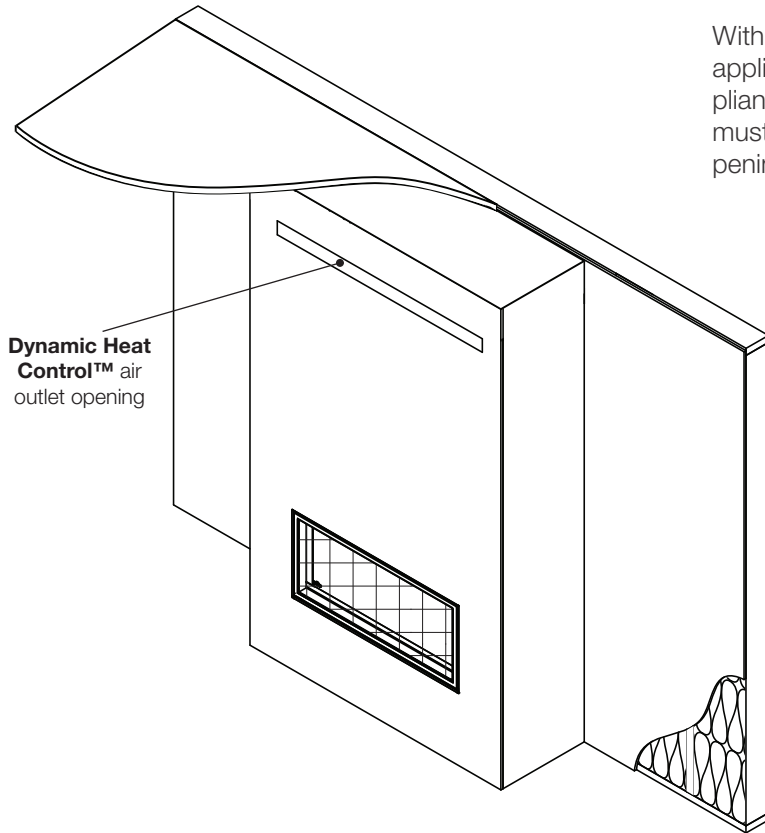

Recessed installation with Dynamic Heat Control™

WARNING

- Shaded area must be non-combustible materials.

SHADED AREA MUST BE NON-COMBUSTIBLE MATERIALS. Recessed installation **requires** recess material to use non-combustible facing due to close proximity to vent. Air outlet opening must be located out of reach of the user. Air outlet opening **must** not be restricted by furnishings or decor.

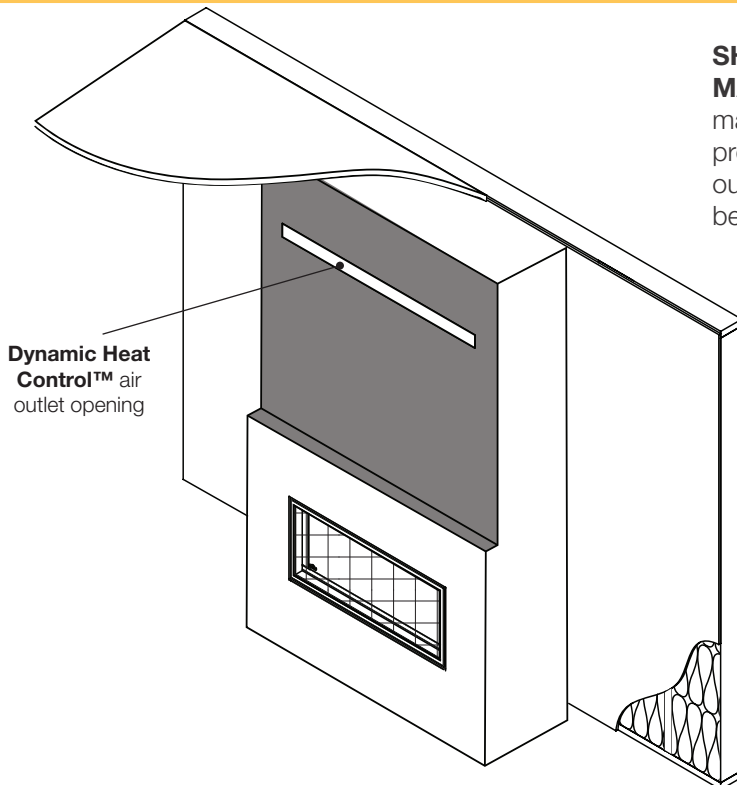

10.1 enclosure design

Additional openings in the enclosure are not acceptable since the DHC™ system relies on the “chimney effect” created through the appliance and the enclosure.

By adding additional air inlet(s) to an enclosure, air can bypass the appliance, which increases the operating temperature of the appliance and around the appliance opening. This is counterproductive to the benefits of heat management and, in extreme cases, the appliance may become hot enough for the high limit switch to trip.

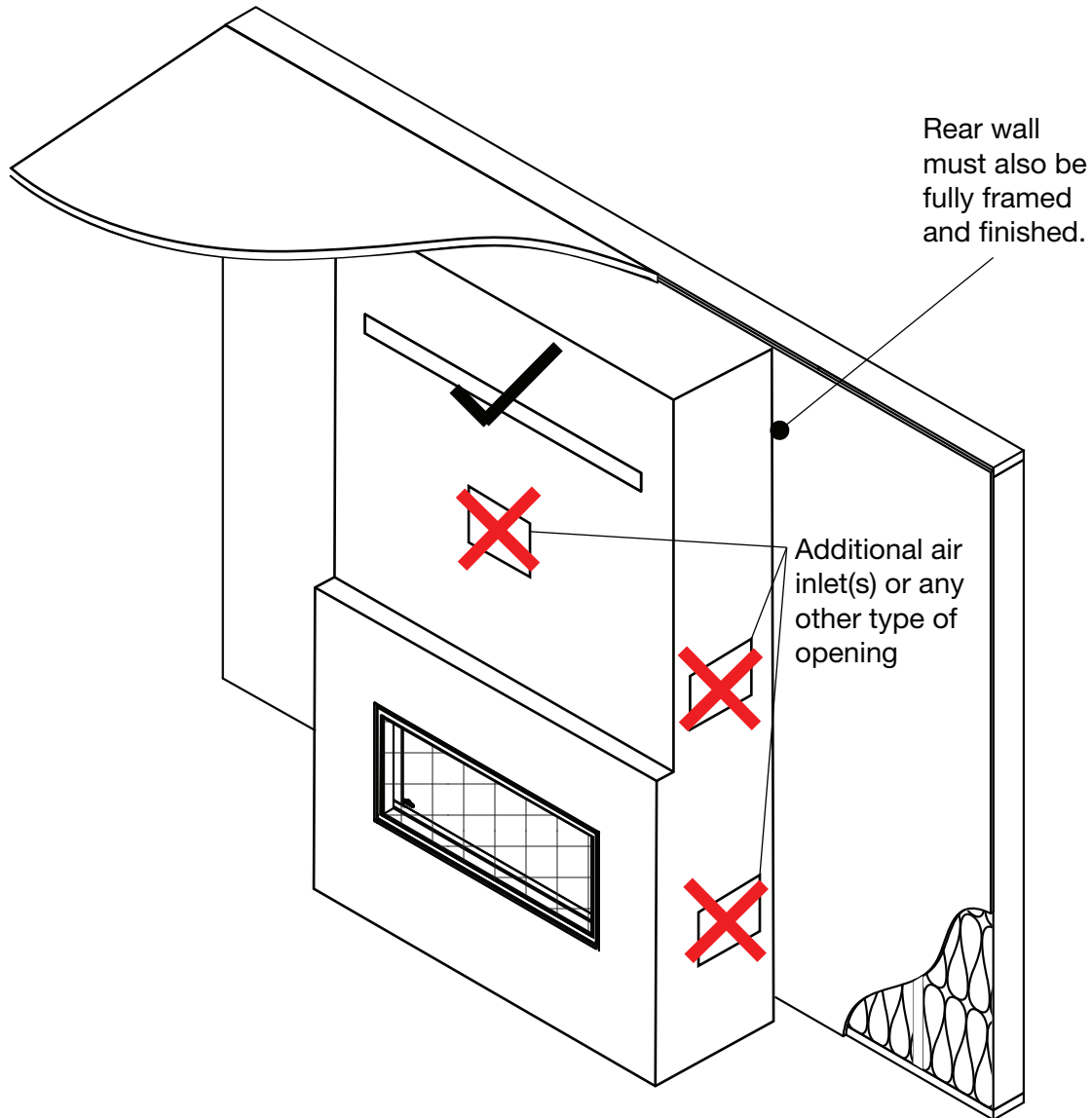

note:

The outside of the enclosure must be finished on all four sides and must include a complete floor.

10.2 optional trim finishing

When the appliance is installed with the front (or rear) air outlet opening, a decorative trim kit is available to finish your installation. The trim kit can be painted as an accent colour or to blend in with room decor.

The minimum air opening area must be maintained after the finishing material has been installed.

Contact your local authorized dealer for more information.

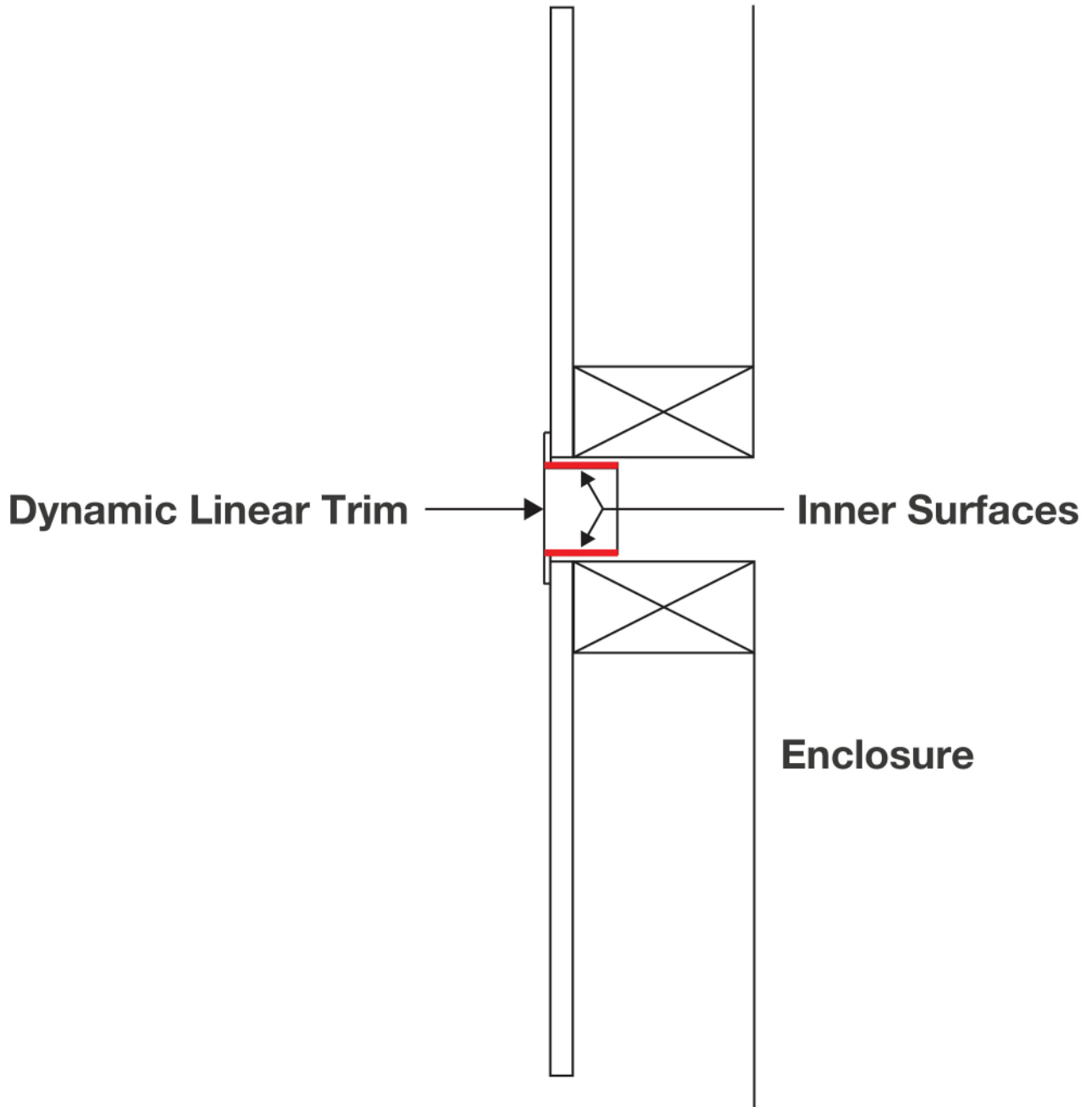

note:

The inner surfaces may be visible.

11.0 minimum combustible mantel clearances

! WARNING

- Risk of fire. Maintain all specified air space clearances to combustibles. Failure to comply with these instructions may cause a fire or cause the appliance to overheat. Ensure all clearances (i.e. back, side, top, vent, mantel, front, etc.) are clearly maintained.
- When using paint or lacquer to finish the mantel, the paint or lacquer must be heat resistant to prevent discolouration.
- Installing a television or other electronics above the appliance may cause discolouration, melting, or damage to the electronics. Use clearances as guidelines and refer to your TV manufacturer's instructions for further information.

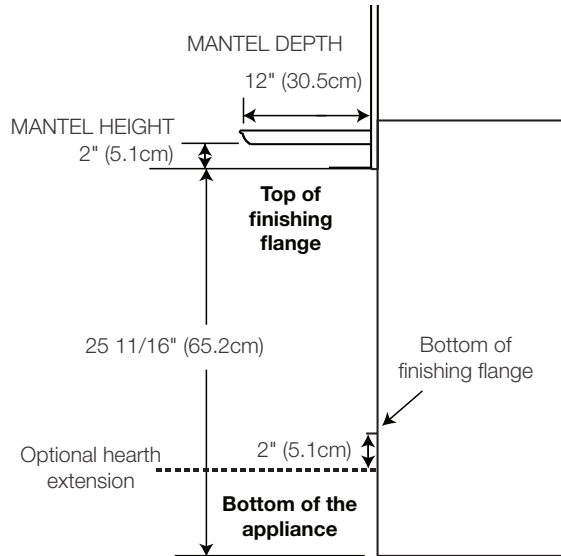

Installing a mantel between this appliance and electronics or other materials that may be sensitive to heat, will reduce the effect of direct heat on them. Follow mantel height and depth instructions for proper clearance information. A non-combustible mantel is considered a non-combustible protrusion

Electronics, picture frames, decors, or other wall-mounted objects must be 6" below the air outlet opening and 6" above the finishing flange.

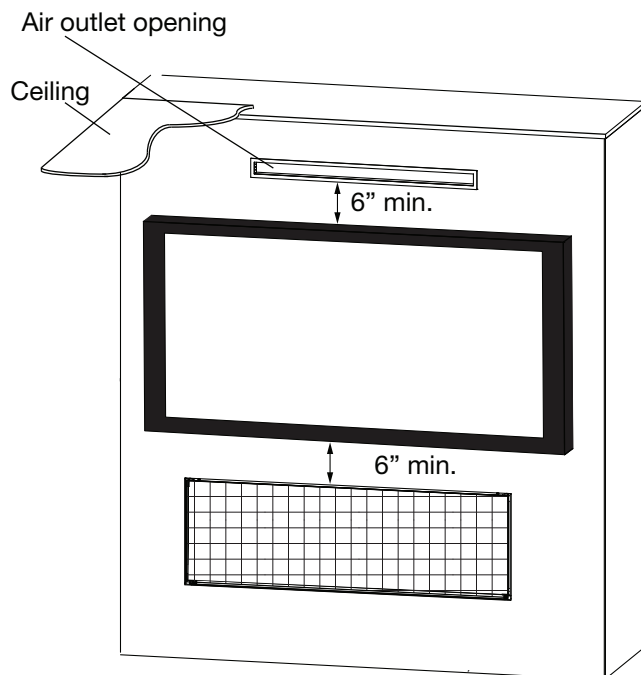

! WARNING

- Finishing material tight to the frame around the finishing flange must not project more than 4" (38mm) from the face of the safety barrier (above the door and sides only).

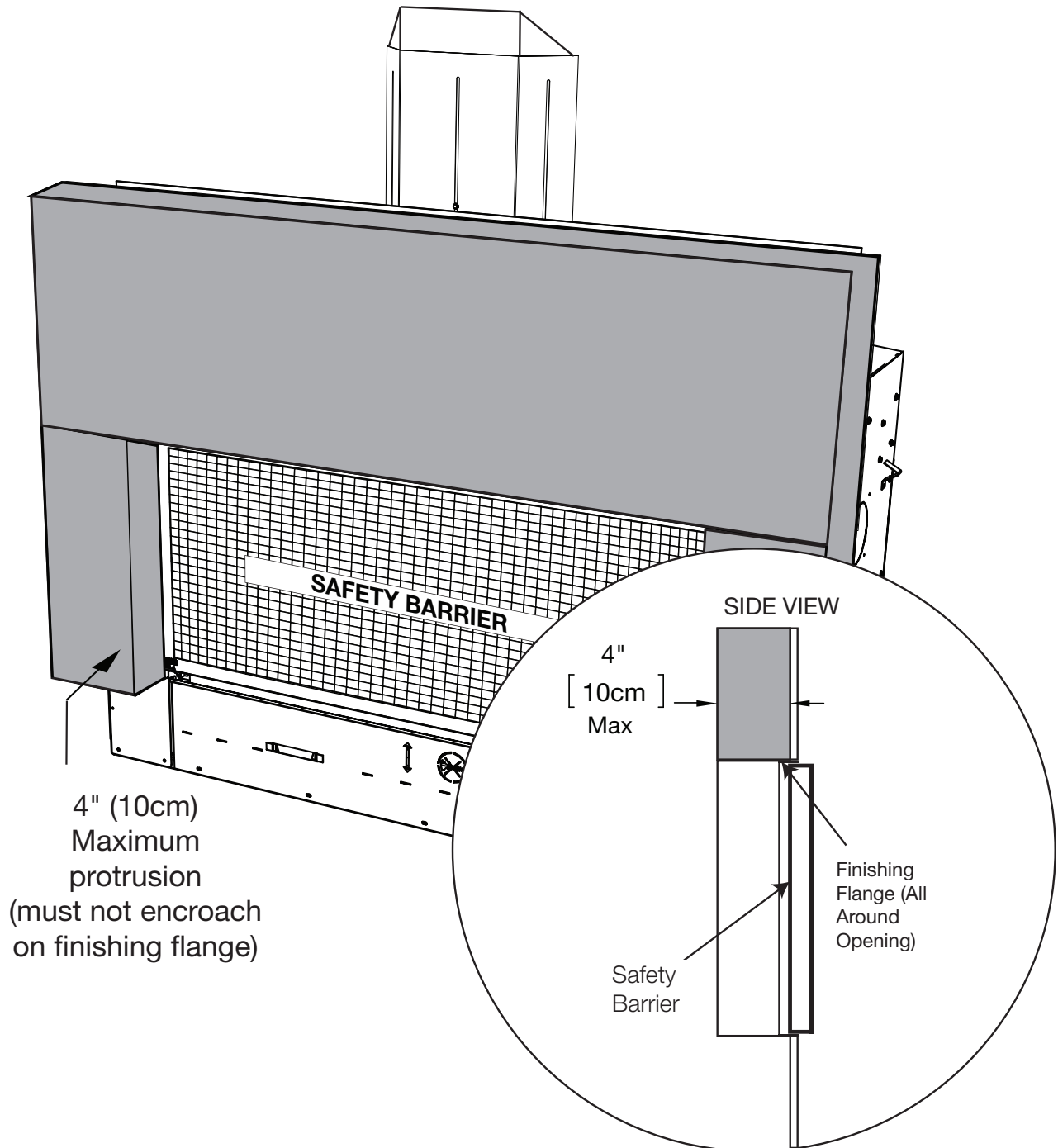

13.0 Dynamic Heat Control™ installation checklist

SINGLE-SIDED

! WARNING

- Ensure knockout plates on the fixed side are not removed or damaged (single-sided only).

- Front frame installed
- 2 knockout plates removed (Access side only)
- 2 cover plates removed (Access side only)
- 2 deflectors installed (Access side only)
- 2 knockout plates undamaged (Fixed side only)
- High limit switch installed (Access side only)
- Wire harness connected to high limit switch and control board.
- Install Safety Barrier
- Frame the appliance
- Clean all dust and debris
- Finish the appliance
- Installation of **Dynamic Heat Control™** recorded in owner's manual.

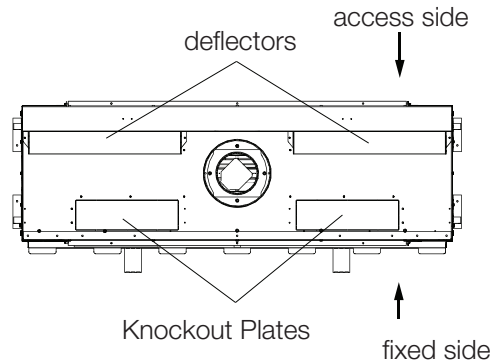

top view

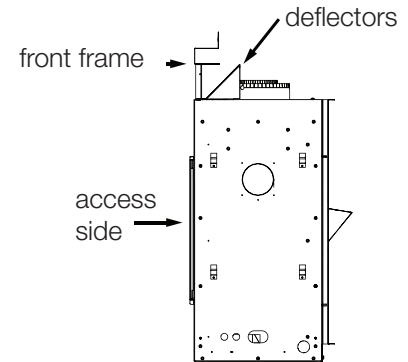

side view

SEE-THRU

- Front & rear frame installed
- 4 knockout plates removed
- 4 cover plates removed
- 4 deflectors installed
- High limit switch installed (Access side only)
- Wire harness connected to high limit switch and control board.
- Install Safety Barrier
- Frame the appliance
- Clean all dust and debris
- Finish the appliance
- Installation of **Dynamic Heat Control™** recorded in owner's manual.

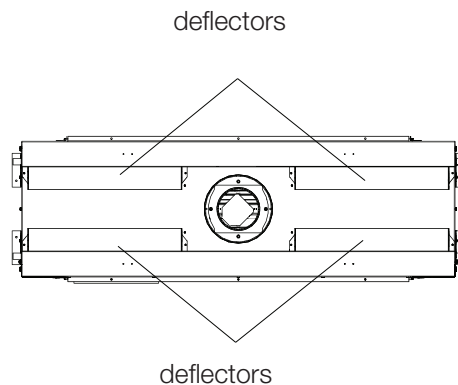

top view

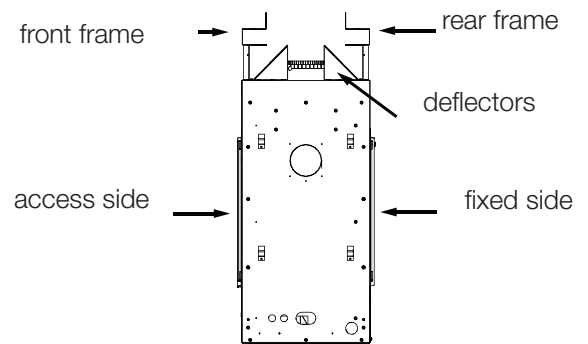

side view

NAPOLEON CELEBRATING OVER 40 YEARS OF HOME COMFORT PRODUCTS



7200, Route Transcanadienne, Montréal, Québec H4T 1A3
24 Napoleon Road, Barrie, Ontario, Canada L4M 0G8
214 Bayview Drive, Barrie, Ontario, Canada L4N 4Y8
103 Miller Drive, Crittenden, Kentucky, USA 41030
De Riemsdijk 22, 4004 LC Tiel, The Netherlands

Phone: 1-866-820-8686
napoleon.com



MANUEL D'INSTALLATION

CONSIGNES DE SÉCURITÉ

! AVERTISSEMENT

RISQUE D'INCENDIE OU D'EXPLOSION

Incapacité à suivre ces avertissements exactement peuvent entraîner de grave blessures, des pertes de vie ou des dommages matériels.

- N'entreposez pas et n'utilisez pas d'essence ou autres liquides et vapeurs inflammables à proximité de cet appareil ou tout autre appareil.

- QUE FAIRE SI VOUS DÉTECTEZ UN ODEUR DE GAZ:

- N'allumez aucun appareil.
- Ne touchez à aucun interrupteur électrique; n'utilisez aucun téléphone dans votre immeuble.
- Appelez immédiatement votre fournisseur de gaz d'un téléphone voisin. Suivez ses instructions.
- Si vous ne pouvez pas rejoindre votre fournisseur de gaz, appelez le service des incendies.

- L'installation et l'entretien doivent être faits par un installateur qualifié, une agence d'entretien ou le fournisseur.

Cet appareil peut être installé dans une maison préfabriquée (mobile) déjà installée à demeure si les règlements locaux le permettent.

Cet appareil doit être utilisé uniquement avec le type de gaz indiqué sur la plaque d'homologation. Cet appareil ne peut être converti à d'autres gaz, sauf si une trousse de conversion est utilisée.

INSTALLATEUR:

Laissez ce manuel avec l'appareil

PROPRIÉTAIRE:

Conservez ce manuel pour consultation ultérieure



(Option d'Installation n°2 Illustré)

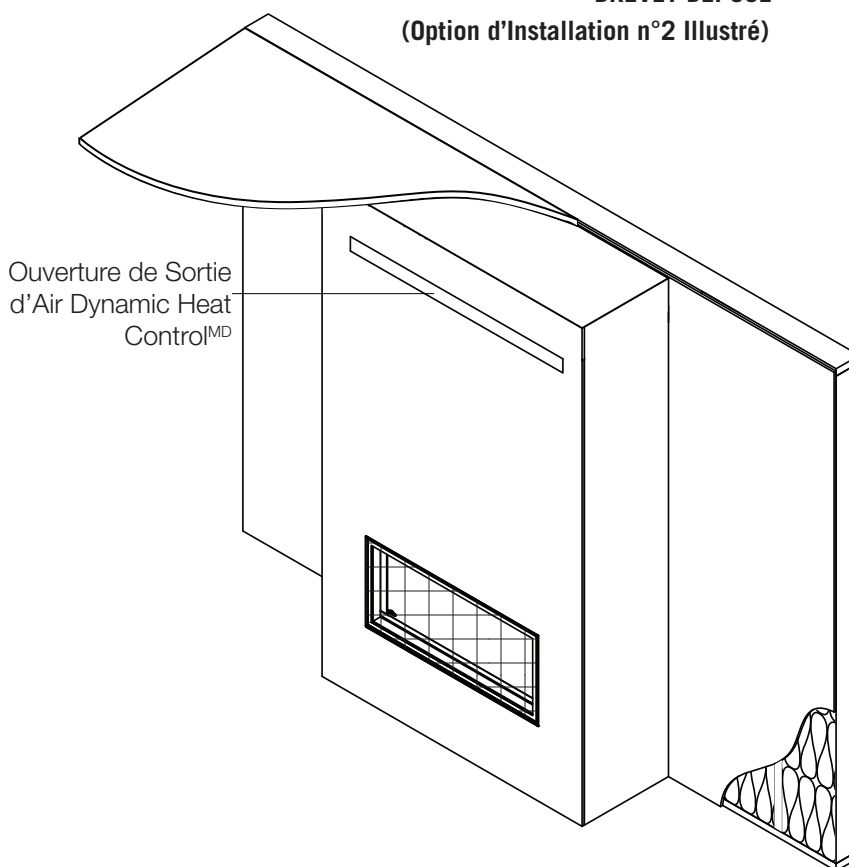

POUR USAGE INTÉRIEUR SEULEMENT

CERTIFIÉ SELON LES NORMES NATIONALES CANADIENNES ET AMÉRICAINES: CSA 2.22 ET ANSI Z21.50 POUR LES APPAREILS À GAZ VENTILES DÉCORATIVES.

À UTILISER AVEC LES MODÈLES

VECTOR^{MD} SEULEMENT

LV38N/P-1 / LV38N/P2-1 / LV50N/P-2 / LV50N/P2-2 /
LV62N/P / LV62N/P2 / LV74N/P / LV74N/P2
(STANDARD AVEC TOUS LES MODÈLES LUXURIA^{MD})



table de matières

FR

1.0	information générale	33
2.0	planification de l'installation	34
2.1	option d'installation n° 1 - enceinte ouverte (enceinte s'arrête éloigné de plafond)	35
2.2	option d'installation n°2 - ouverture avant	35
2.3	option d'installation n° 3 - ouverture arrière	36
2.4	option d'installation n° 4 - enceinte ouverte avec jupe combustible dur	37
3.0	vue d'ensemble de l'appareil	38
4.0	installation de Dynamic Heat Control^{MD}	39
4.1	installation de l'interrupteur de surchauffe	41
5.0	dimensions d'ossature minimaux	43
6.0	dégagements minimaux aux enceintes combustibles	44
7.0	ossature approximatif - avant l'installation de l'appareil	46
8.0	ossature fini - après l'installation de l'appareil	47
9.0	restriction d'emplacement des vis	52
10.0	finitions	53
10.1	conception de l'enceinte	54
10.2	finition de la garniture optionnelle	55
11.0	dégagements minimaux aux tablettes combustibles	56
12.0	saillie maximale	57
13.0	liste complète de vérification de l'installation Dynamic Heat Control^{MD}	58

note:

L'information contenue dans ce manuel est jugée correcte au moment de l'impression. Wolf Steel Ltée. se réserve le droit de modifier ou de modifier toute information contenue dans ce manuel à tout moment sans préavis. Les modifications, autre que les éditoriaux, sont désignées par une ligne verticale dans la marge.

 **AVERTISSEMENT:** Ce produit peut vous exposer à des substances chimiques incluant le chrome qui, selon l'État de Californie, causeraient le cancer, et des substances chimiques incluant le toluène qui, selon d'État de Californie, causeraient des malformations congénitales ou autres dangers pour la reproduction. Pour de plus amples renseignements, visitez le www.P65Warnings.ca.gov.

! AVERTISSEMENT

- **Dynamic Heat Control^{MD} DOIT** être installé pendant l'installation de l'appareil **AVANT** que l'évacuation de l'appareil et le gaz sont installés.
- Assurez-vous que l'appareil est complètement frais avant de commencer l'installation.
- Afin d'éviter tout risque d'étouffement, gardez le sac d'emballage loin des bébés et des enfants. N'utilisez pas dans les berceaux, les lits, les landaus, et les parcs de jeu. Ce sac n'est pas un jouet. Nouez le sac avant de le-jetez.

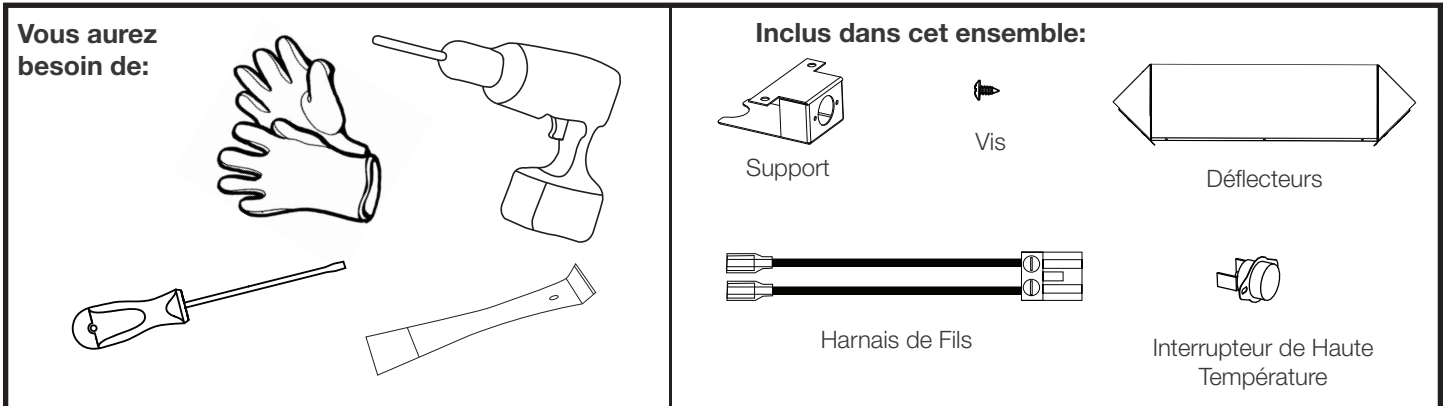

Dynamic Heat Control^{MD} est un système de gestion de la chaleur produite par l'appareil à l'ouverture du foyer et autour. Le concept du système est de fournir un moyen d'éloigner la chaleur de l'ouverture du foyer pour lui permettre de circuler plus efficacement dans la pièce. Installer le système **Dynamic Heat Control^{MD}** permet à l'installateur et l'utilisateur d'obtenir des avantages considérables. Voir ci-dessous:

Installateur:

- Possibilité d'utiliser une ossature et une finition combustible jusqu'à l'ouverture du foyer.*
- Les températures élevées au-dessus de l'avant de l'ouverture du foyer diminuent alors de façon significative, éliminant ainsi les dommages potentiels aux matériaux de finition délicats (fissures ou décoloration).
- Il n'est pas nécessaire d'installer des ventilateurs ou des collecteurs, ce qui rend l'installation plus simple.

Utilisateur:

- La chaleur est distribuée de façon plus égalé dans toute la pièce, ce qui permet d'éviter les points chauds devant le foyer.
- Une plus grande efficacité au quotidien, puisque la chaleur se déplace dans la pièce plutôt que d'être prisonnière à l'intérieur de l'enceinte.
- Une flexibilité totale dans le choix des matériaux de finition.
- Possibilité de placer un téléviseur, une barre de son ou une œuvre d'art au-dessus du foyer sans aucun risque d'endommagement.**

Le système **Dynamic Heat Control^{MD}** dépend d'une circulation d'air améliorée passant par l'appareil et l'enceinte. En outre, l'installation du système exige certaines considérations techniques par rapport aux foyers traditionnels. Plus précisément, il nécessite que l'enceinte soit bien ventilée et que l'installateur s'assure qu'une zone d'ouverture minimale est présente pour permettre à la chaleur de s'échapper et de circuler à une hauteur et une position minimales prescrites. Cela doit être soigneusement pris en compte dans la planification de l'installation afin de veiller à ce que l'appareil fonctionne efficacement et à minimiser le temps d'installation.

***Dans les configurations d'installation les plus courantes, certaines installations spécifiques nécessitant des dispositions spéciales. Voir la section « dégagements minimaux aux enceintes combustibles » pour plus de détails. Assurez-vous de respecter strictement les instructions.**

**** Toujours vérifiez les recommandations des fabricants d'appareils pour confirmer l'aptitude et tout spécial limitations environnementales. Pour des objets précieux ou anciens, reportez-vous toujours aux instructions de conservation. Certains articles nécessitent une température et/ou une humidité spécifiquement contrôlées.**

2.0 planification de l'installation

FR

! AVERTISSEMENT

- NE COUVREZ OU PLACEZ PAS aucune d'objets dans l'ouverture de sortie d'air de **Dynamic Heat Control^{MD}**. Le non-respect de ces instructions pourrait créer un risque d'incendie.
- Assurez-vous que le débit d'air dans la zone de l'enceinte n'est pas restreint d'aucune façon à l'exception de l'évacuation approuvée.

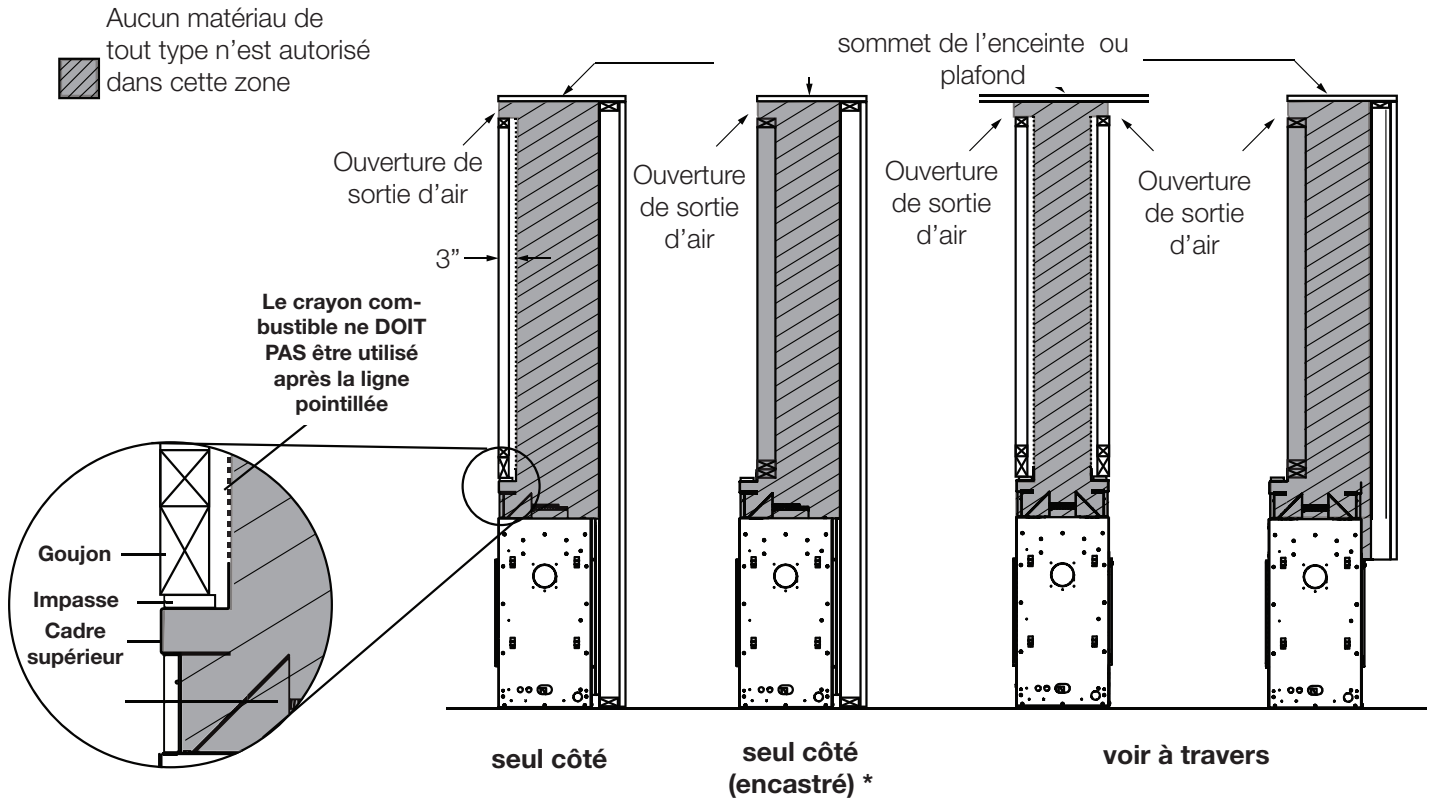

* Des restrictions s'appliquent également à see-thru lorsqu'une ou plusieurs cavités sont utilisées.

Le débit d'air dans la zone ombrée **ne doit pas être** restreint d'aucune façon, à l'exception d'un système d'évacuation approuvé. Aucun autre élément n'est autorisé dans ce domaine.

L'encadrement ombragé **doit** utiliser des matériaux incombustibles. Aucun matériau combustible n'est autorisé dans cette zone ou dans l'espace entre les plots (c'est-à-dire sans câblage, conduits, perçages électriques, éléments de charpente combustibles, etc.).

2.1 option d'installation n° 1 - enceinte ouverte (enceinte s'arrête éloigné de plafond)

NON CONVIENT pour Dynamic Heat Control^{MD} Plus

Option d'Installation n° 1 (enceinte ouverte) laisse une ouverture de sortie d'air complète au dessus de l'enceinte afin de fournir la chemin de circulation d'air nécessaire pour le système **Dynamic Heat Control^{MD}**. Cela a été trouvé d'être bien accepté quant à l'apparence finale et offres les distractions minimales. Il permet également une circulation efficace d'air dans la pièce. Cette option offre la méthode la plus simple pour l'ossature et l'installation. Limitez le hauteur de l'ouverture de sortie d'air à 4" à réduire le risque des articles tombent par inadvertance dans l'enceinte. **L'ouverture de sortie d'air doit étendre autour périmètre entier, ou l'entier de la face avant de l'enceinte, où l'enceinte s'étend de mur à mur.**

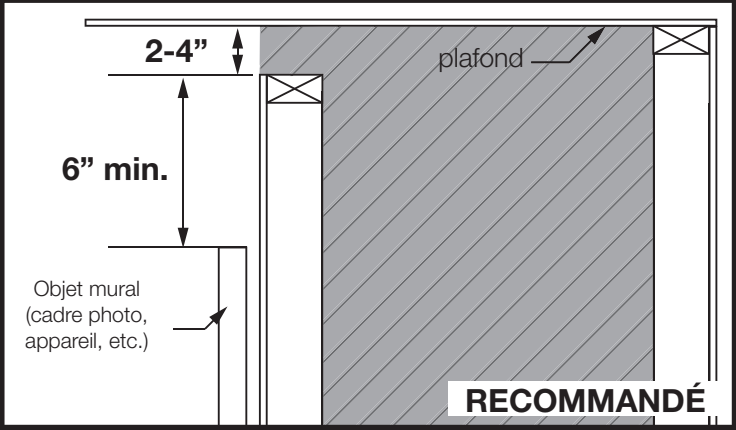
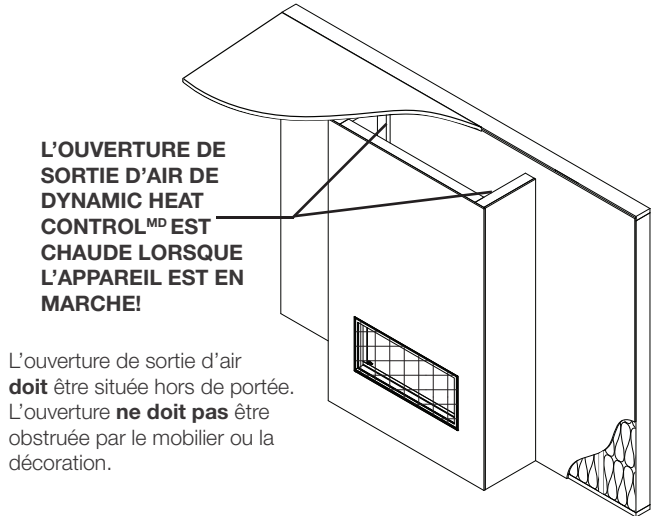

2.2 option d'installation n°2 - ouverture avant

CONVIENT pour Dynamic Heat Control^{MD} Plus

Option d'Installation n° 2 (ouverture avant) requiert une ouverture de sortie d'air d'être encadré pas plus de 1,5" au dessous du haut de l'enceinte afin d'éviter de piéger la chaleur dans les zones plus hautes et l'ouverture de sortie d'air centrée sur le centre de l'appareil. Les dimensions de l'ouverture de sortie d'air **doit** être suivis. **Encadrant l'ouverture de sortie d'air plus bas va surchauffer l'appareil, l'enceinte, et les matériaux de finitions.**

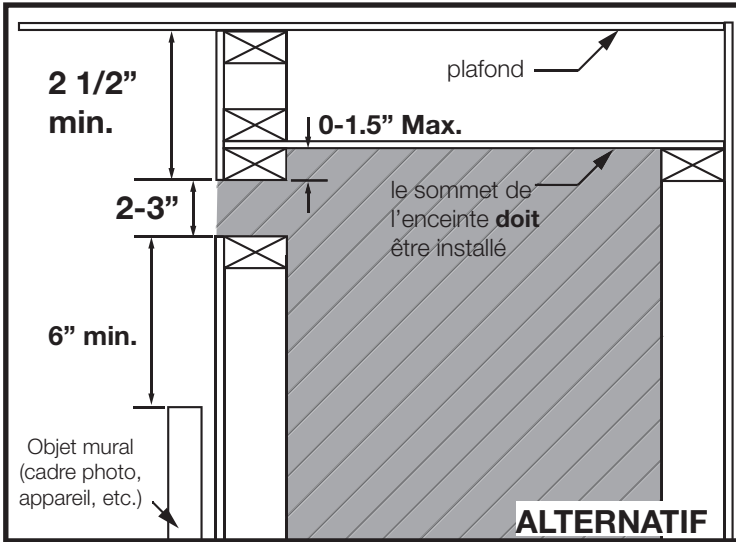
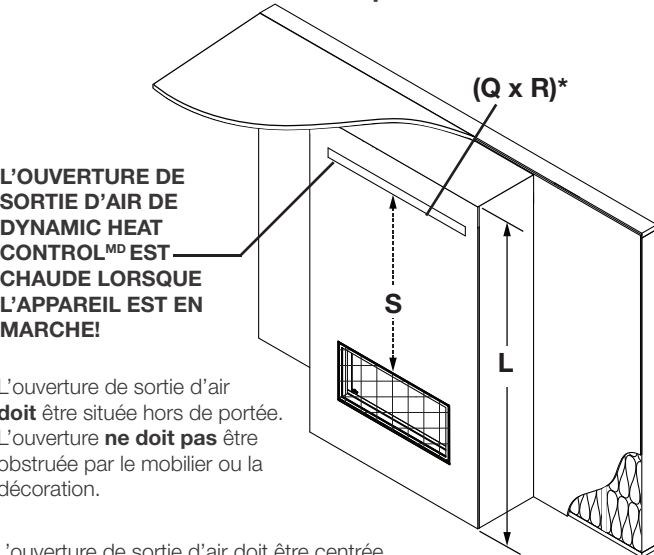

DIMENSIONS MINIMALES D'OUVERTURE

	LV38-1	LV50-2	LV62	LV74
(Q x R)*	80 po. carré minimum (Q DOIT être 2-3")		160 po. carré minimum (Q doit être 2-3")	
S	Cette dimension est déterminée à partir de la hauteur de l'enceinte (L) moins la distance au sommet de l'ouverture de sortie d'air Dynamic Heat Control ^{MD} (0"-1,5"), la hauteur de l'ouverture d'air (2"-3") et la distance de la base de l'appareil vers le haut de la zone de visualisation de l'appareil (25 11/16").			

*Zone gratuite. Toute bordure ou finition ne doit pas réduire la surface minimale. Les grilles, les louveres, ou autres couvercles non approuvés ne sont pas autorisés et peuvent causer des risques d'incendie.

planfification de l'installation

FR

2.3 option d'installation n° 3 - ouverture arrière

CONVIENT pour Dynamic Heat Control^{MD} Plus

Option d'Installation n° 3 (ouverture arrière) requiert une ouverture de sortie d'air d'être encadré pas plus de 1,5" au dessus du haut de l'enceinte afin d'éviter de piéger la chaleur dans les zones plus hautes et l'ouverture de sortie d'air centrée sur le centre de l'appareil. Les dimensions de l'ouverture de sortie d'air **doit** être suivis. L'ouverture est requis. **Encadrant l'ouverture de sortie d'air plus bas va surchauffer l'appareil, l'enceinte, et les matériaux de finitions.**

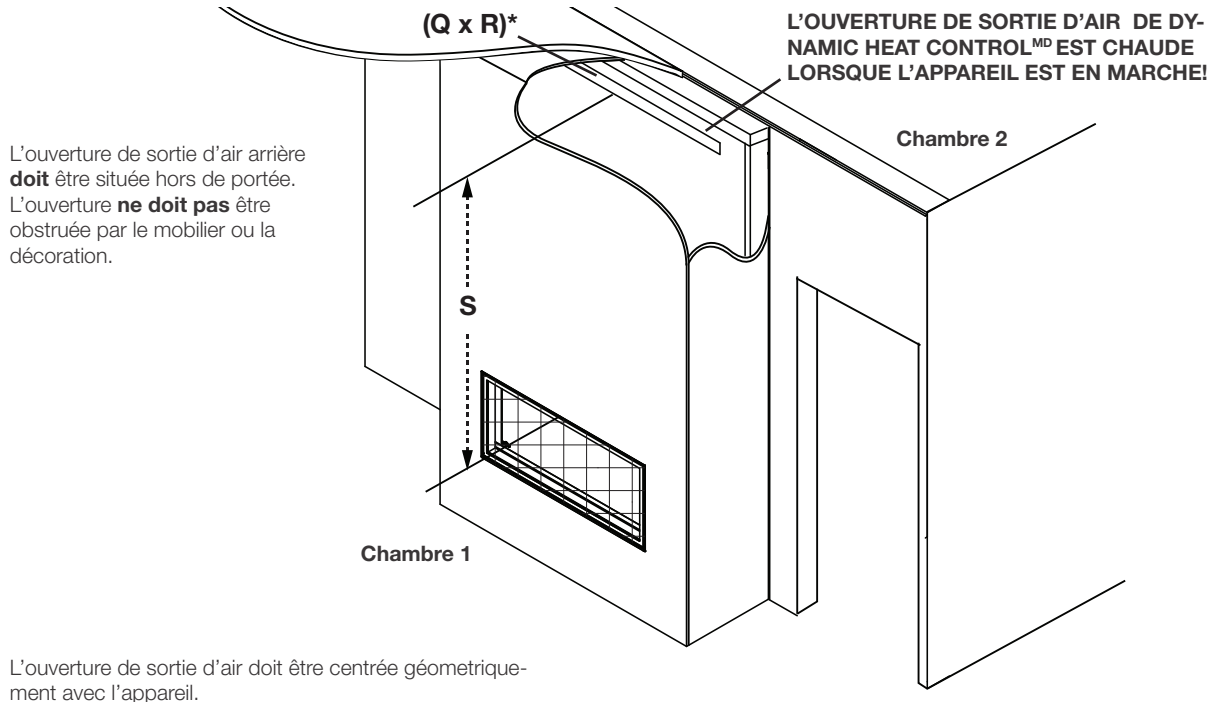

! AVERTISSEMENT

- Lors de l'utilisation d'une ouverture de sortie d'air arrière, la pièce ou l'espace contigu ne doit jamais être fermé l'un de l'autre. Une voie ouverte, une voûte ou des événements doivent permettre une communication continue en air libre entre deux espaces. Cela empêche l'appareil d'avoir une pression négative supérieure à celle de la pièce adjacente. Le non-respect de ces exigences peut entraîner l'inversion du flux d'air Dynamic Heat Control^{MD} et provoquer une surchauffe de l'appareil, de la barrière de protection, et des matériaux de finition, ce qui crée un risque d'incendie.

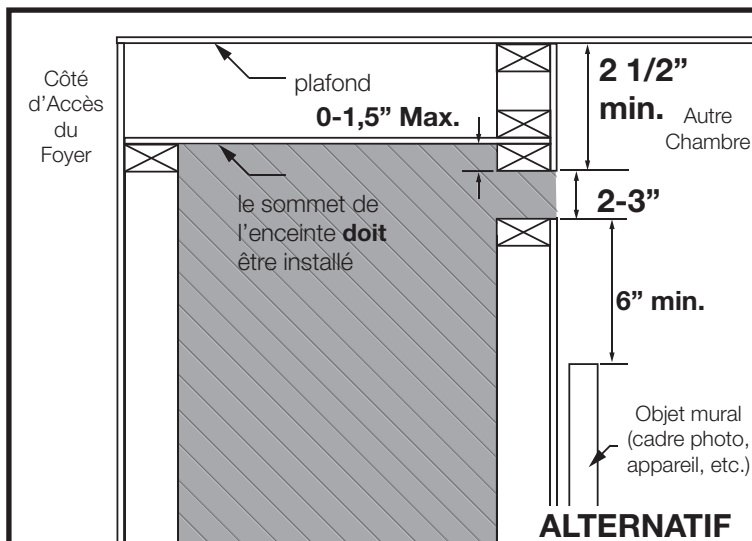

note:

L'augmentation de l'ouverture de sortie d'air permet à l'appareil, la barrière, les températures sur les surfaces au dessus de l'ouverture du foyer, et l'enceinte d'être à des températures plus fraîches. **Cependant, lorsque l'appareil est équipé avec le système Dynamic Heat Control^{MD} Plus, la taille de l'ouverture doit être 80 po. carré pour les modèles LV38-1, LV50-2, LVX38(-1), et LVX50(-1), ou 160 po. carré pour les modèles LV62, LV74, LVX62(-1), et LVX74(-1).**

note:

Les appareils voir à travers nécessitent une ouverture de sortie d'air avant ou arrière. Si vous le souhaitez, il peut être installé avec des ouvertures de sortie d'air avant et arrière, mais il est recommandé de les installer à des hauteurs différentes qui répondent aux paramètres d'installation à des fins esthétiques. Pour **Dynamic Heat Control^{MD} Plus**, une deuxième ouverture **NE DOIT PAS** être installée.

2.4 option d'installation n° 4 - enceinte ouverte avec jupe combustible dur

NON CONVIENT pour Dynamic Heat Control^{MD} Plus

Option d'Installation n° 4 (enceinte ouverte avec jupe combustible dur) est similaire d'**Option d'Installation n° 1** avec l'addition d'une jupe combustible dur. Les dimensions minimum de l'ouverture et les dimensions de la jupe **doivent** être suivis. **Restreindre le mouvement d'air dans la zone de jupe va surchauffer l'appareil, l'enceinte, et les matériaux de finitions.**

note:

L'ouverture de sortie d'air doit être au moins continue autour du haut de l'enceinte pour permettre une tolérance. L'utilisation de l'ouverture de sortie d'air minimale à partir d'**Option d'Installation n° 2** ou d'**option d'Installation n° 3** n'est pas autorisée et va surchauffer l'appareil.

L'OUVERTURE DE SORTIE D'AIR DE DYNAMIC HEAT CONTROL^{MD} EST CHAUDE LORSQUE L'APPAREIL EST EN MARCHE!

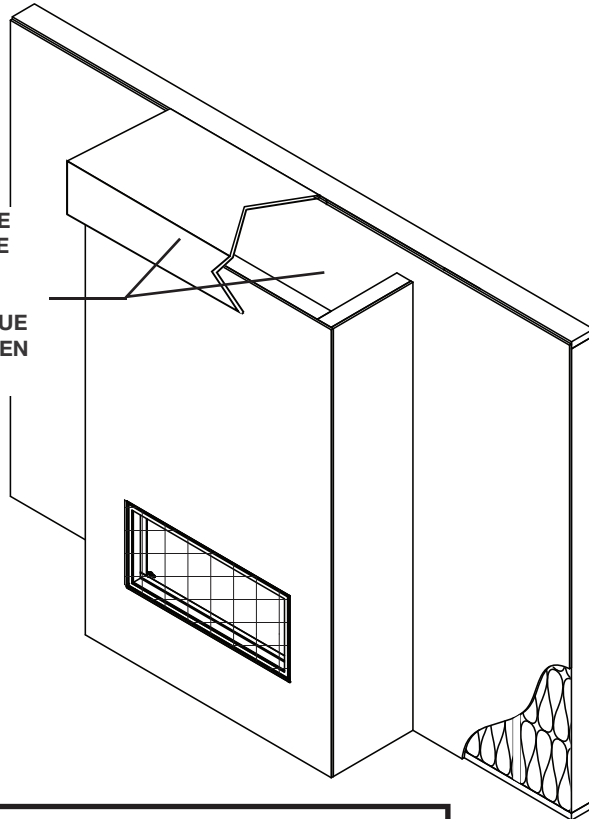

L'ouverture de sortie d'air arrière **doit** être située hors de portée. L'ouverture **ne doit pas** être obstruée par le mobilier ou la décoration.

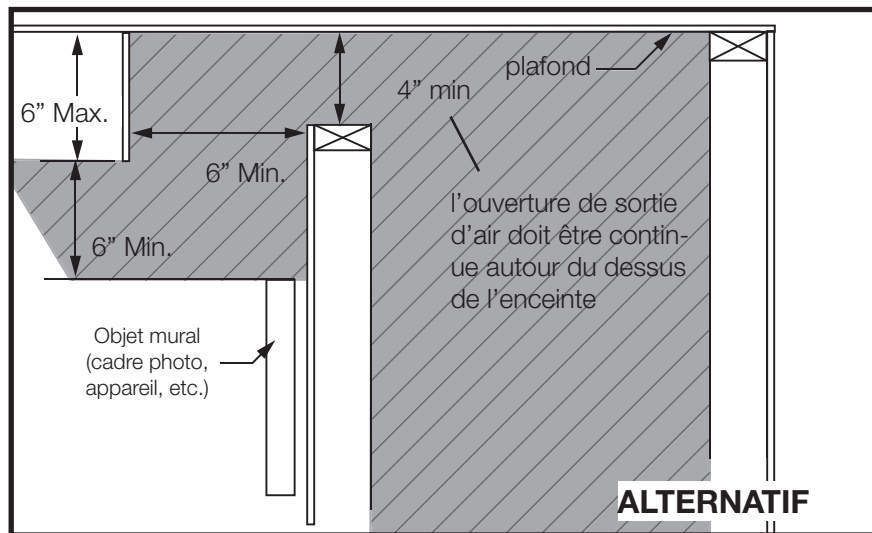

ABSOLUMENT AUCUN D'OBSTRUCTION OU DE RESTRICTION AUTORISÉE DANS LA ZONE ENSEMBLE TOTALE AVEC L'EXCEPTION DE LA VENTILATION APPROUVÉE.

3.0 vue d'ensemble de l'appareil

FR

SEUL CÔTÉ

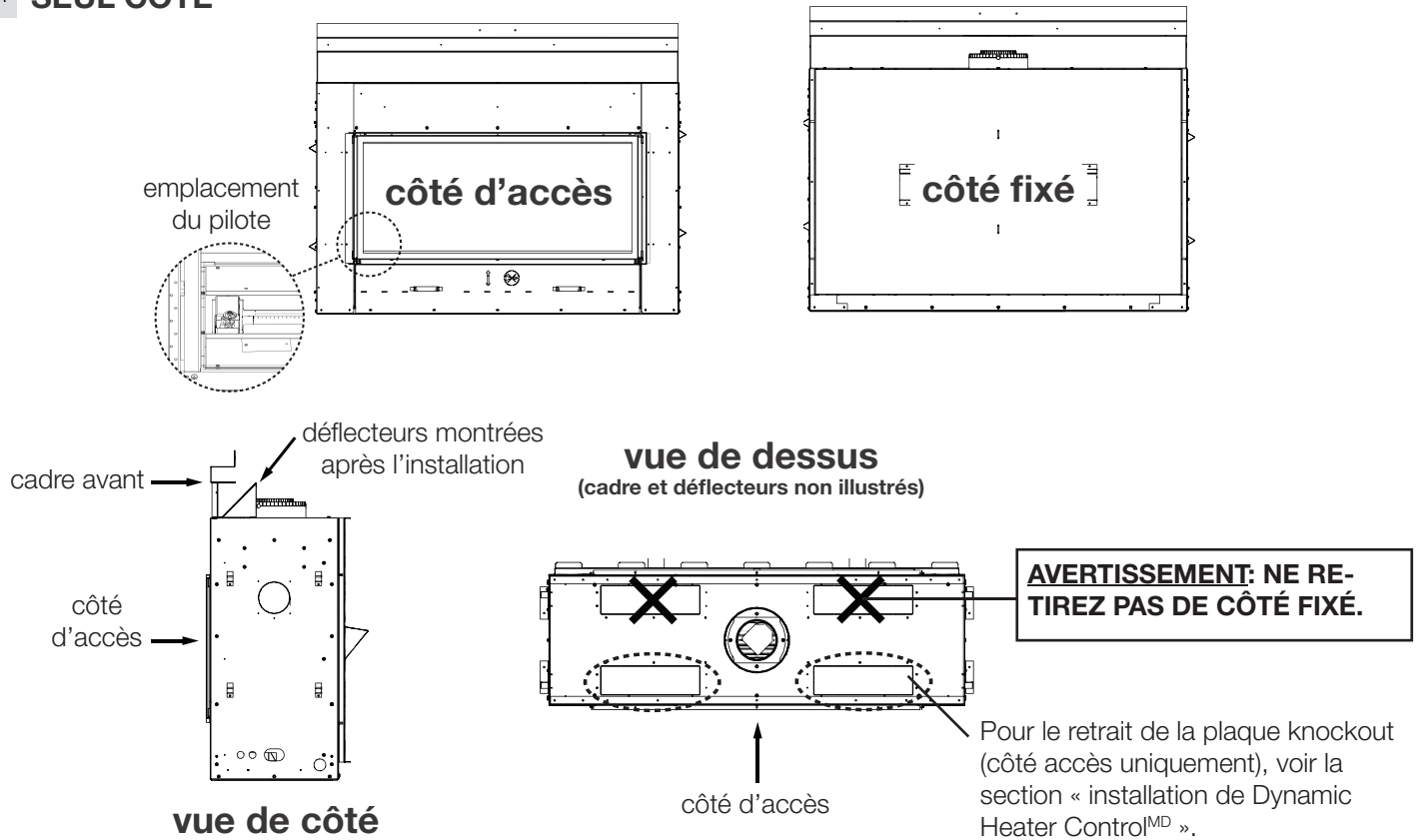

VOIR À TRAVERS

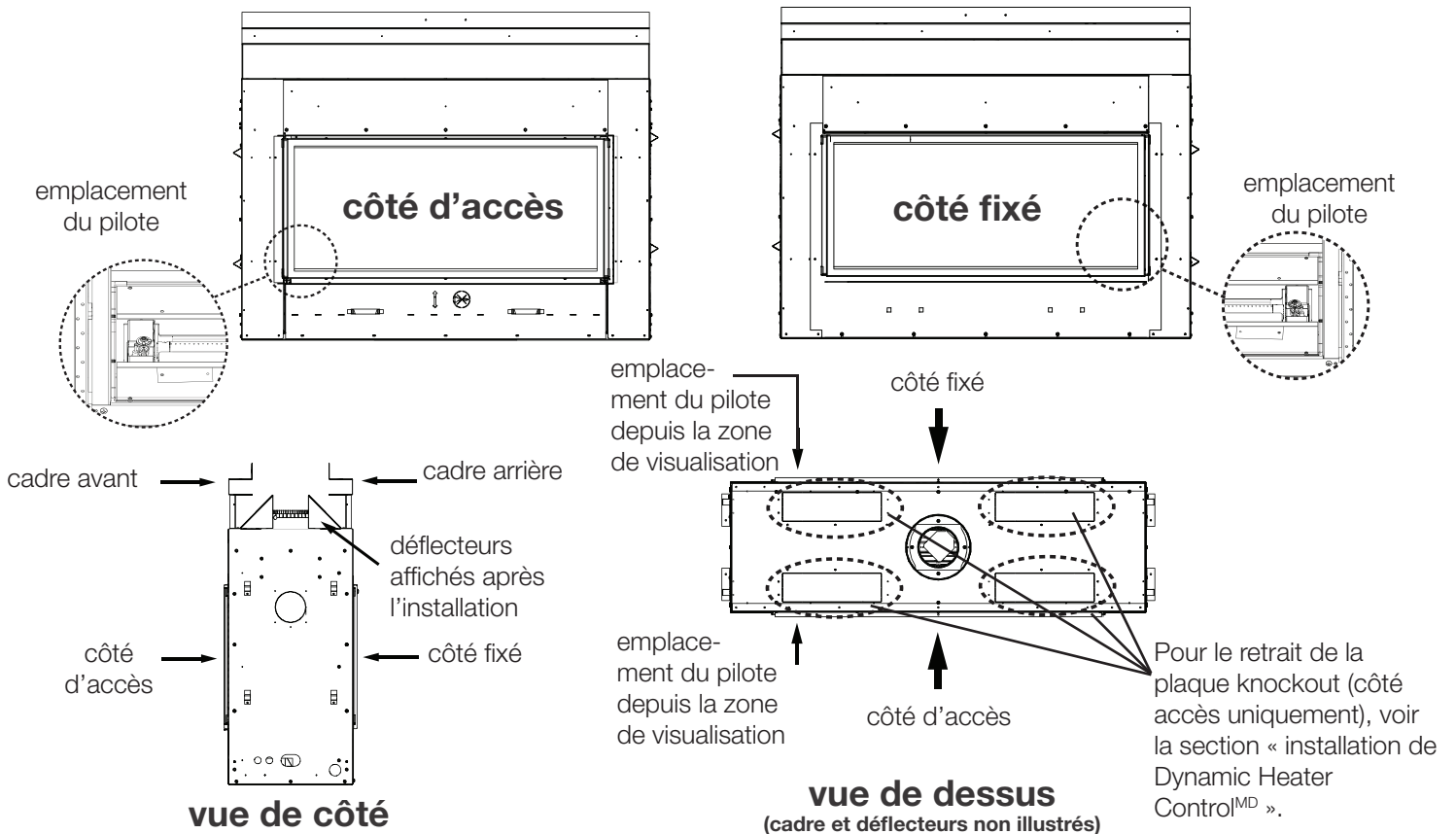

note:

Le côté d'accès aura le pilote sur le côté gauche de la chambre de combustion de la zone de visualisation.

4.0 installation de Dynamic Heat Control^{MD}

FR

Avant de commencer l'installation du système Dynamic Heat Control^{MD}, retirez la barrière de protection. Voir la section « installation /enlèvement de la barrière de protection » dans le manuel d'installation de l'appareil.

MODÈLE À SEUL CÔTÉ ILLUSTRÉ

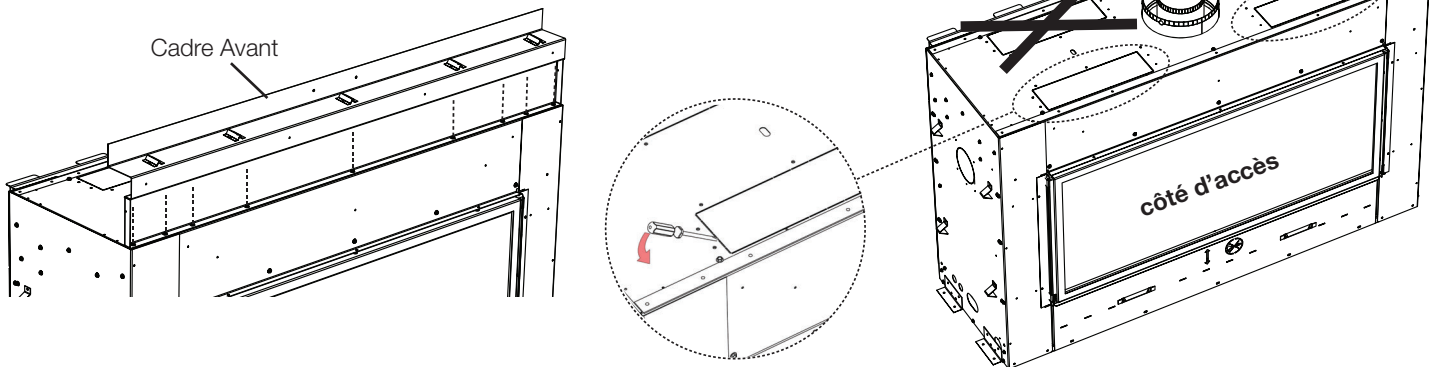

1.) Retirez les vis servant à fixer le cadre avant (et le cadre arrière pour les appareils à voir travers). **Ne jetez pas les vis.**

2.) Retirez les plaques knockout (**POUR LES APPAREILS À SEUL CÔTÉ, SEULEMENT RETIREZ LES DEUX PLAQUES KNOCKOUT SUR LE CÔTÉ D'ACCÈS**). Jetez les plaques knockout. **Recommandé: Utilisez un tournevis plat ou un petit pied-de-biche et faites un mouvement de levier pour enlever les plaques knockout.** Utilisez un renfort comme une pièce du bois au dessous d'outil de forcer pour éviter de fausser le haut.

MODÈLE À SEUL CÔTÉ ILLUSTRÉ

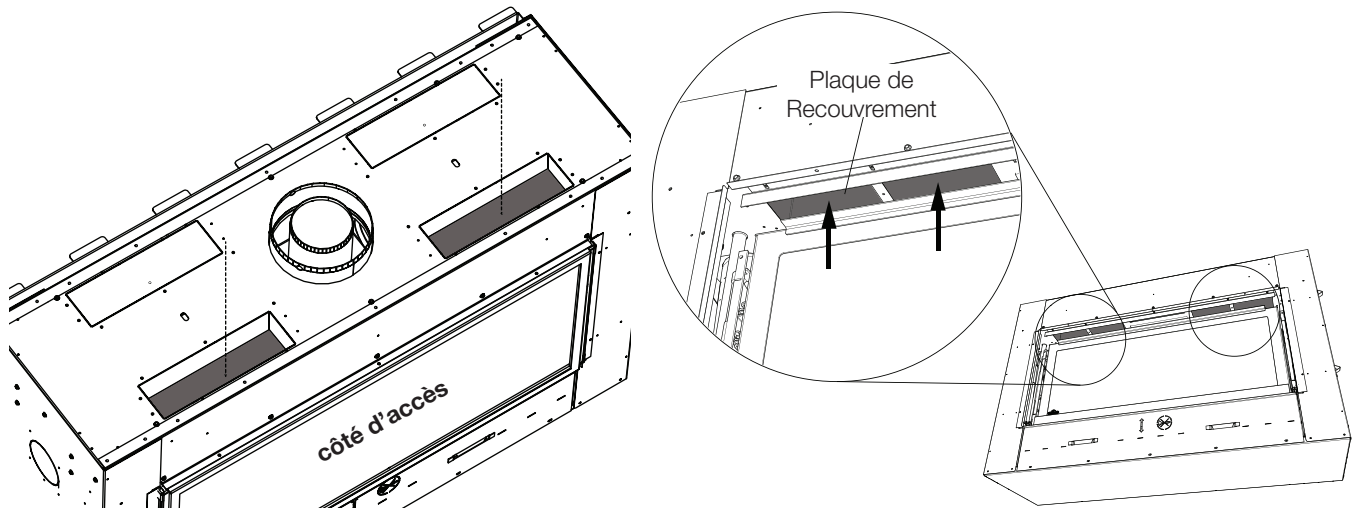

3.) Retirez les vis servant à fixer les plaques de recouvrement encastrées au dessous des plaques knockout. Pour faciliter l'enlèvement, soulevez le panneau par le bas en avant de la porte de la chambre de combustion. Jetez les plaques de recouvrement.

IMPORTANT:

Avertissement de Danger d'Incendie: Cette étape est cruciale pour que votre appareil fonctionne correctement. Si les plaques knockout ET les plaques de recouvrement ne sont pas retirées du côté d'accès, l'appareil va surchauffer, la barrière devient excessivement chaude, et l'interrupteur de surchauffe va trébucher constamment.

installation de Dynamic Heat Control^{MD}

FR

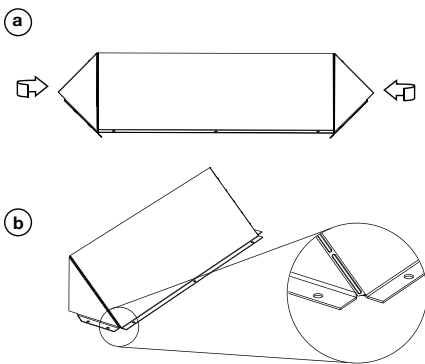

4.) Pliez les côtés des déflecteurs comme illustré.

POUR LV38-1 / LV62

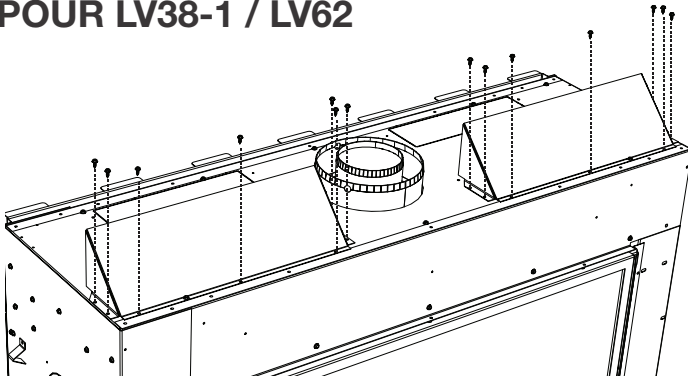

5.) Fixez les déflecteurs à l'appareil avec les vis fournies comme illustré.

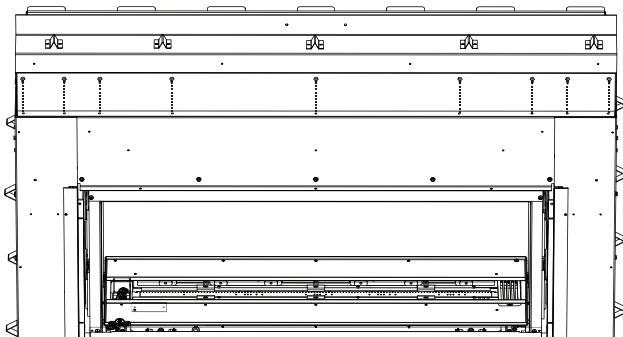

6.) Réinstallez le cadre avant à l'aide des vis précédemment retirées en étape 1.

POUR LV50-2 / LV74

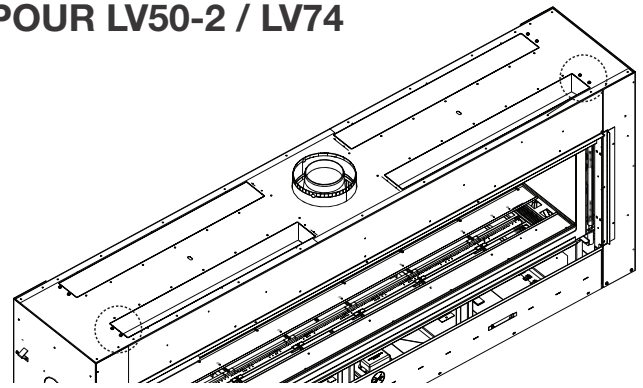

5.) Retirez les vis extérieures du knockout. **Ne jetez pas les vis.**

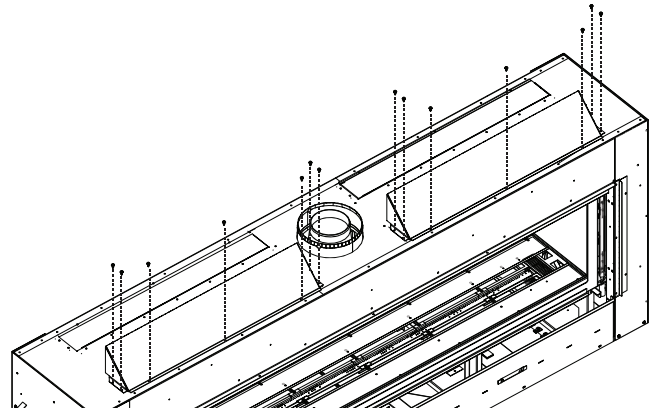

6.) Fixez les déflecteurs à l'appareil à l'appareil avec les vis précédemment retirées en étape 5 et les vis fournies.

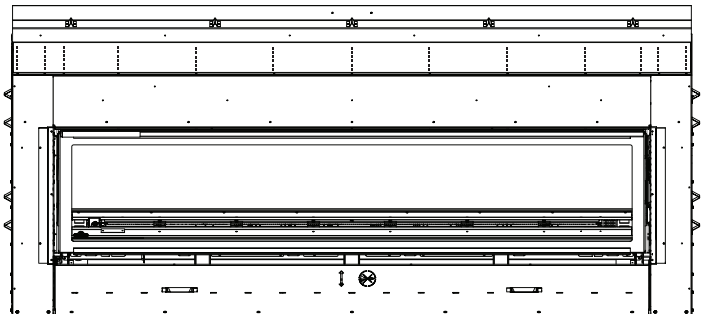

7.) Réinstallez le cadre avant à l'aide des vis précédemment retirées en étape 1.

⚠ AVERTISSEMENT

- **POUR LES APPAREIL À VOIR TRAVERS, RÉPÉTEZ LES ÉTAPES AVEC LE CÔTÉ FIXÉ.**

IMPORTANT:

Il est recommandé d'installer la ventilation et le/les bouclier(s) thermique d'évacuation avant de remonter l'avant, (et s'il y a lieu), d'encadrer pour faciliter l'accès. Il est essentiel pour les appareils à voir travers que **TOUTES** les 4 plaques knockout et **TOUTES** les 4 plaques de recouvrement sont retirées, et **TOUTS** les 4 déflecteurs sont installés.

4.1 installation de l'interrupteur de surchauffe

! AVERTISSEMENT

- L'installation de l'interrupteur de surchauffe est **OBLIGATOIRE**. Le défaut d'installer correctement l'interrupteur de surchauffe peut entraîner un risque d'incendie.

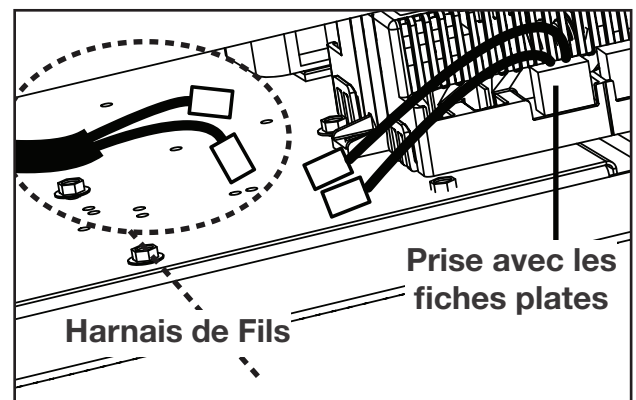
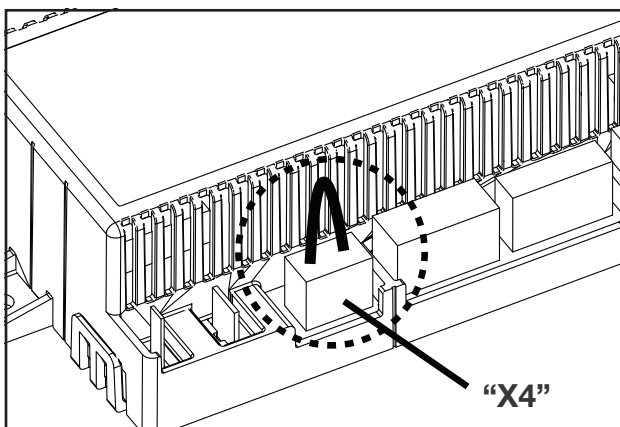
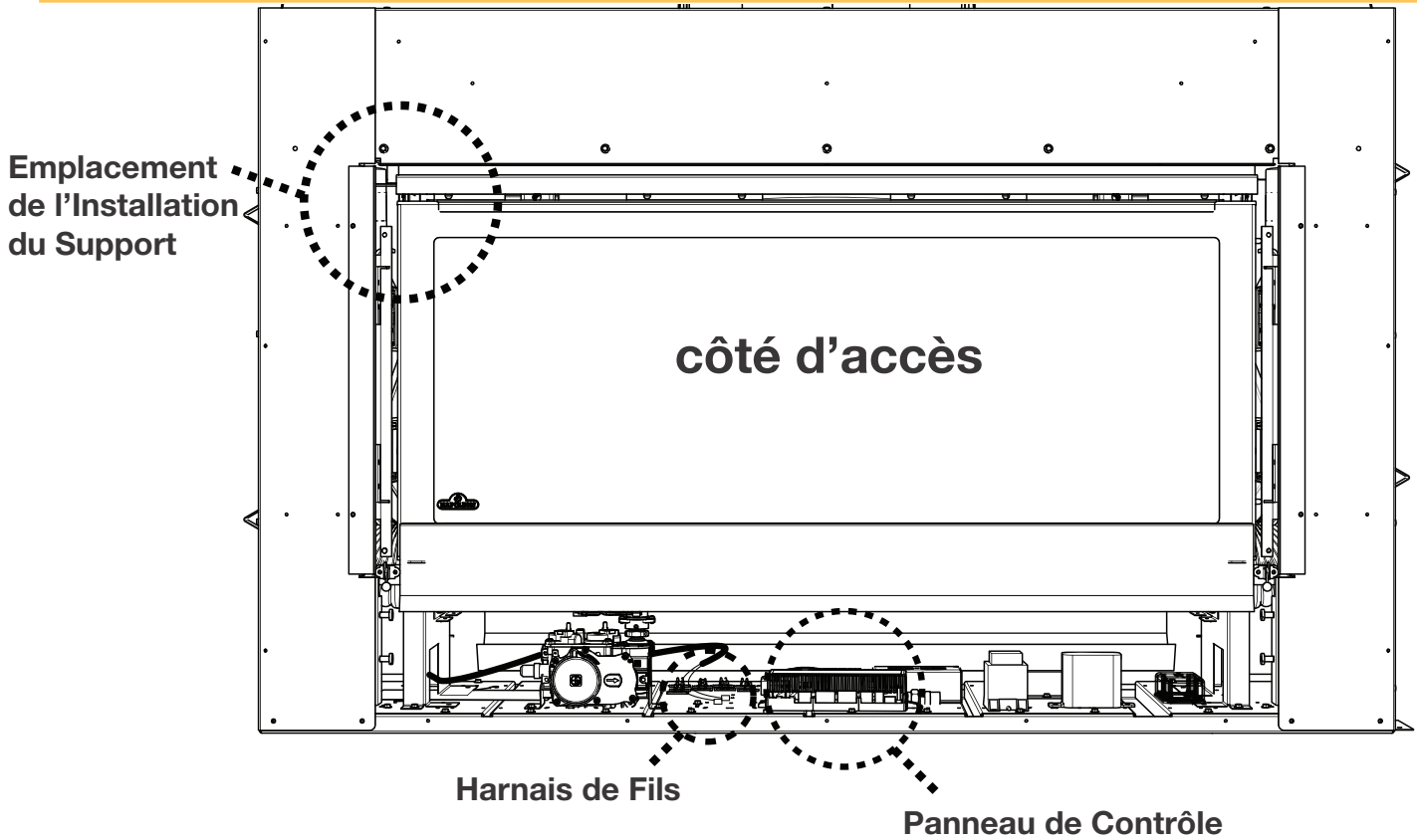

1.) Retirez la prise jumper du panneau de contrôle (marquée « X4 ») et installez la prise avec les fiches plates au panneau de contrôle. Jetez la prise jumper originale.

installation de Dynamic Heat Control^{MD}

FR

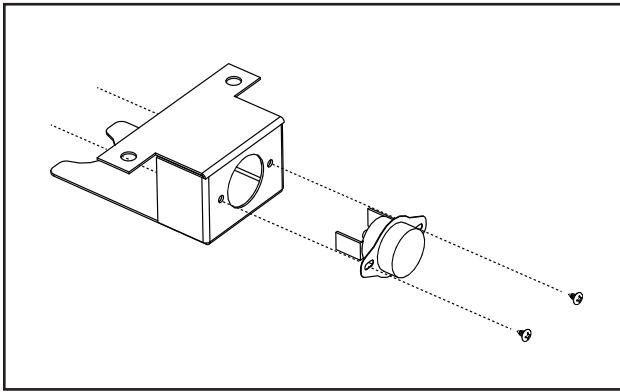

3.) Insérez l'interrupteur de surchauffe dans le support et le-fixez avec deux vis (fournies).

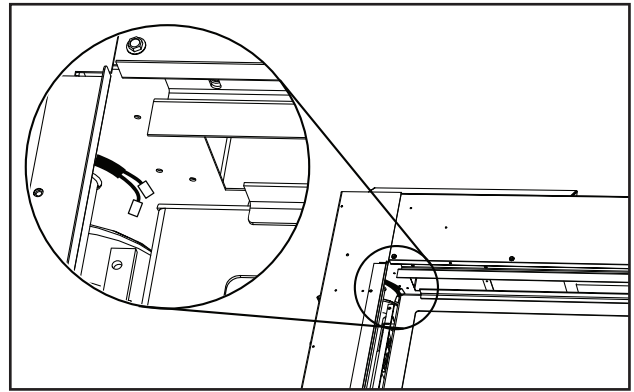

4.) Localisez le harnais de fils existant dans le coin supérieur au côté gauche de la chambre de combustion (comme illustré). Connectez les fils à l'interrupteur de surchauffe.

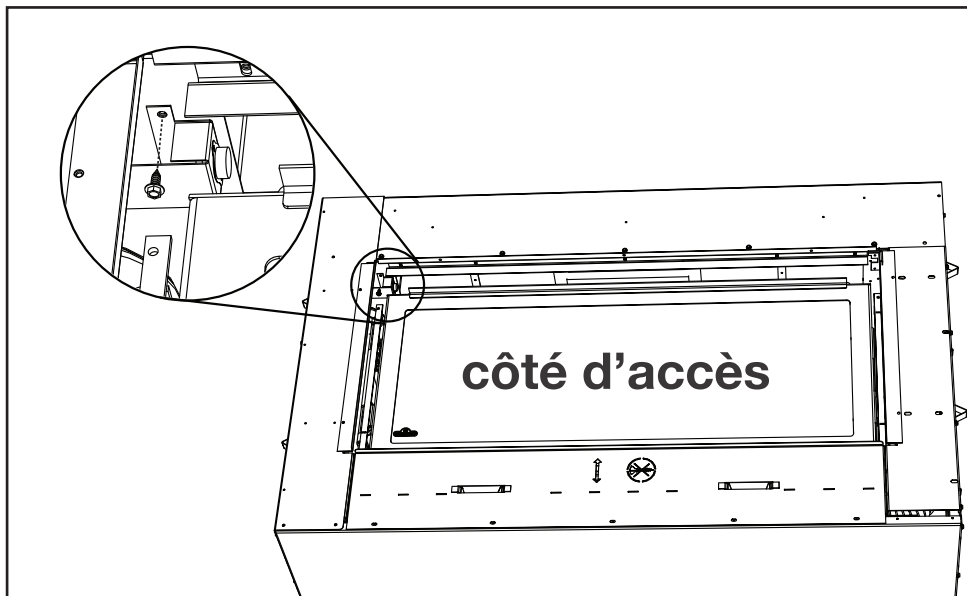

5.) Installez l'assemblage de l'interrupteur de surchauffe à l'emplacement de l'installation du support dans le coin supérieur du côté gauche de l'appareil. Fixez l'assemblage de l'interrupteur de surchauffe avec une vis fournie comme illustré.

IMPORTANT:

Après avoir installé le système Dynamic Heat Control^{MD}, assurez-vous que l'appareil est propre à partir de poussières, de débris, etc. avant de continuer à l'installation de l'appareil. Prenez des précautions pour assurer que la poussière ou le débris de l'encadrement ou des finitions ne pénètrent pas dans les ouvertures de sortie d'air ou les déflecteurs. Vérifiez et nettoyez l'appareil avant de l'opération. Réinstallez la barrière de protection. Voir la section « installation / enlèvement de la barrière de protection » dans le manuel d'installation de l'appareil.

5.0 dimensions d'ossature minimaux

note:

Lorsque vous utilisez des accessoires de finition optionnels, les dimensions d'ossature et les matériaux de finitions peuvent différer de ce qui est décrit dans la section ci-dessous. Reportez-vous aux instructions du feuillet fourni dans le kit d'accessoire pour des spécifications spécifiques de cadrage et de finitions.

FR

! AVERTISSEMENT

- Risque d'incendie!
- Afin d'éviter la possibilité d'un isolant exposé ou d'un pare-vapeur entrant en contact avec le corps de l'appareil, il est recommandé que les parois de l'enceinte de l'appareil soient « finis » (c.à.d. cloisons sèches/tôles), car vous finissez tout autre mur extérieur d'une maison. Cela garantira que l'élimination des combustibles soit maintenue dans la cavité.
- Ne coinez pas le cadre autour de l'appareil. Ne non-respect de l'espace libre peut provoquer un excès de chaleur et un incendie. Empêchez le contact avec un isolation ou un encadrement ou d'autres matériaux combustibles. L'ouverture de bloc dans la chasse pour empêcher l'entrée d'isolant soufflé. Assurez-vous que l'isolation et les autres matériaux sont sécurisés.
- Le dégagement minimal aux combustibles doit être maintenu ou un risque d'incendie grave pourrait en résulter.

note:

Pour les matériaux de finitions plus lourds tels que le marbre, nous vous recommandons d'ajouter un support supplémentaire au cadre. Assurez-vous qu'il existe un support de sol adéquat pour l'appareil et les matériaux de finition.

dimensions d'ossature minimaux

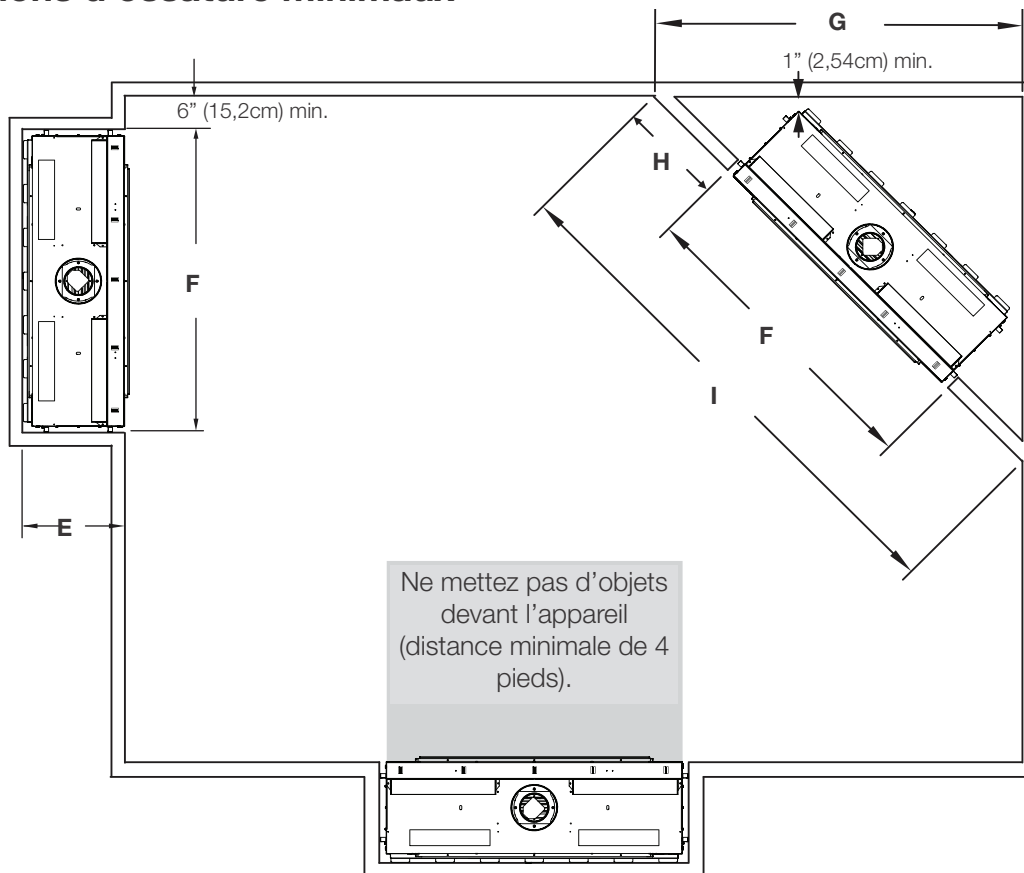

	LV38-1	LV50-2	LV62	LV74
E	20 1/8" (51,1cm)			
F	53 13/16" (136,7cm)	65 13/16" (167,2cm)	77 13/16" (197,6cm)	89 13/16" (228,1cm)
G	63 3/4" (162cm)	72 1/4" (183,5cm)	80 11/16" (205cm)	89 1/4" (226,6cm)
H	18 3/16" (46,2cm)			
I	90 3/16" (229cm)	102 3/16" (259,5cm)	114 1/8" (289,9cm)	126 1/8" (320,4cm)

6.0 dégagements minimaux aux enceintes combustibles

FR

seul côté

1" [25mm] minimum
tous côtés pour
l'évacuation verticale.

En passant par un
plafond, utilisez coupe-
feu W500-0028 (non
fourni)

6" [152mm] minimum
(dans l'enceinte)

3" [76mm] en haut (à
l'extérieur de l'enceinte)

2" [51mm] côtés /
bas (à l'extérieur de
l'enceinte)

En passant par un mur,
utilisez l'assemblage de
coupe-feu W010-4178
(fourni)

0" aux finitions com-
bustible tels que les
briques et la pierre.
Lorsque vous utilisez
les finitions incom-
bustible, seulement
utilisez coupe-feu
(W615-0162) inclus
dans l'assemblage
de coupe-feu (W010-
4178).

0" aux standoffs arrières

0" à standoffs de côté

1/2" bride de finition

0" au bas de l'appareil

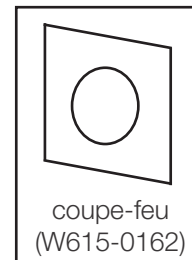
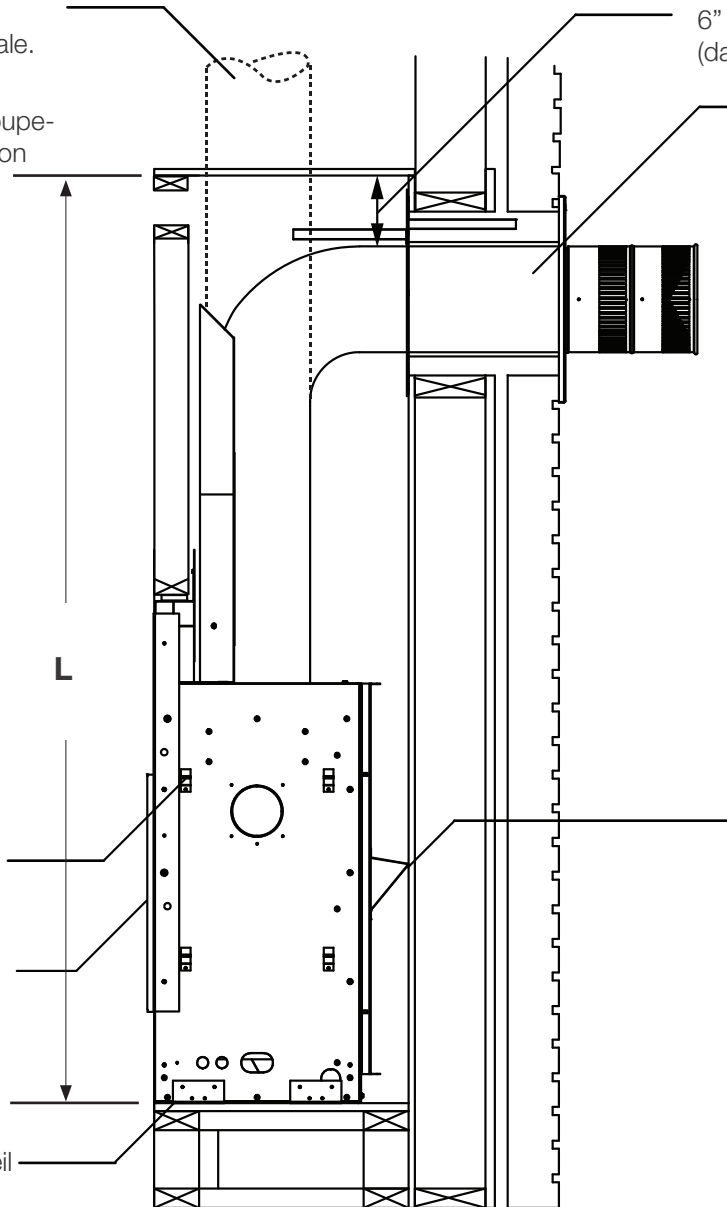

Sections d'évent horizontale: Un dégagement minimal de 3" (76mm) sur le haut de l'extérieur de l'enceinte et 2" (51mm) sur les côtés et le bas de l'extérieur de l'enceinte, tout autour du tuyau de ventilation sur tous les courses horizontales aux combustibles sont requis. Sections d'évents horizontales dans les enceintes requies un dégagement minimum de 6" (152mm) au dessus du tuyau de ventilation.

Section d'évent verticale: Un minimum de 1" (25mm) tout autour du tuyau de ventilation sur tous les courses verticales aux combustibles est requis sauf les dégagements dans les enceintes des appareils. Sections d'évents verticales dans les enceintes requies un dégagements minimum de 1" (25mm) autour du tuyau de ventilation.

dégagement minimum

Réf	LV38-1	LV50-2	LV62	LV74
L	73" (185,4cm)		91" (231,1cm)	

note:

Le série LV requies une hauteur minimum dans l'enceinte, comme illustré (dimension L), mesuré du bas de l'appareil. Pour les exigences de température, cette zone doit être laissée dégagé. Quelque configurations de ventilation qui requies plus d'élévation verticale auront nécessiter une enceinte plus grande pour fournir le dégagement minimum verticale entre les tuyaux de ventilation et les combustibles.

dégagements minimaux aux enceintes combustibles

voir à travers

1" [25mm] minimum tous côtés pour l'évacuation verticale.

En passant par un plafond, utilisez coupe-feu W500-0028 (non fourni)

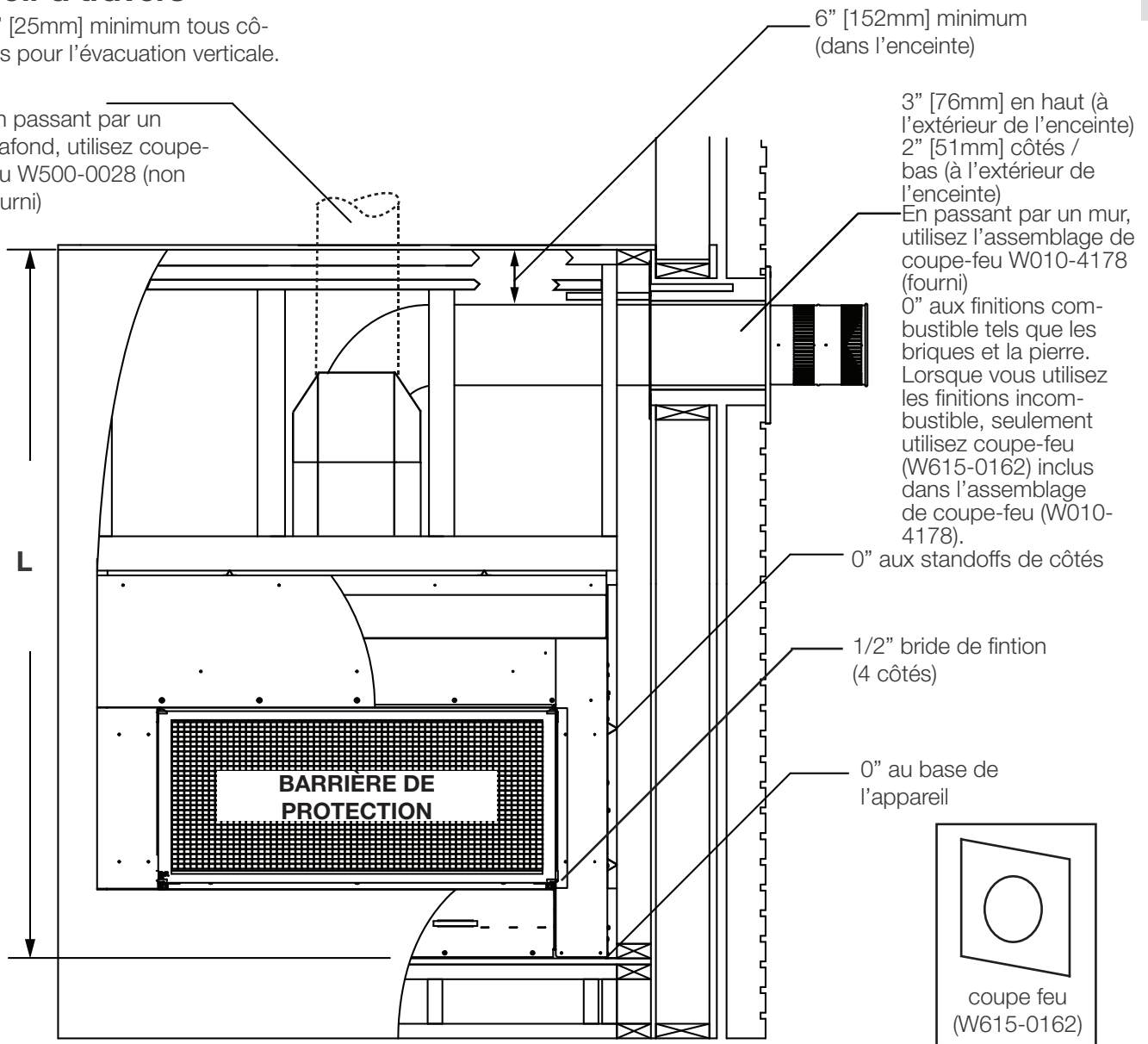

Sections d'évent horizontale: Un dégagement minimal de 3" (76mm) sur le haut de l'extérieur de l'enceinte et 2" (51mm) sur les côtés et le bas de l'extérieur de l'enceinte, tout autour du tuyau de ventilation sur tous les courses horizontales aux combustibles sont requis. Sections d'évents horizontales dans les enceintes requis un dégagement minimum de 6" (152mm) au dessus du tuyau de ventilation.

Section d'évent verticale: Un minimum de 1" (25mm) tout autour du tuyau de ventilation sur tous les courses verticales aux combustibles est requis sauf les dégagements dans les enceintes des appareils. Sections d'évents verticales dans les enceintes requis un dégagements minimum de 1" (25mm) autour du tuyau de ventilation.

dégagement minimum

Ref	LV38-1	LV50-2	LV62	LV74
L	73" (185,4cm)		91" (231,1cm)	

note:

Le série LV requis une hauteur minimum dans l'enceinte, comme illustré (dimension L), mesuré du bas de l'appareil. Pour les exigences de température, cette zone doit être laissée dégagé. Quelque configurations de ventilation qui requis plus d'élévation verticale auront nécessiter une enceinte plus grande pour fournir le dégagement minimum verticale entre les tuyaux de ventilation et les combustibles.

7.0 ossature approximatif - avant l'installation de l'appareil

FR

Avant d'encadrer votre appareil, déterminez les exigences d'évent avant de décider l'emplacement final de l'appareil. Après l'ossature approximatif, placez l'appareil dans son emplacement final. Aussi, voir le manuel d'appareil pour l'installation du bouclier d'évent, l'installation des onglets de clous, l'installation électrique, l'installation de gaz, etc.

seul côté

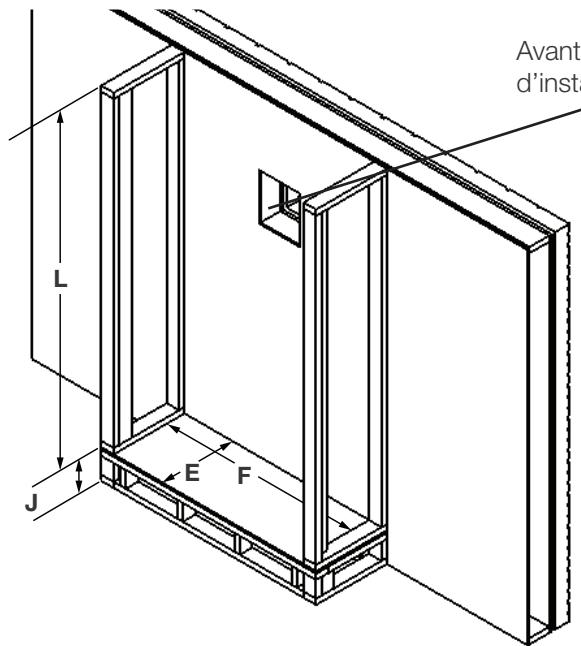

Avant d'encadrer l'appareil, assurez-vous d'installer le coupe-feu d'abord.

note:

Le série LV requis une hauteur minimum dans l'enceinte, comme illustré (dimension L), mesuré du bas de l'appareil. Pour les exigences de température, cette zone doit être laissée dégagé. Quelque configurations de ventilation qui requis plus d'élévation verticale auront nécessiter une enceinte plus grande pour fournir le dégagement minimum verticale entre les tuyaux de ventilation et les combustibles.

Réf	LV38-1	LV50-2	LV62	LV74
E	20 1/8" (51,1cm)			
F	53 13/16" (136,7cm)	65 13/16" (167,2cm)	77 13/16" (197,6cm)	89 13/16" (228,1cm)
J	Optionnel - L'appareil ne doit pas être élevé au-dessus du plancher			
L	73" (185,4cm)		91" (231,1cm)	

voir à travers

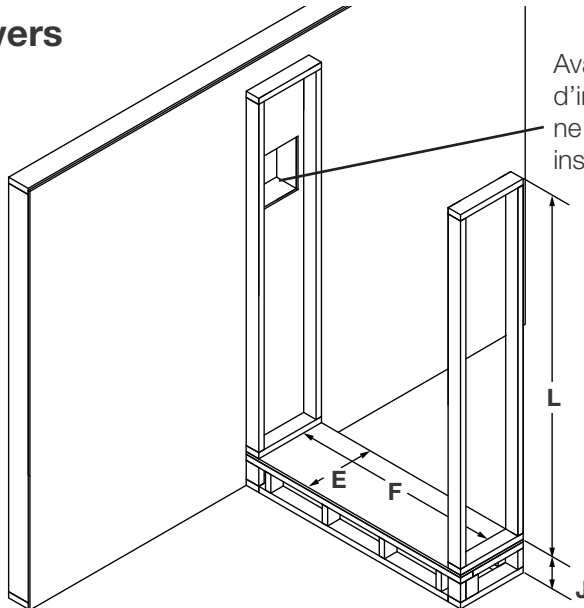

Avant d'encadrer l'appareil, assurez-vous d'installer le coupe-feu d'abord parce-qu'il ne rentrera pas entre les colombages s'il est installé après l'ossature.

note:

Le série LV requis une hauteur minimum dans l'enceinte, comme illustré (dimension L), mesuré du bas de l'appareil. Pour les exigences de température, cette zone doit être laissée dégagé. Quelque configurations de ventilation qui requis plus d'élévation verticale auront nécessiter une enceinte plus grande pour fournir le dégagement minimum verticale entre les tuyaux de ventilation et les combustibles.

Ref	LV38-1	LV50-2	LV62	LV74
E	16 3/16" (41,1cm)			
F	53 13/16" (136,7cm)	65 13/16" (167,2cm)	77 13/16" (197,6cm)	89 13/16" (228,1cm)
J	Optionnel - L'appareil ne doit pas être élevé au-dessus du plancher			
L	73" (185,4cm)		91" (231,1cm)	

8.0 ossature fini - après l'installation de l'appareil

FR

Il y a différentes méthodes de ventiler l'enceinte. Voir la section « planification de l'installation ». Seulement un option est illustré (**Option d'Installation n° 2** - ouverture avant).

L'appareil doit être installé à ce stade d'encadrement. L'appareil n'est pas illustré par souci de clarifier l'encadrement.

seul côté flush

note:

L'ossature fini **doit** être construit après l'appareil a été placés dans son position finale et ventilation a été connecté.

Le série LV requis une hauteur minimum dans l'enceinte, comme illustré (dimension L), mesuré du bas de l'appareil. Pour les exigences de température, cette zone doit être laissée dégagé. Quelque configurations de ventilation qui requis plus d'élévation verticale auront nécessiter une enceinte plus grande pour fournir le dégagement minimum verticale entre les tuyaux de ventilation et les combustibles.

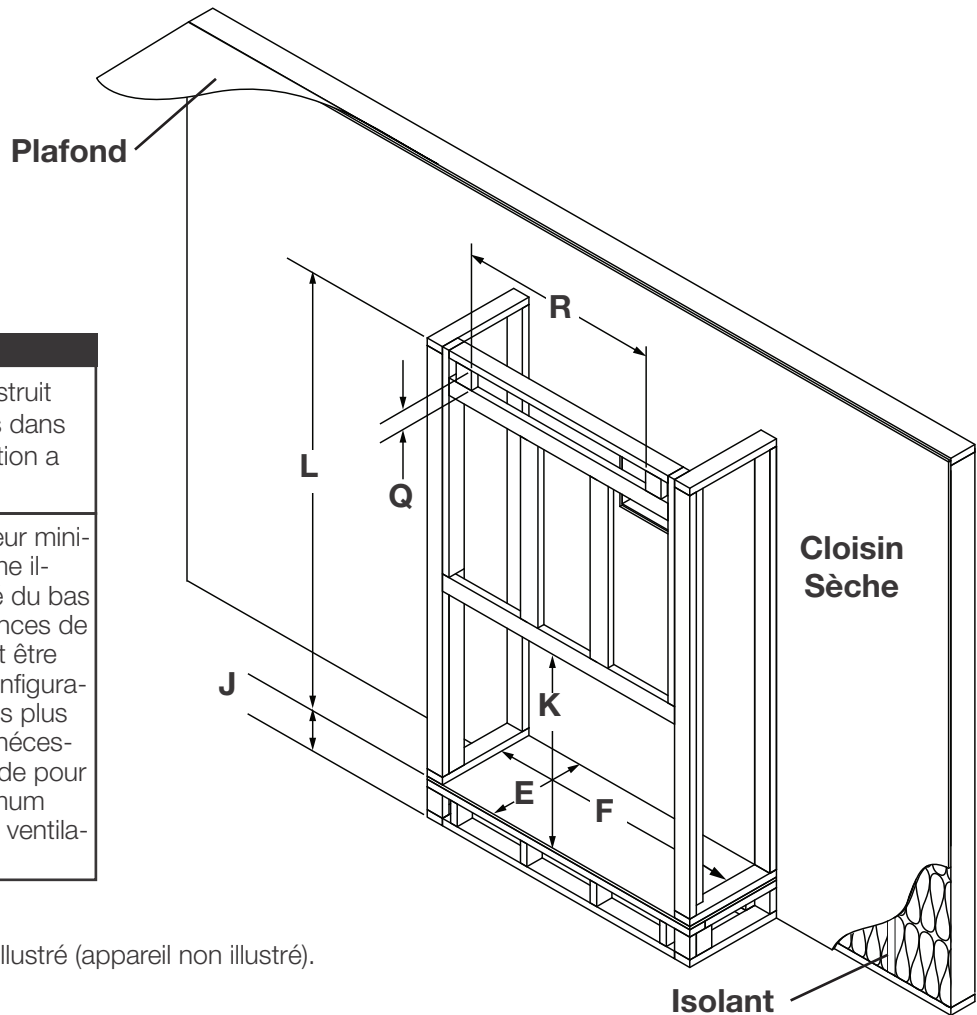

Option d'Installation n° 2 illustré (appareil non illustré).

ossature minimum

Ref	LV38-1	LV50-2	LV62	LV74
K	39 15/16" (101,4cm)			
E	20 1/8" (51,1cm)			
F	53 13/16" (136,7cm)	65 13/16" (167,2cm)	77 13/16" (197,6cm)	89 13/16" (228,1cm)
J	Optionnel - L'appareil ne doit pas être élevé au-dessus du plancher			
L	73" (185,4cm)		91" (231,1cm)	
Q*	2" min et 3" max			
(Q x R)*	80 po. carré		160 po. carré	

* SEULEMENT APPLICABLE AUX OPTIONS D'INSTALLATION N° 2 ET ° 3 - L'ouverture **doit** être centrée dans l'enceinte de l'appareil. Les dimensions représentent les tailles finies et, s'il y a lieu, doivent être ajustées pour inclure l'épaisseur du matériau de finition.

ossature fini - après l'installation de l'appareil seul côté encastré

FR

! AVERTISSEMENT

- Les composants ombragés (ossature fini) **doit** être des matériaux incombustibles.

note:

L'ossature fini **doit** être construit après l'appareil a été placés dans son position finale et ventilation a été connecté.

Cette configuration nécessite également une zone d'évidement pour utiliser un revêtement incombustible en raison de la proximité immédiate de l'évent.

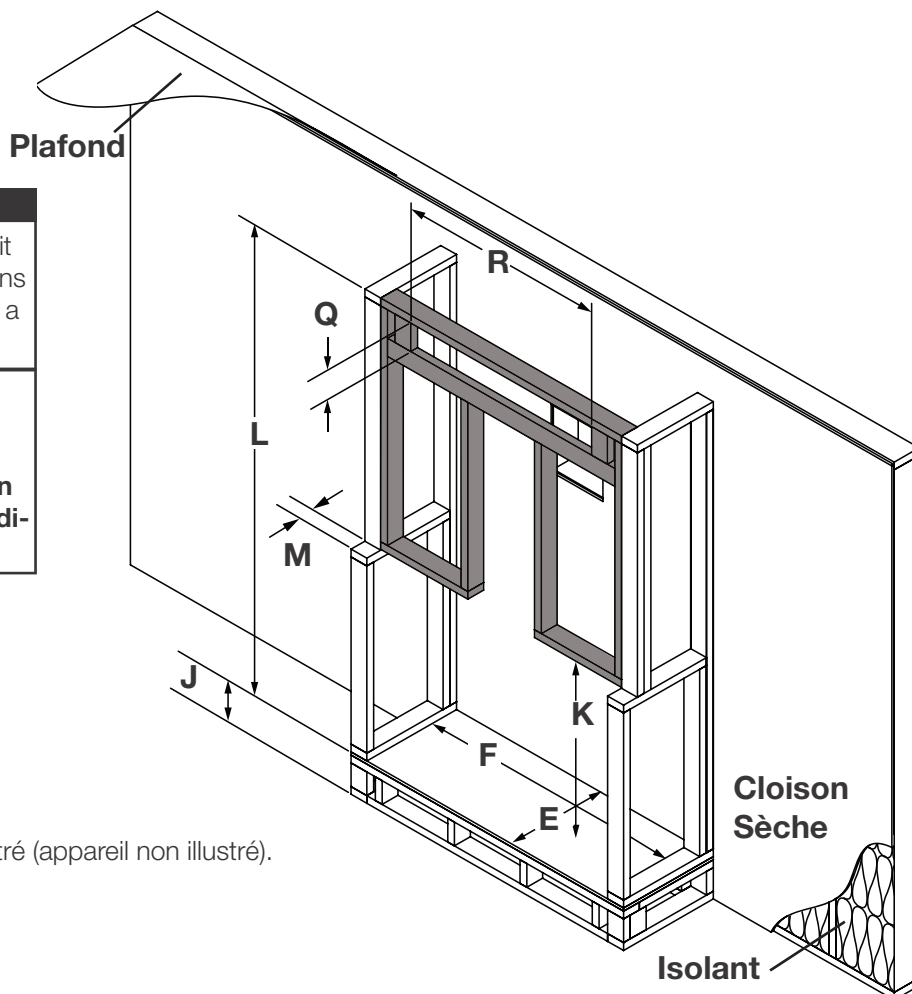

Option d'Installation n° 2 illustré (appareil non illustré).

ossature minimum

Ref	LV38-1	LV50-2	LV62	LV74
K	39 15/16" (101,4cm)			
E	20 1/8" (51,1cm)			
F	53 13/16" (136,7cm)	65 13/16" (167,2cm)	77 13/16" (197,6cm)	89 13/16" (228,1cm)
J	Optionnel - L'appareil ne doit pas être élevé au-dessus du plancher			
L	73" (185,4cm)		91" (231,1cm)	
Q*	2" min et 3" max			
(Q x R)*	80 po. carré		160 po. carré	
M**	3" (76mm)			

* SEULEMENT APPLICABLE AUX OPTIONS D'INSTALLATION N° 2 ET ° 3 - L'ouverture **doit** être centrée dans l'enceinte de l'appareil. Les dimensions représentent les tailles finies et, s'il y a lieu, doivent être ajustées pour inclure l'épaisseur du matériau de finition.

** Peut seulement être augmenté à 4" max en contruisant une saillie.

note:

Le série LV requis une hauteur minimum dans l'enceinte, comme illustré (dimension L), mesuré du bas de l'appareil. Pour les exigences de température, cette zone doit être laissée dégagé. Quelque configurations de ventilation qui requis plus d'élévation verticale auront nécessiter une enceinte plus grande pour fournir le dégagement minimum verticale entre les tuyaux de ventilation et les combustibles.

ossature fini - après l'installation de l'appareil

voir à travers flush

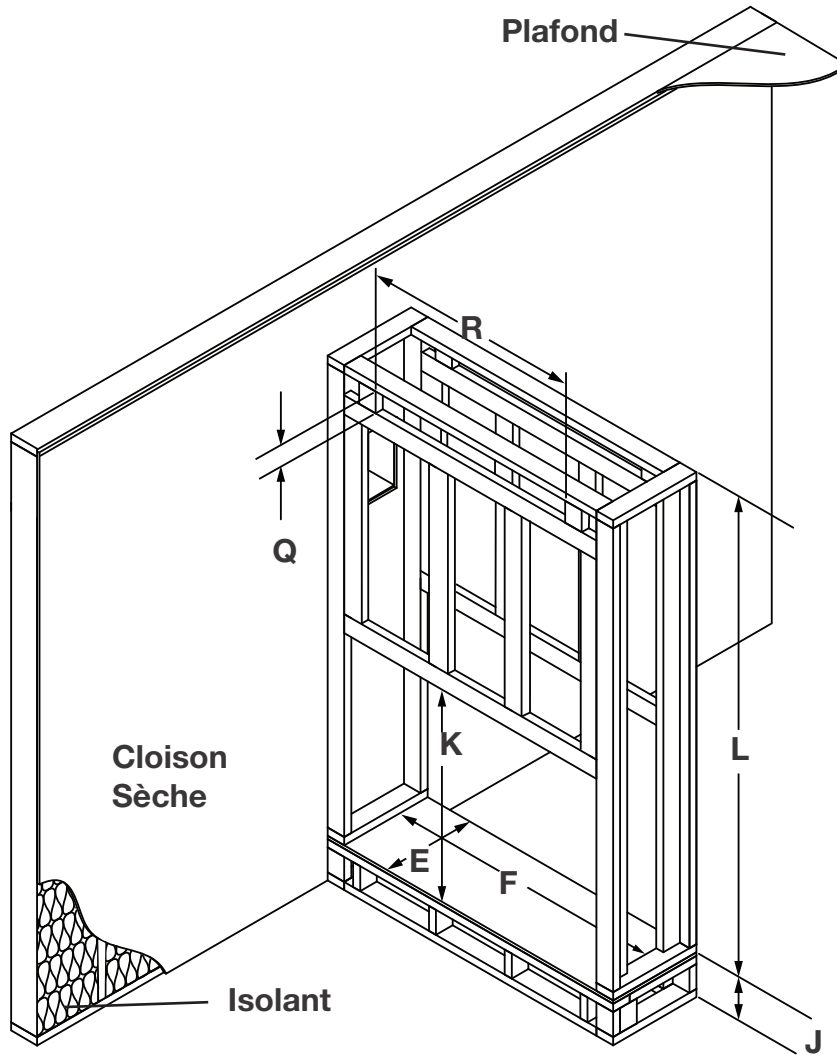

note:

L'ossature fini **doit** être construit après l'appareil a été placé dans son position finale et ventilation a été connecté.

Option d'Installation n° 2 illustré (appareil non illustré).

ossature minimum

Ref	LV38-1	LV50-2	LV62	LV74
K	39 15/16" (101.4cm)			
E	16 3/16" (41.1cm)			
F	53 13/16" (136.7cm)	65 13/16" (167.2cm)	77 13/16" (197.6cm)	89 13/16" (228.1cm)
J	Optionnel - L'appareil ne doit pas être élevé au-dessus du plancher			
L	73" (185.4cm)		91" (231.1cm)	
Q*	2" min et 3" max			
(Q x R)*	80 po. carré		160 po. carré	

* SEULEMENT APPLICABLE AUX OPTIONS D'INSTALLATION N° 2 ET ° 3 - L'ouverture **doit** être centrée dans l'enceinte de l'appareil. Les dimensions représentent les tailles finies et, s'il y a lieu, doivent être ajustées pour inclure l'épaisseur du matériau de finition.

note:

Le série LV requis une hauteur minimum dans l'enceinte, comme illustré (dimension L), mesuré du bas de l'appareil. Pour les exigences de température, cette zone doit être laissée dégagé. Quelque configurations de ventilation qui requis plus d'élévation verticale auront nécessiter une enceinte plus grande pour fournir le dégagement minimum verticale entre les tuyaux de ventilation et les combustibles.

ossature fini - après l'installation de l'appareil

voir à travers construit à l'extérieur

FR

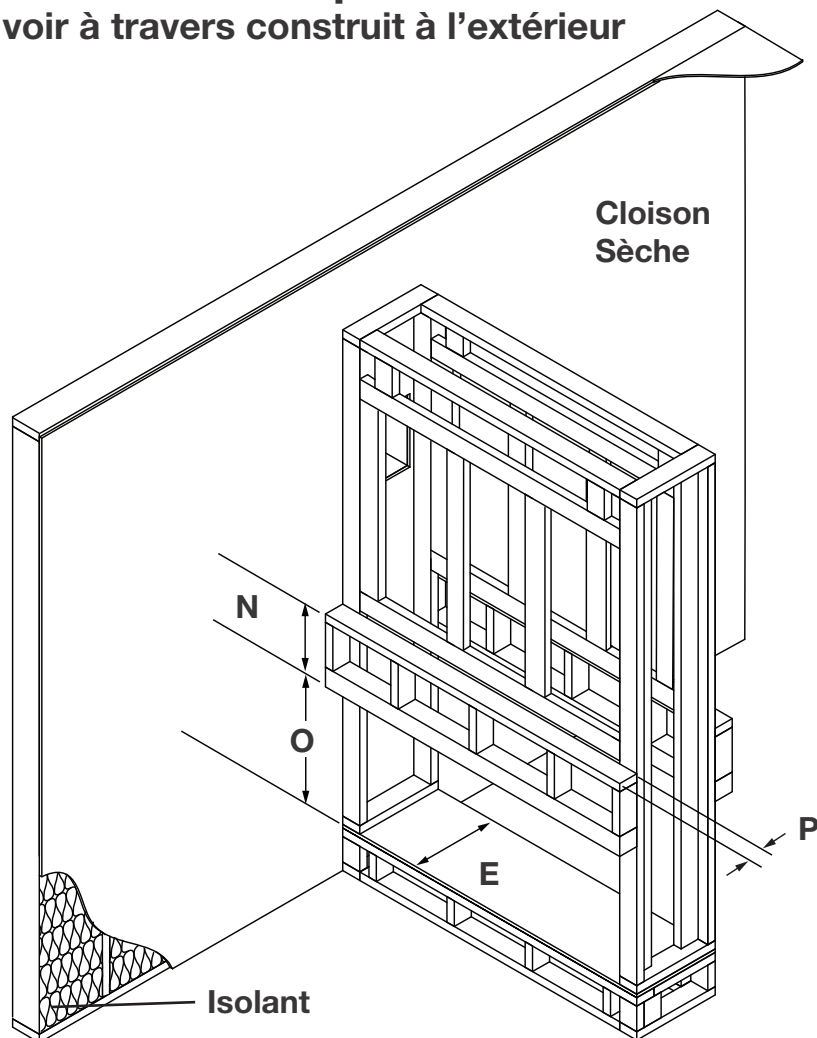

note:

L'ossature fini **doit** être construit après l'appareil a été placé dans son position finale et ventilation a été connecté.

Option d'Installation n° 2 illustré (appareil non illustré).

ossature minimum

Ref	LV38-1	LV50-2	LV62	LV74
E	16 3/16" (41,1cm)			
N* / **	14 1/4" (36,2m)			
O*	25 11/16 (65,2cm)			
P*	4" (10,1cm) Max			

* Les matériaux de finition doivent être considérés avec la saillie (c.à.d. P inclus l'ossature et les matériaux de finitions). Si vous le souhaitez, les saillies du côté et du bas peuvent être complétés avec 4" (10,1cm) Max.

** Ceci est un dimension recommandé minimum lors du montage des objets sensible à la chaleur au dessus de l'appareil. Voir les sections « finitions » et « dégagements minimaux aux tablettes combustibles » lors du montage des objets électroniques. Autrement, le section construit à l'extérieur peut être aussi minime que souhaité.

note:

Une fois complété, **les saillies ne doivent jamais empiéter dans la bride de finition de l'appareil** parce que cela empêchera le fit de la barrière de protection et le fonctionnement sûr. Voir la section « finitions » dans le manuel d'installation.

note:

Le série LV requis une hauteur minimum dans l'enceinte, comme illustré (dimension L), mesuré du bas de l'appareil. Pour les exigences de température, cette zone doit être laissée dégagé. Quelque configurations de ventilation qui requis plus d'élévation verticale auront nécessiter une enceinte plus grande pour fournir le dégagement minimum verticale entre les tuyaux de ventilation et les combustibles.

endroits de câblage

Les applications avec un téléviseur ont été testées avec les dimensions d'enceinte minimaux et l'encasté maximum permissible. Les données sont fournis de bonne foi et ne constituent pas une garantie pour chaque application et téléviseur. Lors de la planification de ces installations, l'attention et les considérations doivent être prises pour garantir que les températures autour du téléviseur respectent toutes les températures de fonctionnement recommandées par le fabricant. L'augmentation de la hauteur de la tablette et/ou la hauteur du téléviseur au-dessus de l'ouverture du foyer, le protrusion de la tablette et le volume de l'enceinte ont tous pour effet de réduire la température au-dessus du foyer.

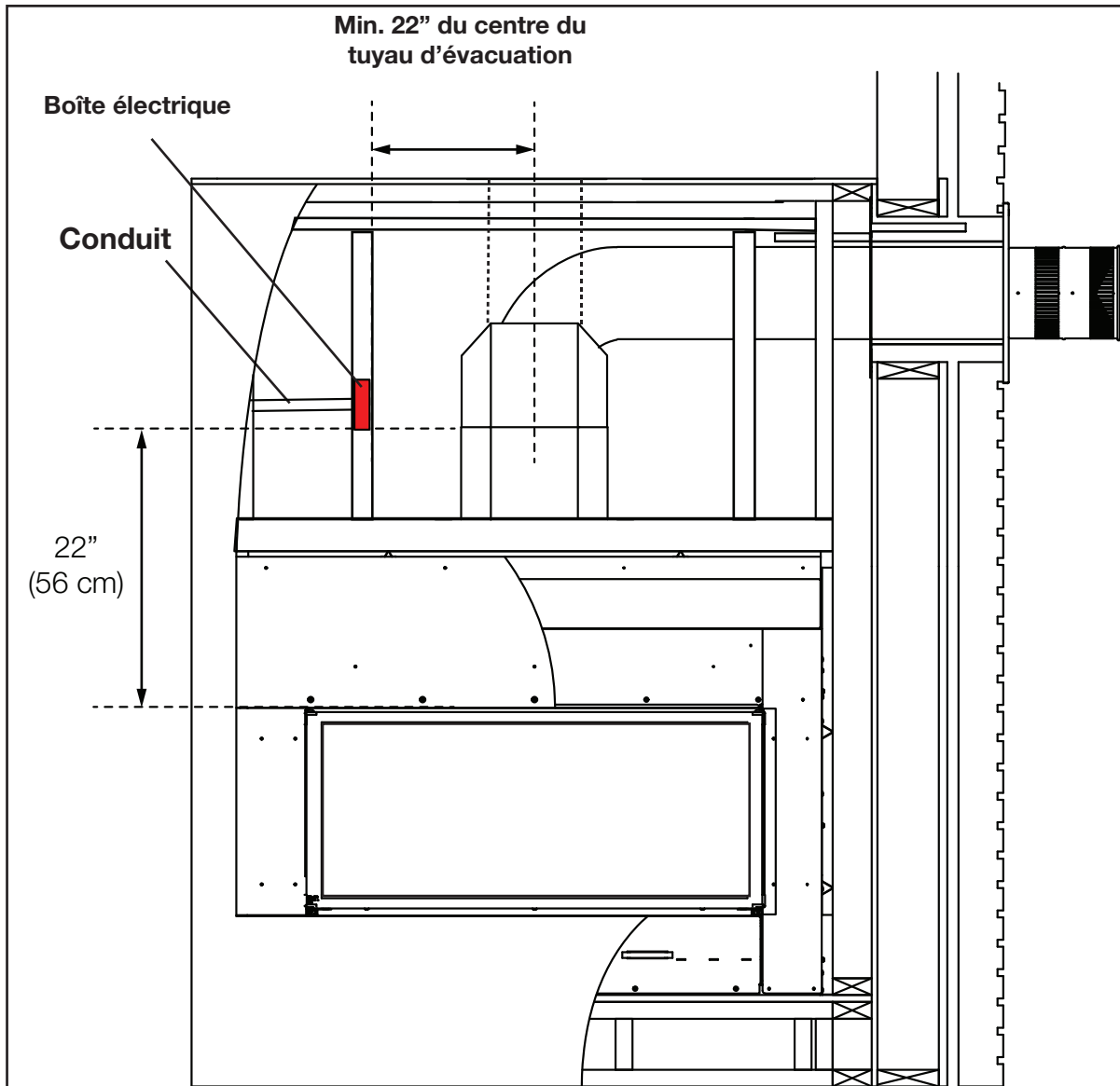

9.0 restriction d'emplacement des vis

FR

! AVERTISSEMENT

- Risque d'incendie!
- N'obstruez jamais l'ouverture sur le devant de l'appareil.
- La façade de l'appareil doit être faite de matériaux incombustibles comme de la brique, du marbre, du granite, etc., à condition que ces matériaux ne se trouvent pas en deçà de la dimension spécifiée tel qu'illustré. Comme alternative, vous pouvez utiliser le panneau de gypse comme finition pour votre appareil, voir les illustrations à suivre.
- Ne frappez pas, ne claquez pas et n'égratignez pas la porte vitrée. Ne faites pas fonctionner l'appareil lorsque la porte vitrée est enlevée, fissurée, brisée ou égratignée.
- Les matériaux de façade ou de finition ne doivent jamais empiéter sur l'ouverture de l'appareil.
- L'assemblage de la porte est conçu pour pivoter vers l'avant de l'évacuation d'un surplus de pression qui pourrait survenir. Les matériaux de finition ou tout autre matériau ne doivent pas empiéter sur l'ouverture entourant la porte puisqu'il nuiront au fonctionnement de la porte lors de l'évacuation d'un surplus de pression.
- Si applicable, la poussière de gypse pénétrera dans les roulements à billes de la soufflerie causant des dommages irréparables. Vous devez éviter que cette poussière n'entre en contact avec la soufflerie ou son compartiment. Tout dommage causé par ce problème ne sera pas couvert par la garantie.

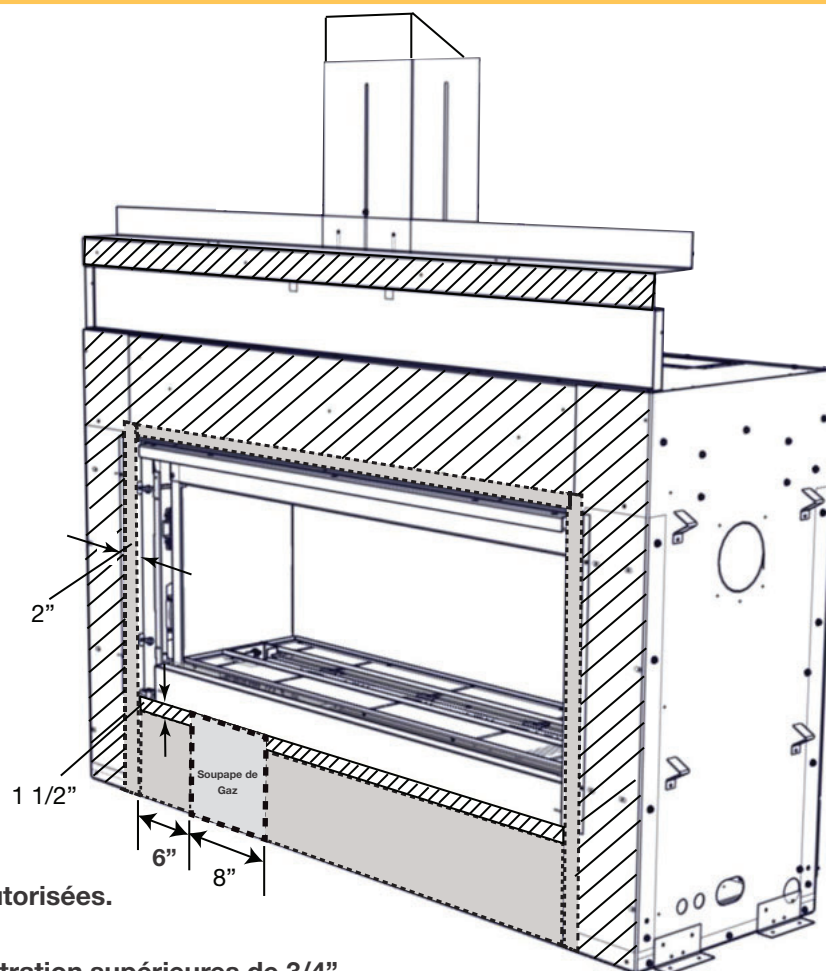

Les vis ne sont pas autorisées.



Les vis avec une pénétration supérieure de 3/4'' dans l'appareil ne sont pas autorisées.

Lors de la sécurité des incombustibles, nous vous recommandons d'utiliser un adhésif de construction à haute température dedans 2'' (5,08cm) au dessus de et aux côtés de l'ouverture de l'appareil, et 8'' (20,3cm) au dessous de l'ouverture de l'appareil. **NE VISSEZ PAS DANS LA ZONE DE RESTRICTION PARCE-QUE CELA POURRAIT ENDOMMAGER LES COMPOSANTS INTERNES DE L'APPAREIL QUI POURRAIT CAUSER DES BLESSURES OU LA MORT.**

Cela s'applique aux appareils à seul côté et à voir travers.

La longueur maximale de vis à utiliser à l'extérieur de la zone de restriction est 3/4'' plus grands que l'épaisseur du matériaux de finitions (c.à.d. pas de vis autorisées au pénétrer l'appareil plus de 3/4'').

Avec Dynamic Heat Control^{MD}, vous pouvez terminer l'appareil avec des matériaux combustibles, à l'exception des appareils avec l'installation encastrés. L'ouverture de sortie d'air arrière **doit** être située hors de portée. L'ouverture **ne doit pas** être obstruée par le mobilier ou la décoration.

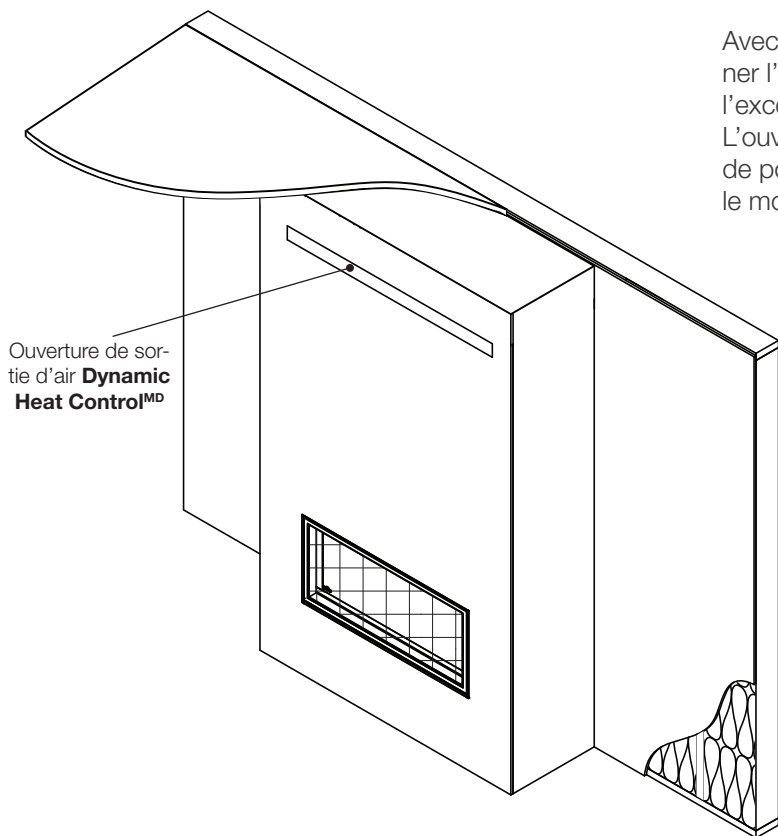

Installation encastré avec Dynamic Heat Control^{MD}

⚠ AVERTISSEMENT

- La zone ombragée doit être les matériaux incombustibles.

LA ZONE OMBRAGÉE DOIT ÊTRE LES MATÉRIEAUX INCOMBUSTIBLES. L'installation encastré **requiert** les matériaux encastrés d'utiliser les façades incombustibles en raison de la proximité d'évent. L'ouverture de sortie d'air arrière **doit** être située hors de portée. L'ouverture **ne doit pas** être obstruée par le mobilier ou la décoration.

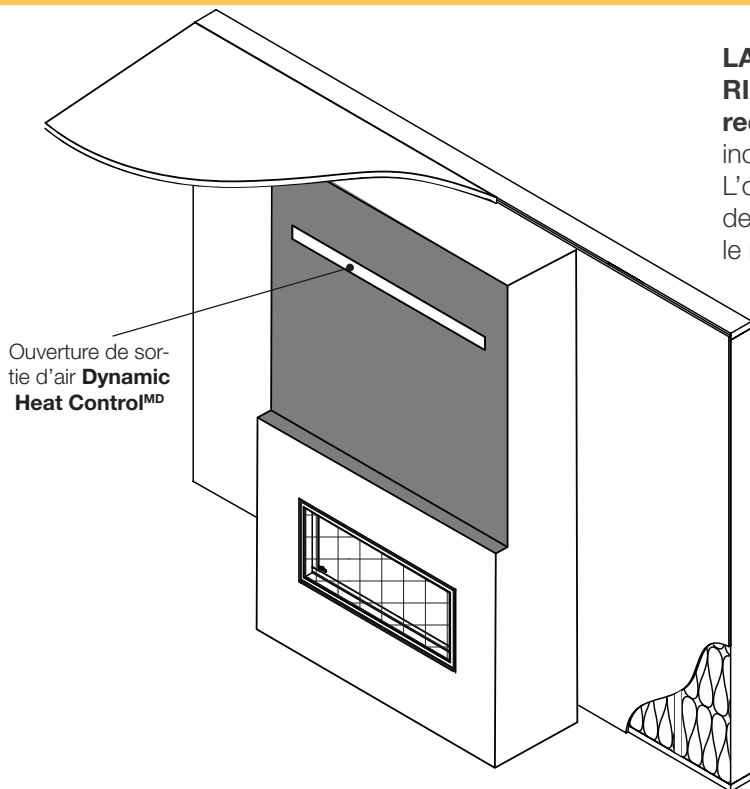

ossature fini - après l'installation de l'appareil

FR 10.1 conception de l'enceinte

Les ouvertures supplémentaires ne sont pas autorisées parce-que le système DHC^{MD} repose sur « l'effet de cheminée » créée avec l'appareil et l'enceinte.

En ajoutant les ouvertures supplémentaires à l'enceinte, l'air peut éviter l'appareil, ce qui augmente la température d'opération de l'appareil et autour de l'ouverture de l'appareil. C'est contre-productif pour les avantages de la gestion de chaleur et, dans les cases extrêmes, l'appareil peut devenir assez chaud pour trébucher l'interrupteur de surchauffe.

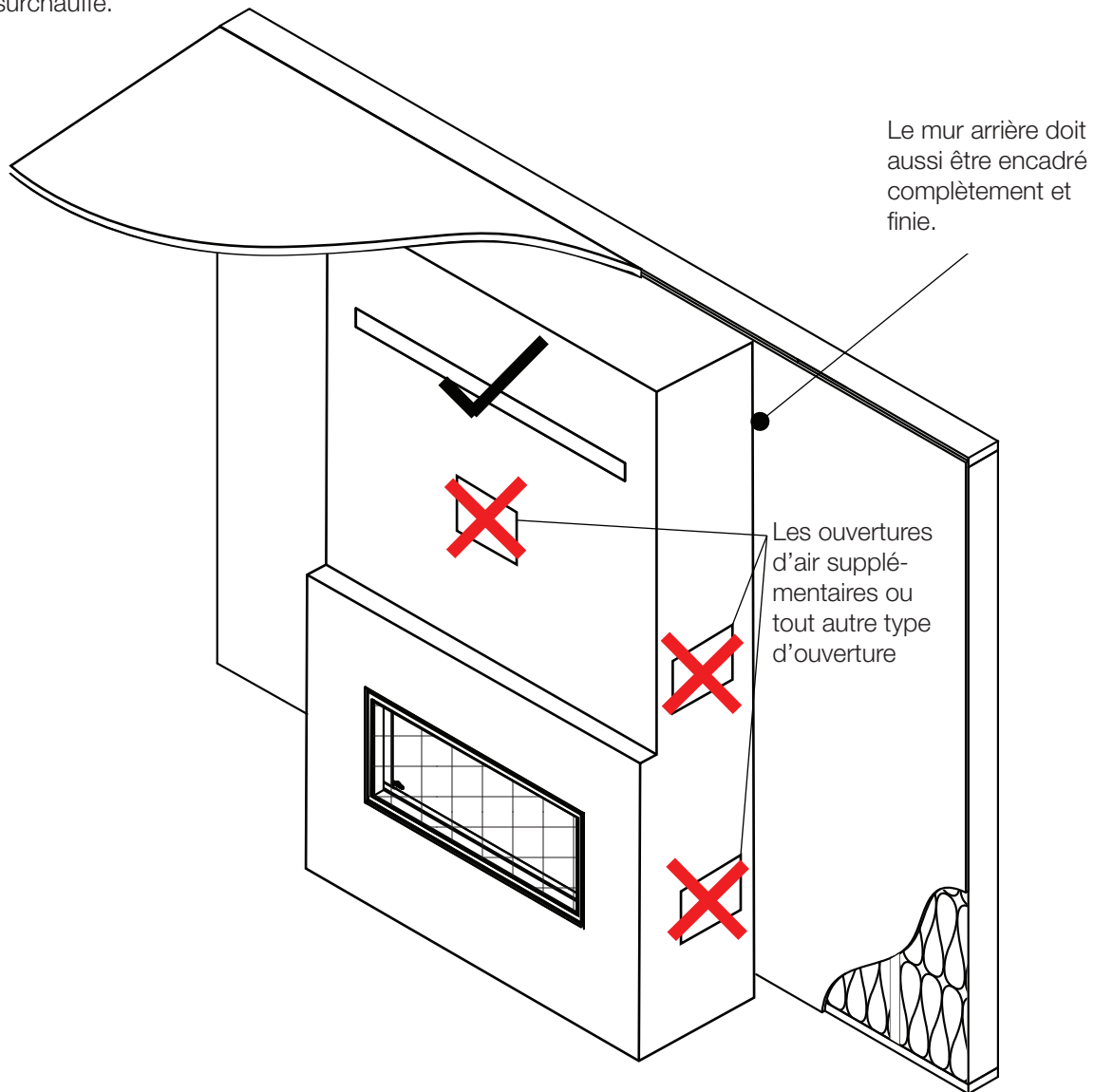

note:

L'extérieur de l'enceinte doit être fini sur tous les 4 côtés et doit inclure un plancher complet.

10.2 finition de la garniture optionnelle

Lorsque l'appareil est installé avec une ouverture de sortie d'air à l'avant (ou à l'arrière), un ensemble de garniture décorative est disponible de finir votre installation. L'ensemble de garniture peut être peint comme une couleur d'accent ou de fondre dans la couleur du décor de la pièce.

La zone minimum de l'ouverture d'air doit être maintenu après que le matériau de finition a été installé.

Veillez contacter votre détaillant autorisé pour plus d'information.

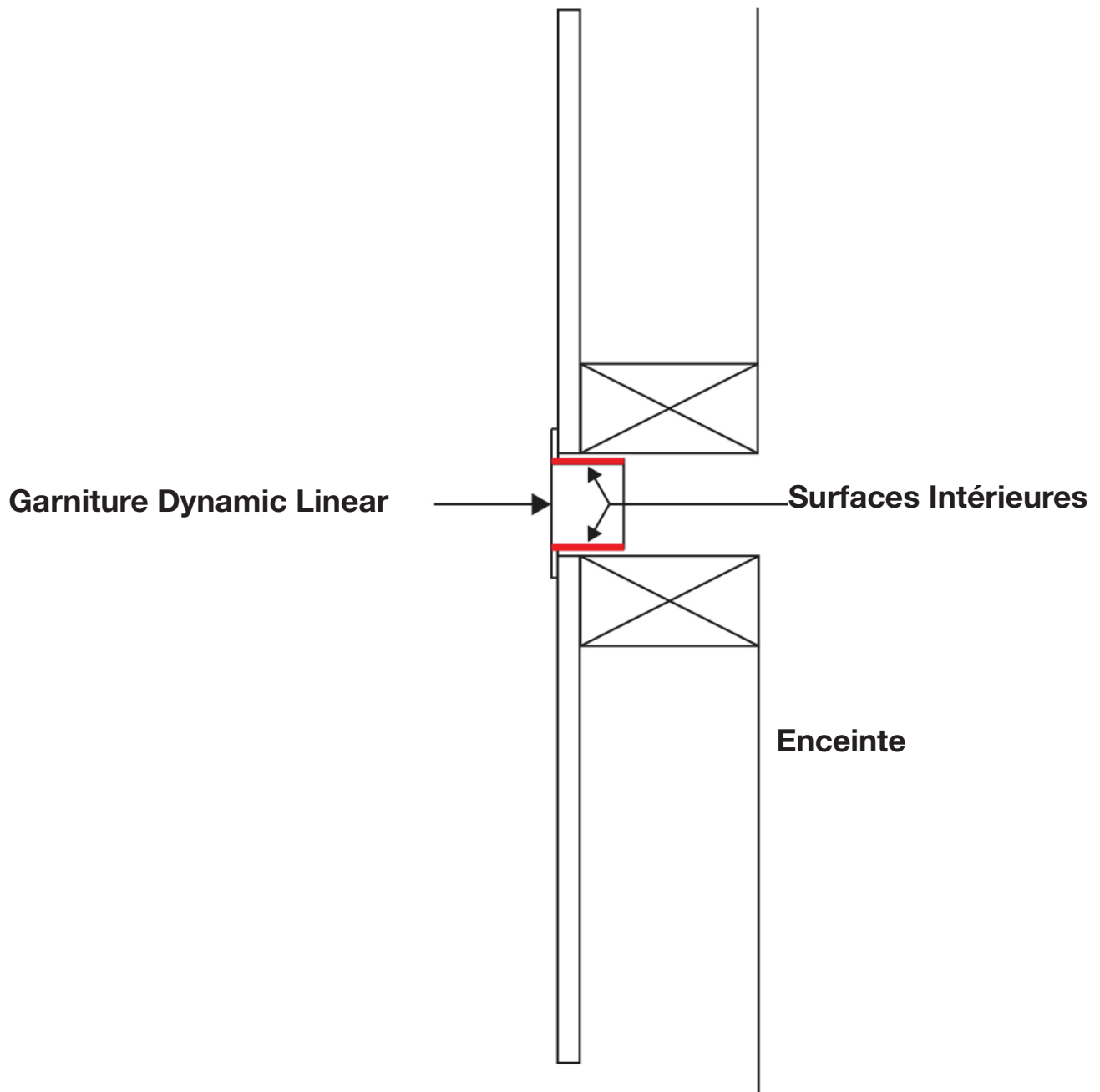

note:

Les surfaces intérieures peuvent être visibles.

11.0 dégagements minimaux aux tablettes combustibles

FR

⚠ AVERTISSEMENT

- Risque d'incendie. Maintenir tous les espaces spécifiés pour les espaces combustibles. Le non-respect de ces instructions peut provoquer un incendie ou provoquer une surchauffe de l'appareil. Assurez-vous que tous les dégagements (c.à.d. le dos, le côté, le haut, l'évent, la tablette, l'avant, etc.) sont clairement maintenus.
- Lorsque vous utilisez de la peinture ou de la laque pour finir la tablette, la peinture ou la laque doit être résistante à la chaleur pour éviter la décoloration.
- L'installation d'un téléviseur ou d'autres appareils électroniques au-dessus de l'appareil peut provoquer une décoloration, une fusion ou des dommages à l'électronique. Utilisez les autorisations comme directives et reportez-vous aux instructions du fabricant de votre téléviseur pour plus d'information.

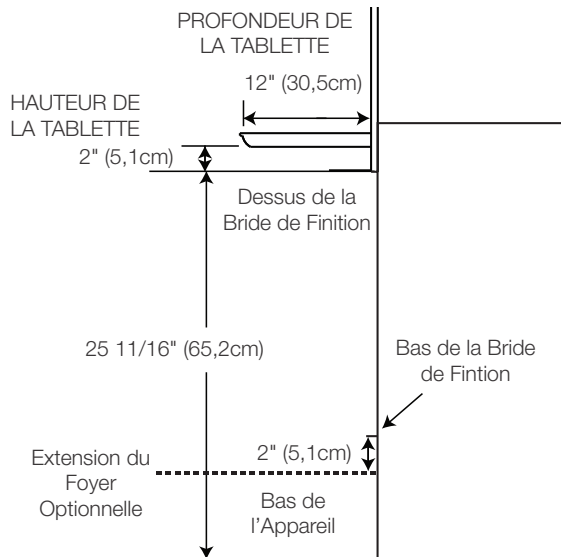

L'installation d'une entretoise entre cet appareil et l'électronique ou d'autres matériaux susceptibles d'être sensibles à la chaleur réduira l'effet de la chaleur directe sur ceux-ci. Suivez les instructions de hauteur et de profondeur de la tablette pour obtenir des informations appropriées. Une tablette incombustible est considérée comme une saillie incombustible.

Les électroniques, les cadres, les décors, ou d'autres objets montés sur le mur doivent être à 6" au-dessous de l'ouverture de sortie d'air et 6" au-dessus de la bride de finition.

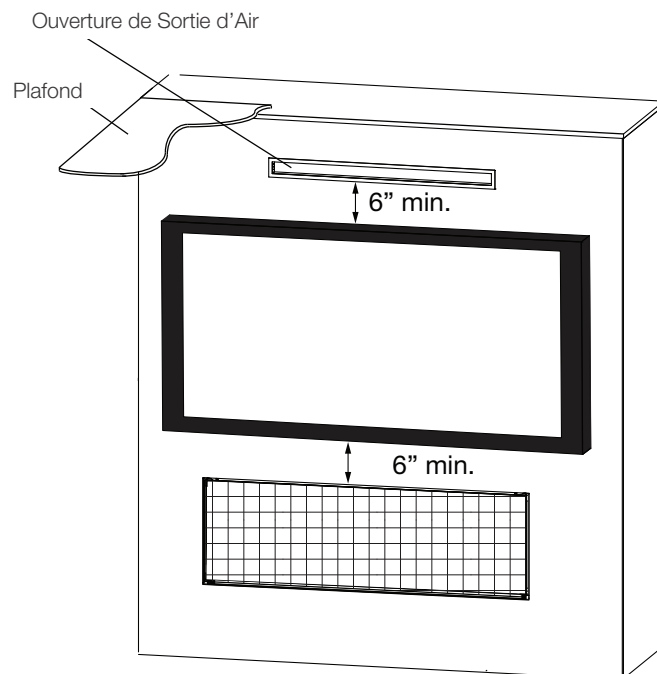

! AVERTISSEMENT

- Les matériaux de finitions proches de l'ossature autour de la bride de finition ne doivent pas dépasser plus que 4" (38mm) de la face de la barrière de protection (au dessus de la porte et les côtés seulement).

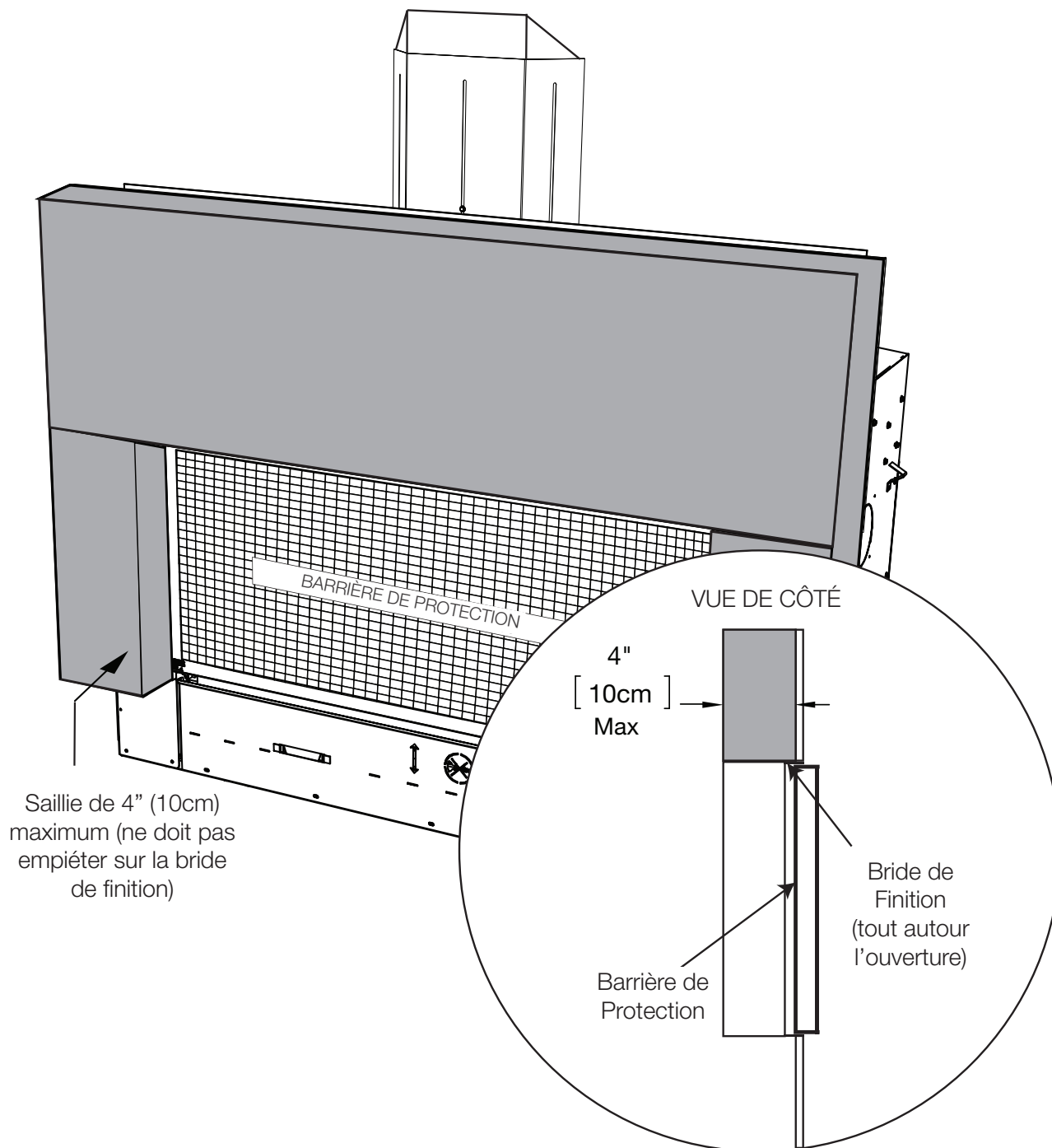

13.0 liste complète de vérification de l'installation Dynamic Heat Control^{MD}

FR

SEUL CÔTÉ

! AVERTISSEMENT

- Assurez-vous que les plaques knockout sur le côté fixé ne sont pas enlevés ou endommagés (seul côté seulement).

- Cadre avant installé
- 2 plaques knockout retirés (côté d'accès seulement)
- 2 plaque de recouvrement retirés (côté d'accès seulement)
- Déflecteurs installés (côté d'accès seulement)
- 2 plaques knockout intact (côté fixé seulement)
- Interrupteur de surchauffe installé (côté d'accès seulement)
- Harnais de fil connecté à l'interrupteur de surchauffe et le panneau de contrôle
- Installé la barrière de protection
- Encadré l'appareil
- Nettoyé toutes les poussières et les débris
- Finis l'appareil
- Installation de **Dynamic Heat Control^{MD}** enregistrée dans le manuel propriétaire

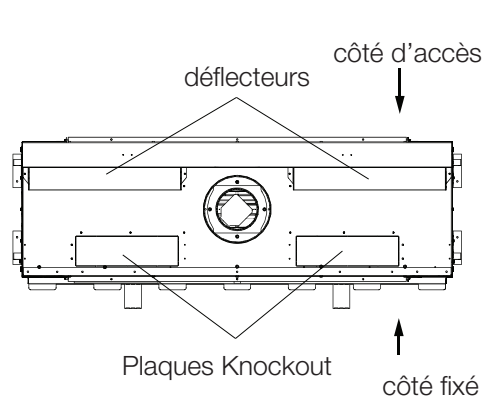

vue de dessus

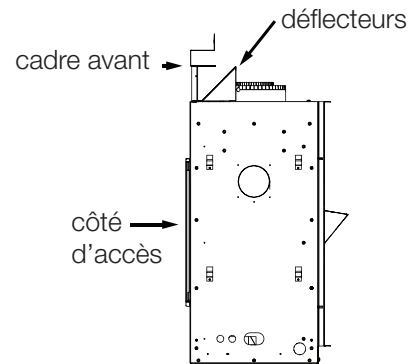

vue de côté

VOIR À TRAVERS

- Cadre avant & arrière installés
- 4 plaques knockout retirés
- 4 plaques de recouvrement retirés
- 4 déflecteurs installés
- L'interrupteur de surchauffe installé (côté d'accès seulement)
- Harnais de fils connecté à l'interrupteur de surchauffe et le panneau de contrôle
- Installé la barrière de protection
- Encadré l'appareil
- Nettoyé toutes les poussières et les débris
- Finis l'appareil
- Installation de **Dynamic Heat Control^{MD}** enregistrée dans le manuel propriétaire

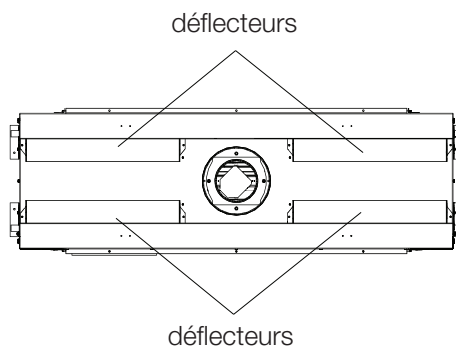

vue de dessus

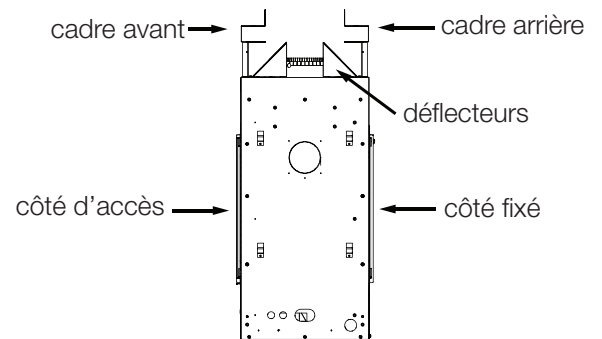

vue de côté

NAPOLÉON CÉLÈBRE PLUS DE 40 ANS D'EXISTENCE CONSACRÉS À LA CONCEPTION DE PRODUITS DE CONFORT



7200, Route Transcanadienne, Montréal, Québec H4T 1A3
24 Napoleon Road, Barrie, Ontario, Canada L4M 0G8
214 Bayview Drive, Barrie, Ontario, Canada L4N 4Y8
103 Miller Drive, Crittenden, Kentucky, USA 41030
De Riemsdijk 22, 4004 LC Tiel, Pays-Bas

Téléphone: 1-866-820-8686
napoleon.com