

**USER MANUAL /
MANUAL D'UTILISATION**

RAIS Rondo

RAIS Mino II

RAIS Mino II Soapstone / Stéatite



Rais Rondo

Rais Mino II

Rais Mino II soapstone / Stéatite

OMNI report no. 138-S-10-2

Revision : 1

September 21, 2006

INTRODUCTION	4
WARRANTY	4
SPECIFICATIONS	4
CONVECTION	5
CHIMNEY	5-6
INSTALLATION	6
INSTALLATION WITH TURNTABLE (RAIS RONDO)	6
NAME TAG	7
ALTERING THE CHIMNEY CONNECTION	8-9
INSTALLATION OF SOAPSTONE (RAIS MINO SOAPSTONE)	10-11
CLEARANCES TO COMBUSTIBLE WALLS	12
CLEARANCES TO NON-COMBUSTIBLE WALLS	12
FLOOR PROTECTION	13
FIREWOOD	13
DRYING AND STORING	13
CONTROL	13
USING THE STOVE	14
ADJUSTING THE AIR CONTROL	14
ADJUSTING THE COMBUSTION AIR	15
FIRST FIRE	15
LIGHTING AND STOKING	16
FUEL CAUTION	17
CARE AND MAINTENANCE	17
CLEANING THE SMOKE/BAFFLE SYSTEM	17
DISPOSAL OF ASHES	18
TROUBLE SHOOTING	18
COMPONENTS AND SPARE PARTS	19-20
SPARE PART DRAWINGS	21-22

Rais Rondo Rais Mino II Rais Mino II soapstone / Stéatite

Rapport OMNI n°. 138-S-10-2

Révision : 1

21 septembre 2006

INTRODUCTION	23
GARANTIE	23
SPECIFICATIONS	23
CONVECTION	24
CHEMINEE	24-25
INSTALLATION	25
INSTALLATION AVEC PLAQUE TOURNANTE (RAIS RONDO)	25
ETIQUETTE	26
MODIFICATION DU BRANCHEMENT DE LA CHEMINEE	27-28
INSTALLATION DE STÉATITE (RAIS MINO STÉATITE)	29-30
DISTANCES A DES PAROIS COMBUSTIBLES	31
DISTANCES A DES PAROIS NON COMBUSTIBLES	31
PROTECTION DE SOL	32
BOIS A BRULER	32
SECHAGE ET STOCKAGE	32
CONTROLE	32
UTILISATION DU POELE	33
REGLAGE DE L'ARRIVEE D'AIR	33
REGLAGE DE LA COMBUSTION D'AIR	34
PREMIER FEU	34
ALLUMAGE ET ENTRETIEN DU FEU	35
PRECAUTIONS A PRENDRE	36
ENTRETIEN ET MAINTENANCE	36
NETTOYAGE DU SYSTEME DE FUMEE/DEFLECTEUR	36
ELIMINATION DES CENDRES	37
DEPANNAGE	37
COMPOSANTS ET PIECES DETACHEES	38-39
DIAGRAMMES DE PIECES DETACHEES	

Introduction

Congratulations on the purchase of your new RAIS woodburning stove.

A RAIS woodburning stove is more than just a source of heat, it is a symbol of the emphasis you put on decorating your home with superiorly designed high-quality products.

PLEASE READ THIS ENTIRE MANUAL BEFORE YOU INSTALL AND USE YOUR NEW RAIS STOVE. FAILURE TO FOLLOW INSTRUCTIONS MAY RESULT IN PROPERTY DAMAGE, BODILY INJURY, OR EVEN DEATH. SAVE THIS MANUAL AND KEEP IT HANDY FOR EASY REFERRAL.

Safety and environmental testing

The RAIS Rondo/Mino Series stoves have been tested by OMNI-Test Laboratories, Inc., Beaverton, Oregon and are listed to UL 1482 and ULC S627. They are also EPA certified and meet the stringent WA State Environmental standards.

For future reference, please write down the production number of your RAIS woodburning stove here. The number must be stated in all inquiries or complaints concerning this product.



Warranty

We offer a five-year warranty on your RAIS stove. The warranty covers any defects in materials or workmanship. However, it does not cover damage from misuse or neglect, and the glass, gaskets and firebricks are not covered either.

Specifications:

	RAIS Mino II	RAIS Mino II Soapstone	RAIS Rondo
Weight	265 lbs (120 kg)	456 lbs (207 kg)	304 lbs (138 kg)
Stove exterior: Width/depth/height (inches)	20.1 / 18.1 / 39.4	21.1 / 19.0 / 40.4	19.3 / 19.3 / 40.6
Firebox interior Width/depth/height (inches)	13.2 / 11.4 / 13.6		
Heating capacity at -20°C/-4°F	Approximately 100 m ² / 1100 Square Feet		
Recommended wood quantity:	2-3 logs of 10" in length each 1.5 kg / 3.3 lbs		
Intermittent operation:	Stoke the stove every three hours		
Flue gas mass flow:	4.7 grams per second		
Flue gas temperature:	246°C / 475°F		
Single wall connector stove pipe:	6" (15 cm)		
Chimney pipe - class A, UL-103 HT:	6" (15 cm)		
Optimal thermal output :	17 kBTU (5,1 kW)		
Min./Max. output (kW):	12 - 23 kBTU (3.4 - 6.6 kW)		
Minimum stove draft pressure at above output:	0.048"WC (12 Pa)		
Tested EPA emission particulate rate:	4.3 grams/hour		

Convection

All RAIS stoves are convection stoves, which means that the sides of the stove never get too hot. Convection works by pulling cold air into the system at the base of the stove and up through the convection duct that is located along the combustion chamber of the stove. The heated air is released from the top of the stove, creating rapid air circulation in the room.

RAIS stoves are equipped with air-cooled handles, a RAIS specialty, which means that the handle of the stove can be handled without a glove, no matter how hot the stove is. Please note that one must always be very careful when touching any other part of the stove while it is still hot.

Chimney

RAIS stoves must be installed using a Class A UL 103 HT approved factory-built chimney system or a code-approved masonry chimney with a flue liner. In Canada, the installation must conform to CAN/CSA-B365.

The chimney must extend through the roof at least 3' (1m), and 2' (.6m) above any structure within 10' (3m).

The condition and height of the chimney are very important for optimal use of the stove and we recommend a total minimum height of 10' (3m).

Note the chimney connector pipe should not pass through an attic, roof space, closet, concealed space, floor or ceiling.

Do not connect this stove to a chimney flue or air distribution duct or any system serving another appliance.

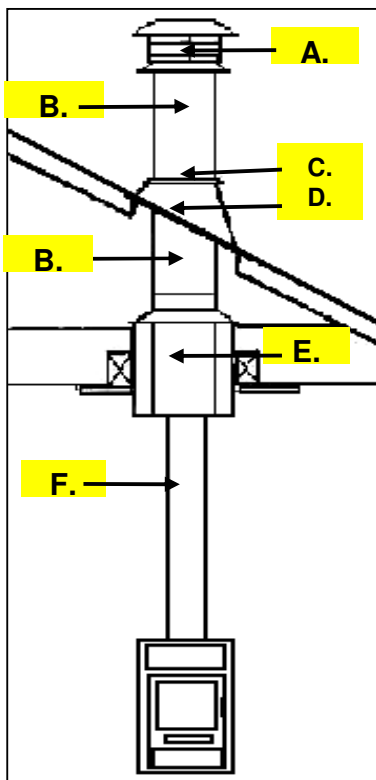

Required Installation Components:

- A. Chimney Cap
- B. Insulated Chimney
- C. Storm Collar
- D. Roof Flashing
- E. Ceiling Support Box or Joist Shield/Firestop Spacer
- F. Chimney Connector

For venting vertically into a Class A chimney, a single wall pipe (at least 24 gauge) may be used in the room where the stove is installed. Refer to the manufacturer's instructions for the connection to the listed chimney. The chimney/stove pipe must not be smaller than 6" (15cm) in diameter.

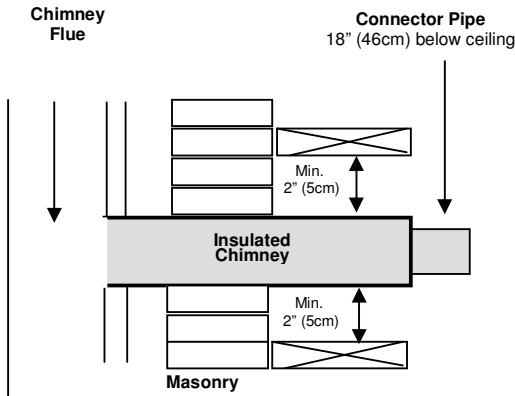

IF THIS STOVE IS NOT INSTALLED PROPERLY, A HOME FIRE MAY RESULT. TO REDUCE THIS RISK, PLEASE FOLLOW THE DIRECTIONS FOR INSTALLATION CAREFULLY.

For venting directly into a masonry chimney or through a thimble, the top of the single wall pipe must be at least 18" (46cm) below a combustible ceiling and must conform to NFPA 211 guidelines and methods. Please see the diagram to the left.

For rear venting or other unlisted configurations, consult the local building codes and follow the NFPA 211 guidelines.

If the stovepipe is fitted with a baffle, it must be manually operated, visibly placed for ease of use, and must not close completely. Consult your chimney expert if you have any questions.

Important note:

Please ensure that there is easy access to the chimney cleanout door.

Installation

Precautions and Specifications

Before installation, remember to consult your local building inspector or fire marshal to determine the need to obtain a permit. Also enquire about restrictions and installation inspection requirements in your area.

If utilizing an existing chimney, it is recommended that a professional mason or stove installer do a complete check-up of the chimney, liner, and flue beforehand.

In order for the stove to work and draw properly, sufficient air supply is important. Be especially aware of any mechanical fans (e.g. kitchen or bathroom exhaust systems) that may affect the proper draw.

Make sure that the floor and the sub-floor of the room in which the stove is installed is designed to carry the extra weight of the stove. The floor protector plate must be made of a non-combustible material.

The floor protection plate must lie under the stove and extend 16" (41cm) (18" (45cm) in Canada) in front of the stove door, 8" (20cm) beyond the sides of the fuel-loading door, and under the pipe and 2" (5cm) beyond each side for back venting. In Canada, an 8" (20cm) floor protection is required beyond the sides of the stove and in the back of the stove (0" in the back for the US).

When deciding where to install your stove, the heat distribution to other rooms should be taken into consideration. Put the stove at a safe distance from combustible materials; see the references at the name tag of the stove.

Installation with turntable (RAIS Rondo)

If the stove has a turntable then please do the following: Lift the positioning bolt and turn the stove in 30° intervals. When the stove is in the desired position, let go of the positioning bolt and turn the stove lightly until the positioning bolt slips into place.

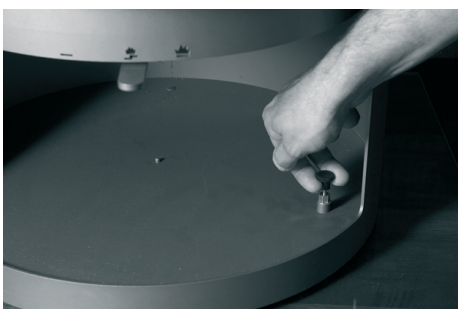

Manufactured by:



RAIS A/S
Industrivej 20, DK-9900 Frederikshavn, Denmark

Tested to:
UL 1482
ULC S627



Report No. #138-S-10-2

Model: RONDO, MINO II & MINO II SST
Solid Fuel Room Heater For Use With Solid Wood Fuel Only

Model Modèle Date of manufacture Date of fabrication Month Mois Year Année Serial no. N° de série Made in Denmark Fabriqué au Danemark

CLEARANCES TO COMBUSTIBLE SURFACES

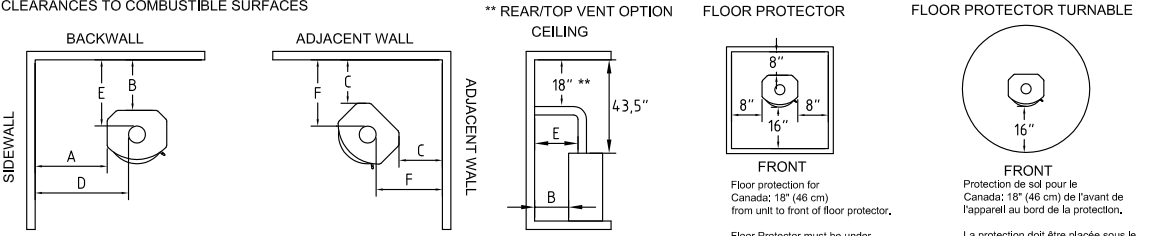

MINIMUM CLEARANCES

		Écartement minimum	
A: SIDEWALL TO UNIT	13 in. (33 cm)	A: Mur latéral - Appareil	13 in. (33 cm)
B: BACKWALL TO UNIT	6.5 in. (16.5 cm)	B: Mur arrière - Appareil	6.5 in. (16.5 cm)
C: CORNERWALL TO UNIT	6 in. (15.2 cm)	C: Mur de coin - Appareil	6 in. (15.2 cm)
D: SIDEWALL TO CONNECTOR	20 in. (50.8 cm)	D: Mur latéral - Conduit	20 in. (50.8 cm)
E: BACKWALL TO CONNECTOR	12 in. (30.5 cm)	E: Mur arrière - Conduit	12 in. (30.5 cm)
F: CORNERWALL TO CONNECTOR	14 in. (35.6 cm)	F: Mur de coin - Conduit	14 in. (35.6 cm)
G: CEILING TO APPLIANCE	43.5 in. (110.5 cm)	G: Plafond - L'appareil	43.5 in. (110.5 cm)
H: BACKWALL TO UNIT	13 in. (33 cm)	H: Mur arrière - Appareil	13 in. (33 cm)
I: BACKWALL TO CONNECTOR	20 in. (50.8 cm)	I: Mur arrière - Conduit	20 in. (50.8 cm)
J: SIDEWALL TO UNIT	34 in. (86.4 cm)	J: Mur latéral - Appareil	34 in. (86.4 cm)
K: SIDEWALL TO CONNECTOR	41 in. (104.1 cm)	K: Mur latéral - Conduit	41 in. (104.1 cm)
L: DISTANCE TO FRONT WALL/ FURNISHING	34 in. (86.4 cm)	L: Distance meuble devant	34 in. (86.4 cm)
M: CORNERWALL TO CONNECTOR	41 in. (104.1 cm)	M: Mur de coin - Conduit	41 in. (104.1 cm)

CLEARANCES TO COMBUSTIBLE SURFACES STOVES WITH TURN TABLES

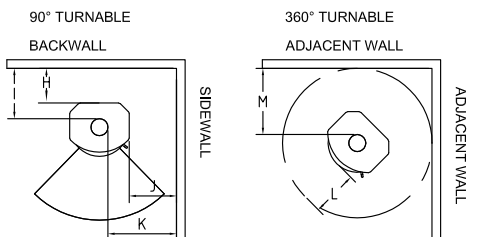

**** Not Tested - NFPA Guidelines in USA, CAN/CSA B365-M91 in Canada**
Floor protection must be minimum 3/8 inch non-combustible material extending beneath the stove, and to the front and sides from door opening and to the rear as indicated.

**** Non testé - NFPA Guidelines in USA, CAN/CSA B365-M91 au Canada**
La protection de sol doit être au moins de 3/8 inch matériel non combustible placé sous le foyer s'étendant vers l'avant, les côtés les ouvertures et l'arrière comme indiqué.

TO PREVENT HOUSE FIRES

Contact local Building or Fire officials about restrictions and installation inspection in your area.

Install and use only in accordance with manufacturer's installation and operating Instructions and local codes.
In absence of any local codes, installation must meet minimum requirements of NFPA 211 In USA, and B365 in Canada.
Refer to manufacturer's instructions and local codes for precautions required for passing chimney through a combustible wall or ceiling.
Inspect and clean chimney system frequently In accordance with manufacturer's instruction.

Do not connect this stove to a chimney flue serving another appliance.

Do not use grate or elevate fire.
Build wood fire directly on hearth.

Flue connector pipe must be 6 inch diameter, minimum single wall 24 msg black or 25 msg blued steel.

Chimney must be factory built 6" diameter Class "A" 103 HT, or masonry.

TO PREVENT CREOSOTE FIRES
Inspect and clean chimney frequently - Under certain conditions of use, creosote buildup may occur rapidly.

Do not use other fuels than Fire wood.

CAUTION: Fully open combustion air control before opening the fuel feed door.

CAUTION: Only operate the wood heater with the doors closed.

POUR EVITER LES INCENDIES DOMESTIQUES
Contactez les Autorités des Bâtiments et des pompiers concernant les restrictions et inspections d'installation dans votre région.

Installez et utilisez cet appareil uniquement en respectant les Instructions d'Installation et d'utilisation du fabricant.
Respectez aussi les réglementations locales.
En l'absence de réglementations locales, l'installation doit respecter les normes minimums de NFPA 211 aux USA et B365 au Canada.
Référez-vous aux Instructions du fabricant et règlement locaux concernant les précautions nécessaires à prendre pour le passage de la cheminée à travers une paroi ou un plafond combustible.
Inspectez et nettoyez le système de cheminée fréquemment selon les Instructions du fabricant.

Ne connectez pas ce poêle à un conduit de cheminée utilisée par un autre appareil.

N'utilisez pas de grille et ne faites pas monter le feu.
Établissez le feu de bois directement dans l'âtre.

Le tuyau de connexion au conduit doit avoir un diamètre de 6 Inch, minimum simple conduit 24 msg ader noir ou 25 msg ader bleu.

La cheminée doit être une fabrication de 6" de diamètre Class "A" 103 HT, ou en maçonnerie.

POR EVITER LES FEUX DE CREOSOTE
Inspectez et nettoyez la cheminée régulièrement - Sous certaines condition d'emploi, la créosote peut s'accumuler rapidement.

Ne pas utiliser d'autres combustibles que le bois.

AVIS: Ouvrez complètement le contrôle d'air de combustion avant d'ouvrir la porte du foyer.

AVIS: Seulement se servir du poêle portes fermées.



CAUTION:
HOT WHILE IN OPERATION-DO NOT TOUCH
KEEP CHILDREN AND CLOTHING AWAY-
CONTACT MAY CAUSE SKIN BURNS.
SEE NAMEPLATE AND INSTRUCTIONS.
KEEP FURNISHINGS AND OTHER COMBUSTIBLE
MATERIALS A CONSIDERABLE DISTANCE AWAY
FROM THE APPLIANCE.

Do not overfire - If heater or chimney
connector glows, you are overfiring.

ATTENTION:
CHAUD PENDANT LE FONCTIONNEMENT - NE
PAS TOUCHER ECARTEZ LES ENFANTS ET
LES VETEMENTS- LE CONTACT PEU CAUSER
DES BRULURES. CONSULTEZ LA PLAQUE ET
LES INSTRUCTIONS. TENIR LES MEUBLES ET
AUTRES MATIERES COMBUSTIBLES A
GRANDE DISTANCE DE L'APPAREIL.

Évitez de surchauffer-si le feu ou la cheminée
rougeois, vois surchauffez.

U.S. ENVIRONMENTAL PROTECTION AGENCY
Certified to comply with July, 1990 particulate emission standards.

DO NOT REMOVE THIS LABEL / NE PAS ENLEVER CETTE ÉTIQUETTE

Altering the chimney connection

When the stove is delivered it has been assembled for topmounting of the chimney connection, but it can easily be altered for backmounting by doing the following:

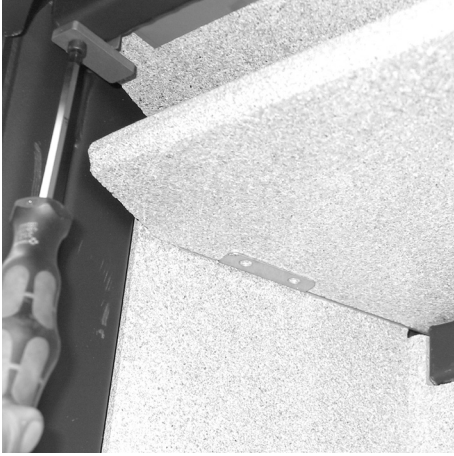

Remove the three smoke chicane plates (Please see the section on Cleaning and Maintenance).

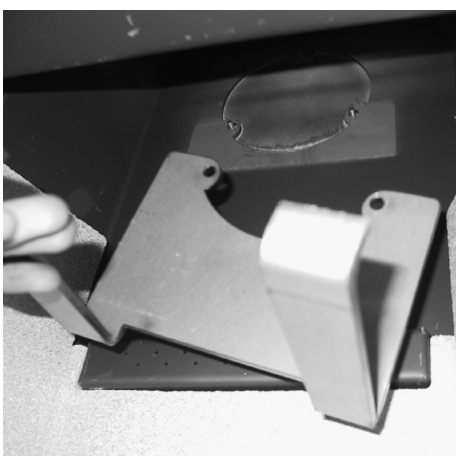
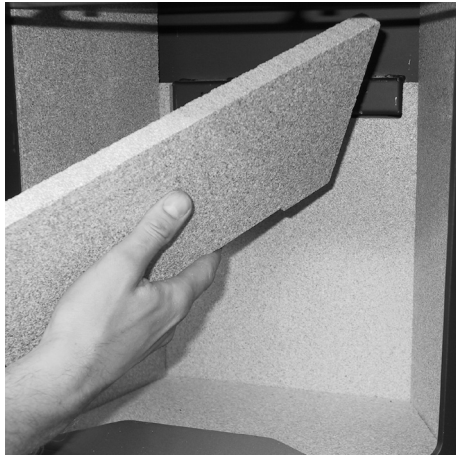
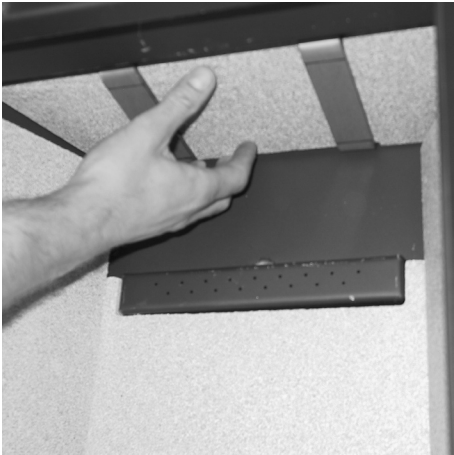

To remove the top retainer, unscrew the two M6 nuts with a wrench.

Now you have free access to the smoke chamber of the stove.

Please note that the top retainer is to be remounted to the rear smoke exit with the flue collar.

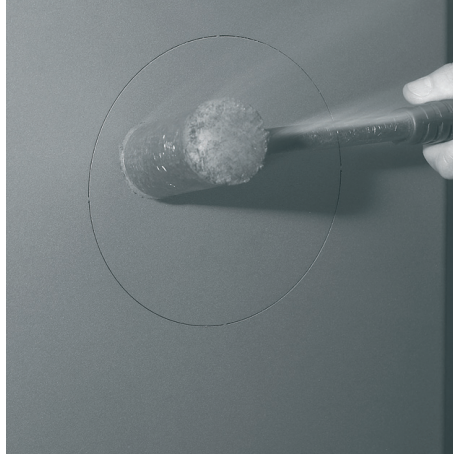
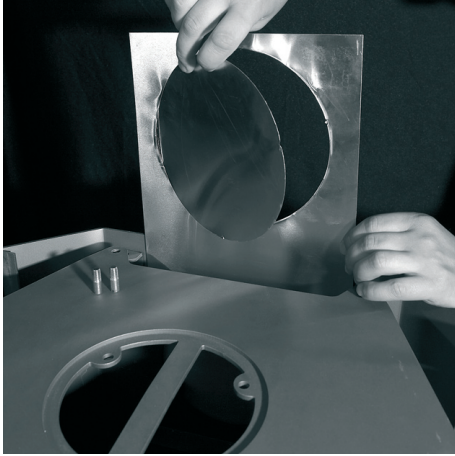

Lift up the reflector plate, punch out the upper cutting and put the reflector plate back.

Take the cutting out of the cover.

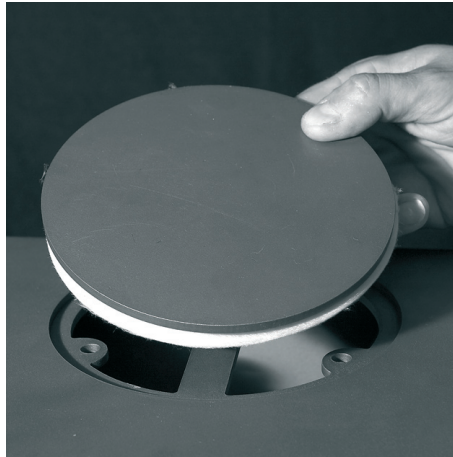
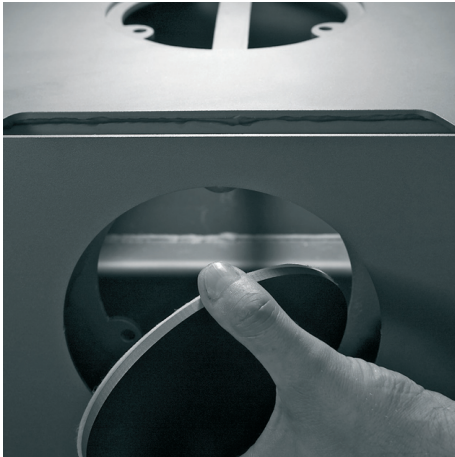

Take off the the gasket and the blind plate for the rear smoke exit and place them in the hole on the top. Make sure that the gasket is positioned correctly.

Use three M6 nuts to fasten the blind plate and gasket onto the top.

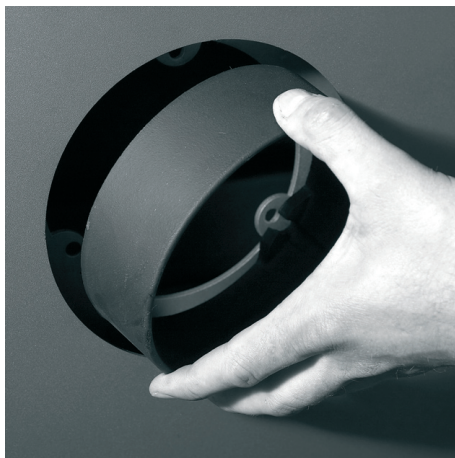

The flue collar is mounted with the three M6 nuts. The two lower nuts also hold the top smoke plate retainer.

The smoke chicane system is then remounted in reverse order.

Installation of Soapstone (RAIS Mino II Soapstone)

Cautionary note: Soapstone is fragile, so please handle with care.

Parts list (loose parts for installation of soapstone)		
Part No.	Part Name	No. of pcs.
9057001/9057002	Top plate without hole/top plate with hole	1/1
9057004	Baking stone	1
5057006	Right-side stone	1
9057007	Left-side stone	1
9050118 grey/black	Fitting for soapstone, right	1
9050109 grey/black	Fitting for soapstone, left	1
0110-M5x12afst. stang	M5x12 distance piece	2
0110-M5 flangemøtrik	M5 flange nut	2
0110-M5x40 pinol	M5x40 pointed screw	2
0110-M5x10 cyl rå lh	M5x10 cylinder screw	4
70-03	Spring hold	2

Installation of Soapstone Sides

Start with the left side. Mount the fitting for soapstone and the spring hold with the enclosed screws. Ensure that you use the left fittings for the left-side stone.

Assemble the right side in the same way as the left.

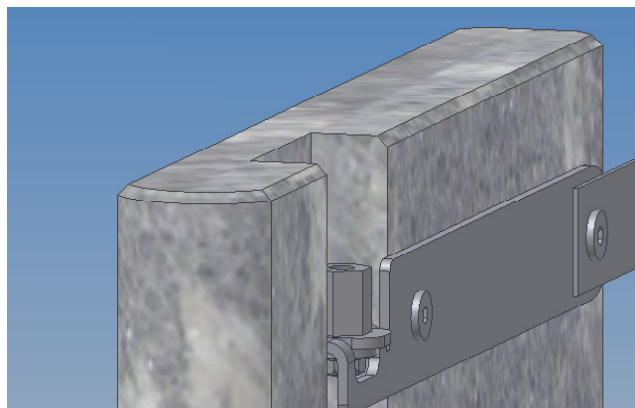
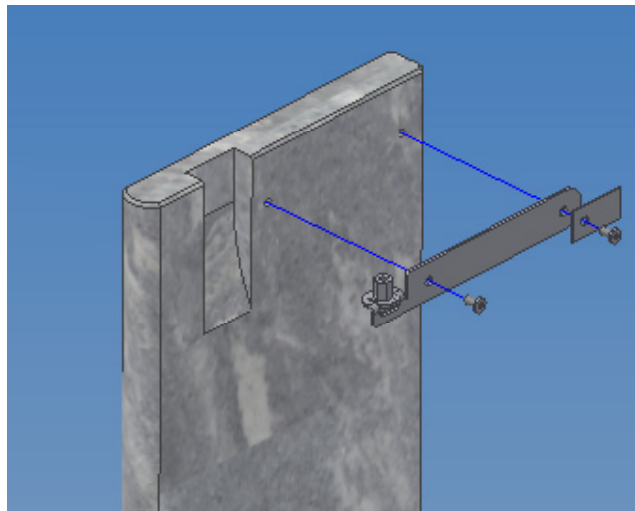
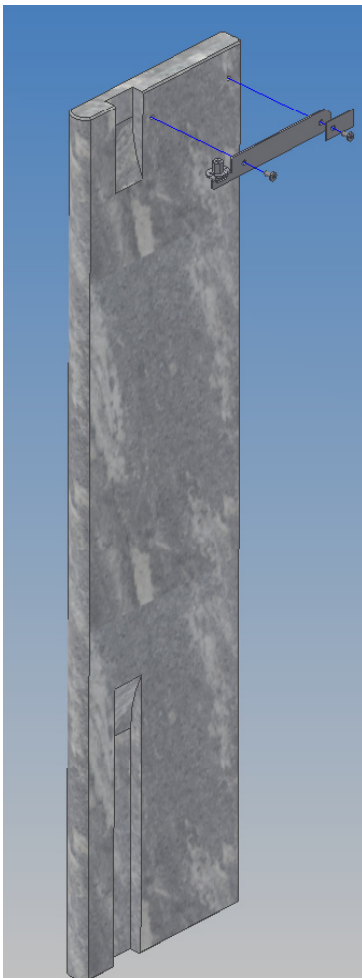

Mount the right and left soapstone with the enclosed pointed screws. Due to the spring hold, the soapstone is turned into the proper position and the spring is held by the back panel.

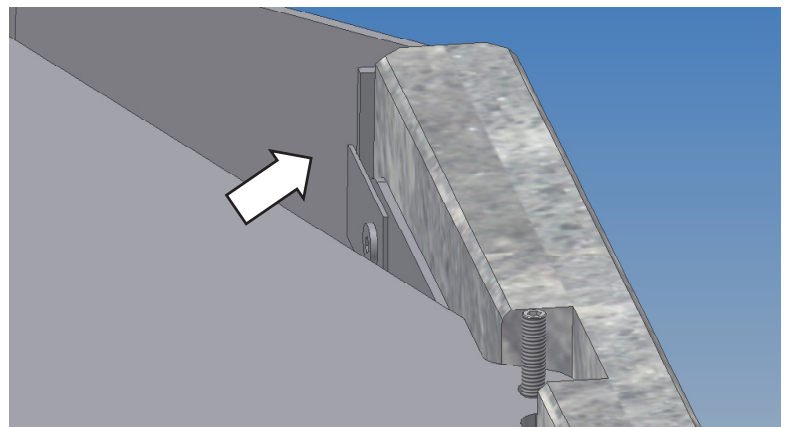
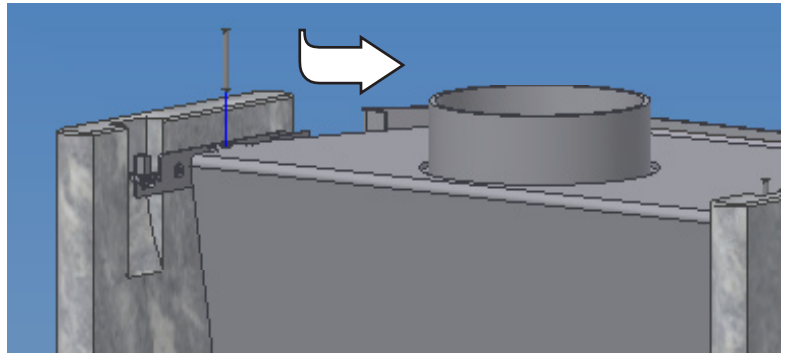
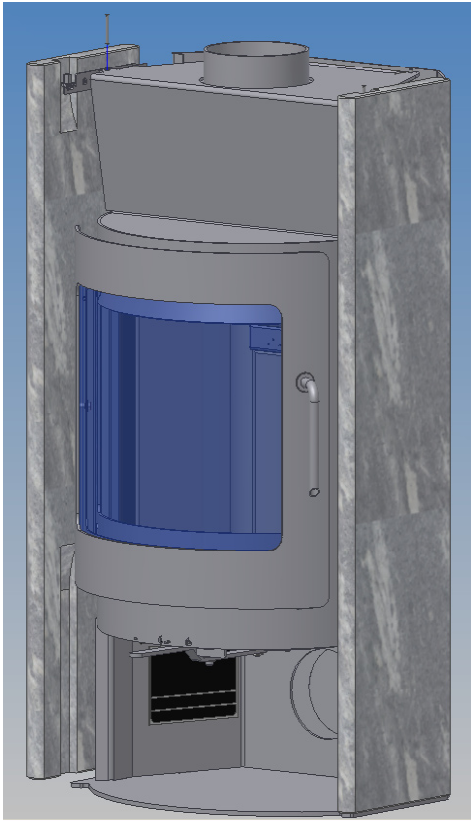

Assemble the baking stone and the top plate. The top plate is placed on top of the side stones. In the bottom of the top plate there are two holes that are placed over the pointed screws. The baking stone is placed in the centre of the baking shelf.

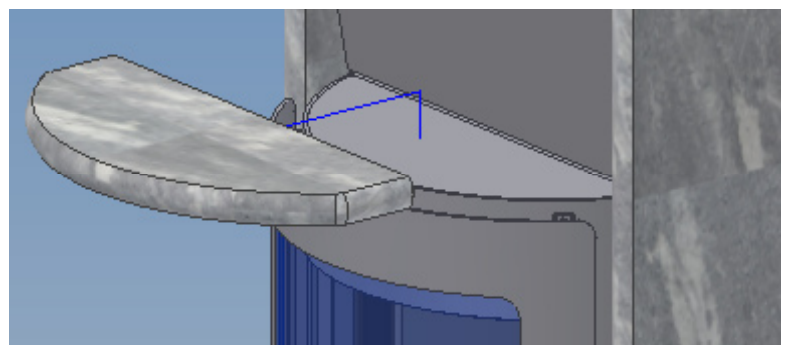
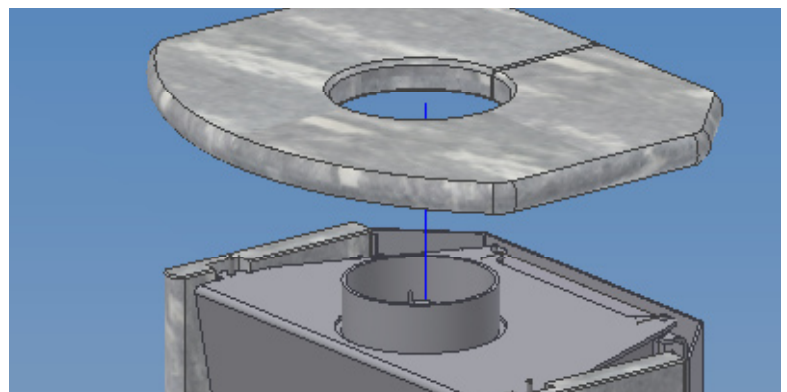
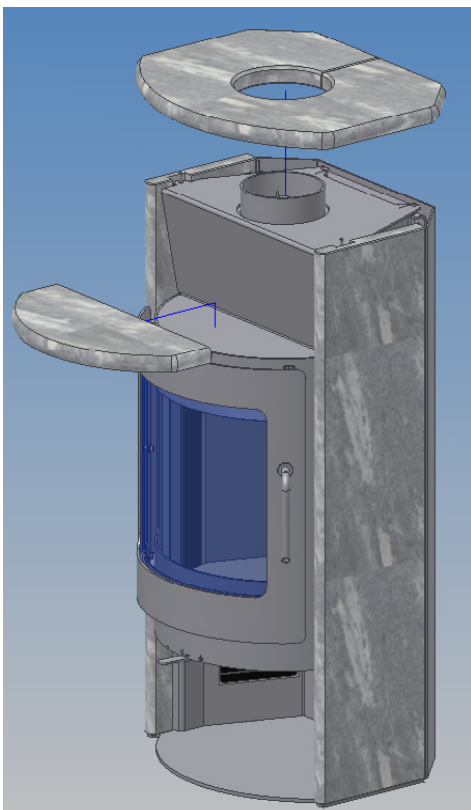

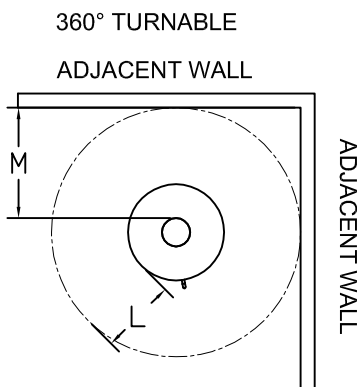
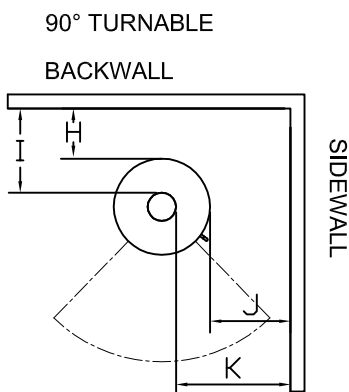
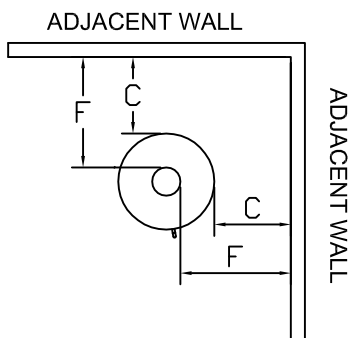
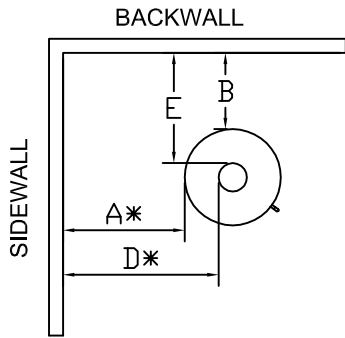

Clearance to combustible walls

To find out whether the wall by which the stove is to be placed is combustible or not, please contact your architect or the local building authorities.

If the floor is combustible, the stove must be placed on a non-combustible plate such as steel, glass or stone.

Ref.	Description	Minimum clearance
A	Sidewall to unit	13" (33 cm)
B	Backwall to unit	6.5" (16.5 cm)
C	Cornerwall to unit	6" (15.2 cm)
D	Sidewall to connector	20" (50.8 cm)
E	Backwall to connector	12" (30.5 cm)
F	Cornerwall to connector	14" (35.6 cm)
G	Ceiling to appliance	43,5" (111 cm)
H	Backwall to unit	13" (33 cm)
I	Backwall to connector	20" (50,8 cm)
J	Sidewall to unit	34" (86,4 cm)
K	Sidewall to connector	41" (104 cm)
L	Distance to frontwall/furnishing	34" (86.4 cm)
M	Cornerwall to connector	41" (104 cm)

** REAR/TOP VENT OPTION CEILING

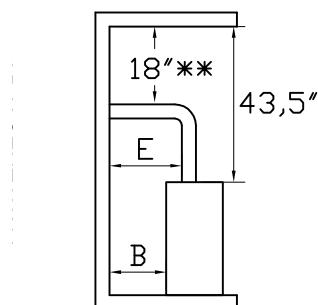

**:
Please refer to NFPA guidelines in USA and CAN/CSA B365-M91 in Canada.

Clearance to non-combustible wall

We recommend a minimum clearance to non-combustible material of at least 50 mm so that cleaning is easy. The cleaning door should be accessible at all times.

Clearances may only be reduced by means approved by the regulatory authority.

FLOOR PROTECTOR

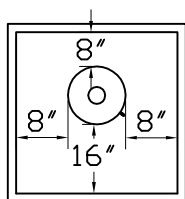

FRONT

FLOOR PROTECTOR TURNABLE

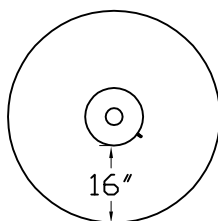

FRONT

Floor protection

Floor protection must be minimum 3/8" non-combustible material extending beneath the stove, and to the front and sides from door opening and to the rear as indicated

Floor protection for Canada: 18" (46 cm) from unit to front of floor protector.

Floor protector must be under connector pipe and 2" (5 cm) to the side for a thru-the wall configuration.

Firewood

Only burn wood that has been seasoned for at least one full year (two years is better). If the wood has not been seasoned or dried, energy will be lost in evaporating the water held in the wood. Furthermore, condensation or creosote might occur in the stove and pipe when damp wood is burnt.

Freshly cut wood contains approx. 60-70% water and is completely unsuited for burning.

Log size should be about 2" (5 cm) less than the width of the firebox

NEVER BURN TRASH (PLASTIC AND OTHER TYPES OF ARTIFICIAL MATERIALS EMIT HARMFUL GASES), DRIFTWOOD, TREATED OR PAINTED WOOD, ARTIFICIAL LOGS OR NON-SEASONED WOOD.

All types of wood heat equally per pound; however, the density of wood is not the same as is shown in the table below, where the combustible value of wood dried for two years with a moisture of 15-20% is taken into account. See table to the left.

Drying and storage

Wood to be used for burning in a stove should be dried for two years to ensure optimal burning.

Here are some storage tips:

- Cut and split the wood before storing.
- Keep the woodpile in a dry sunny place, protected from the rain. Do not cover the pile with plastic, because that prevents the wood from drying properly.
- Stack the wood with enough space between the rows to ensure good air circulation.
- Bring the logs inside the house two-three days prior to use.

Control

If the ashes are white and the combustion chamber walls not covered with soot, the air adjustment has been correct and the wood sufficiently dry.

Wood type	Dry wood kg/m ³	In comparison to beech
Beech and oak	580	100 %
Ash	570	98 %
Maple	540	93 %
Birch	510	88 %
Mountain pine	480	83 %
Fir	390	67 %
Poplar	380	65 %

DO NOT STORE SOLID FUEL WITHIN SPACE HEATER INSTALLATION CLEARANCES OR WITHIN THE SPACE REQUIRED FOR CHARGING AND ASH REMOVAL.

Using the stove

Only use wood as fuel as described in the firewood section of this manual.

Adjusting the air control

There are three different positions for air control:

Position 1:

The air control is closed, meaning that no air comes into the stove.

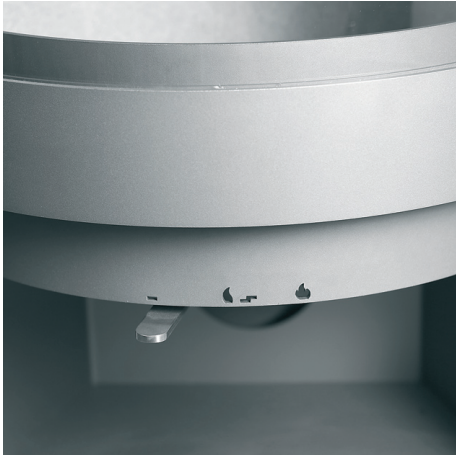

Position 2:

Push the handle to the right, until it stops. This position gives full primary air. For normal combustion the air control should be positioned somewhere between Pos. 1 and Pos. 2. Proper adjustment ensures bright yellow flames.



Position 3:

Lift the handle upward and push it to the right. The air control is now completely open and full start-up and primary air is allowed into the stove. This position is only used for lighting and kindling a fire and never during normal operation.

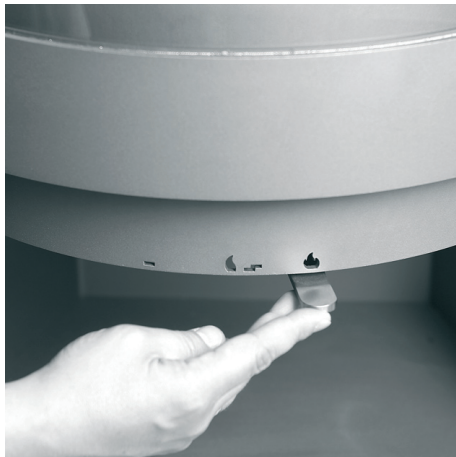

REMEMBER THE STOVE IS HOT WHILE IN OPERATION, SO KEEP CHILDREN, CLOTHING, AND FURNITURE AWAY. CONTACT WITH A STOVE WHEN BURNING MAY CAUSE SKIN BURNS.

Adjusting the combustion air

All RAIS stoves are equipped with an easy-to-use handle for adjusting the air control. For the various positions of the control please see the previous illustrations. To ensure proper combustion process it is very important to supply the correct quantity of air at the right time and place.

Primary air is defined as combustion air for burning the mass of wood and stimulates production of volatile gases.

Secondary air is used to burn off the gases at high temperatures (above 1,000°F/540°C) and to keep the glass free of soot. The secondary air is let through the air control beneath the combustion chamber and is heated through the side channels, which is then directed to the glass. The warm air runs along the glass, keeping it free of soot.

At the very back of the combustion chamber there is a tertiary channel at the top that helps to combust the remaining gases.

When positioning the air control between Pos. 1 and 2 optimum utilization of the energy contents of the wood is obtained, because of sufficient oxygen for combustion. When the flames burn bright and yellow, the control has been adjusted correctly. Finding the correct position takes some trial and error, but is easy to find.

Never close the air control completely when using the stove. A typical error is to close the control too soon, because the heat gets too intense. This results in the appearance of a dark cloud of smoke from the chimney and that means the energy value of the wood is not being used properly.

First Fire

Your new RAIS should be broken into gently for top performance and to prevent paint damage, cracks in the firebrick, and excessive wear and tear. Start with a small fire (never overload the firebox) to allow the materials to get accustomed to the higher temperatures, and then gradually increase the intensity. Use up to a maximum of two logs.

For the first few fires you may detect a strange smell that comes from heat treating the paint and materials. This is normal and will soon disappear. Just ensure there is plenty of fresh air in the room. Furthermore, during the initial heating up and cooling down, the metal may emanate some clicking sounds due to being exposed to the large differences in temperature. This is normal as well.

For wood to burn properly, the right amount of air has to be supplied at the right time and place.

Lighting and Stoking

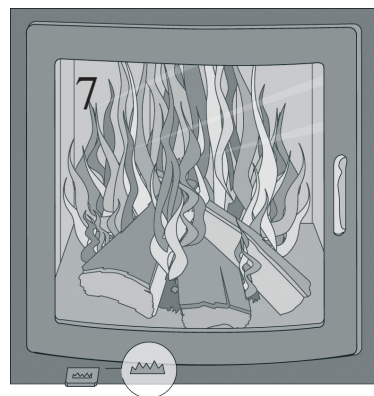
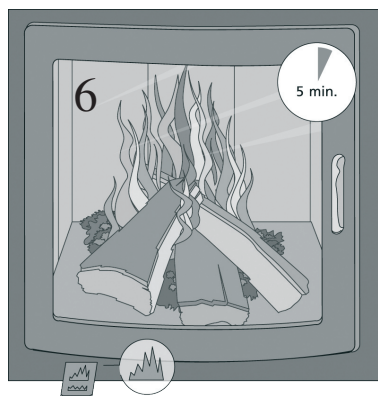
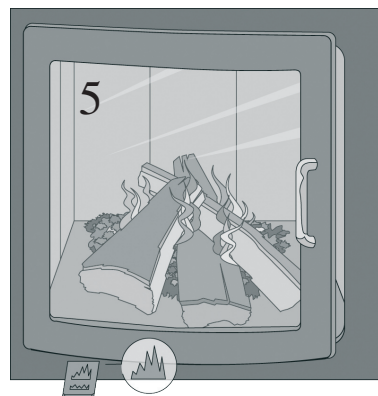
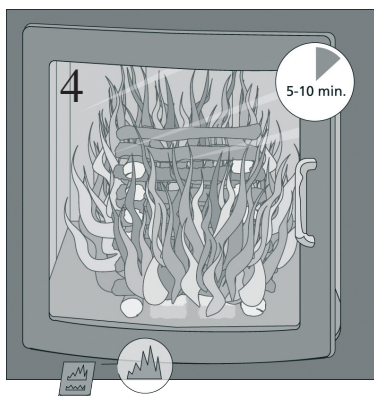
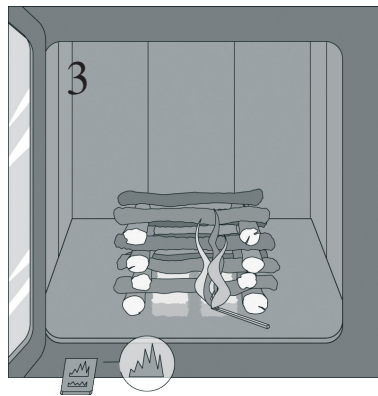
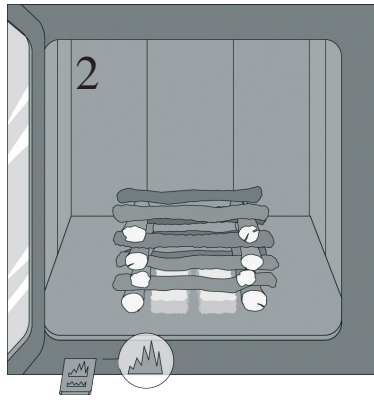
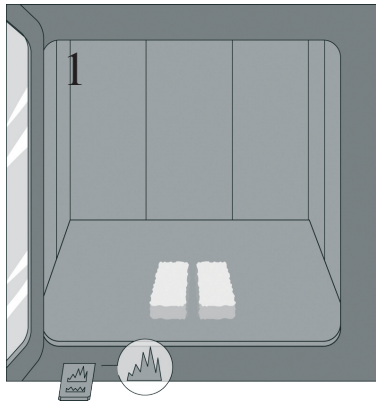

Step 1 & 2:

To light the fire, use fire starters, newspapers or something similar, as well as 2 kg of wood split into thin logs for kindling. The air control must be opened completely.

DO NOT USE GRATE OR ELEVATE FIRE — BUILD WOOD FIRE DIRECTLY ON HEARTH.

Step 3 & 4:

Light the fire and close the door, leaving a 10-15 mm gap (under supervision) until the flames burn brightly. After approximately 5 to 10 minutes, close the door completely.

Adjust the air control later if necessary.

Step 5:

After approximately 10-20 minutes, until there is a good quantity of embers, add two or three more logs. (Leave the door slightly open until they catch fire and then close the door.)

Step 6 & 7:

Approximately five minutes later, when the flames burn clear and bright, close the air control gradually, but not completely. Never close the air intake completely, while logs are still burning. This will cause incomplete combustion, risk of explosion, and soot on the glass.

DO NOT OVER-FIRE, IF HEATER OR CHIMNEY CONNECTOR GLOWS YOU ARE OVER-FIRING.

It is a good idea to leave a 3/4" layer of ashes in the combustion chamber, as this will act as insulation.

Fuel caution

Do not burn trash (plastic and other artificial materials emit harmful gases), driftwood, treated wood, artificial logs, or non-seasoned wood.

Never use gasoline, gasoline-type lantern fuel, kerosene, charcoal lighter fluid, naphtha, engine oil, or similar liquids to start or freshen up a fire in your RAIS stove. Keep all such liquids well away from the stove while it is in use.

Care and maintenance

You should have your chimney and stove checked once every two months during the heating season or at least once a year by a professional chimney sweep and cleaned as needed.

When cleaning, checking or repairing, the stove must be cold.

If the glass has been covered in soot, here is a simple piece of advice:

- Dampen a piece of paper or newspaper, dip it into the cold ashes and rub the soot-covered glass.
- Use another piece of paper to polish the glass.
- A good commercial glass cleaner can also be used.

The outer surfaces can be wiped with a soft, dry rag and if needed a small amount of mild detergent. NEVER scrub the surfaces.

Cleaning the soapstone:

Day-to-day cleaning can be made with a damp rag. If necessary the soapstone can be carefully cleaned with some paint-thinner from the hardware store. For difficult stains that cannot be dissolved by the paint-thinner, lightly sand them.

Cleaning the combustion chamber:

Rake out the ashes and store them in a metal container with a tight-fitting lid until cooled completely before throwing them in the trash can.

Remember NEVER to clean all ashes from the combustion chamber. Leave about a 3/4" layer for better combustion.

Cleaning the smoke chicane system

The smoke chicane system consists of three baffle plates and two steel retainers. The lower retainer holds two plates. The top plate is held by its own retainer. The lower retainer is fastened by two screws in the top/front frame of the burning chamber. Loosen the two screws and remove the retainer and the two lower plates. Now carefully remove the top smoke plate downwards by tipping it to vertical.

Remove dirt and dust with a dry brush and put the parts back in reverse order

Removing the smoke plates:

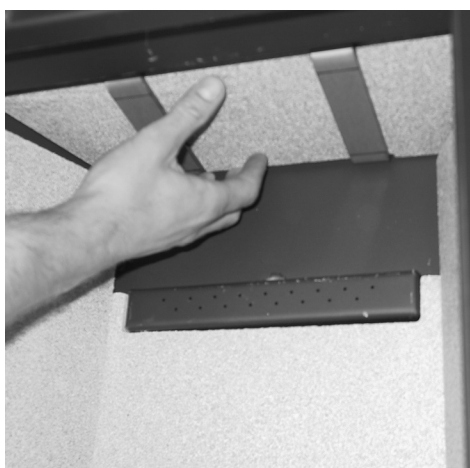

CREOSOTE

FORMATION AND NEED FOR REMOVAL

WHEN WOOD IS BURNED SLOWLY, IT PRODUCES TAR AND OTHER ORGANIC VAPORS, WHICH COMBINE WITH EXPELLED MOISTURE TO FORM CREOSOTE. THE CREOSOTE VAPORS CONDENSE IN THE RELATIVELY COOL CHIMNEY FLUE OF A SLOW-BURNING FIRE. AS A RESULT, CREOSOTE RESIDUE ACCUMULATES ON THE FLUE LINING. WHEN IGNITED, THIS CREOSOTE MAKES AN EXTREMELY HOT FIRE. THE CHIMNEY AND CHIMNEY CONNECTOR SHOULD BE INSPECTED AT LEAST ONCE EVERY TWO MONTHS DURING THE HEATING SEASON TO DETERMINE IF A CREOSOTE BUILDUP HAS OCCURRED. IF CREOSOTE HAS ACCUMULATED, IT SHOULD BE REMOVED TO REDUCE THE RISK OF A CHIMNEY FIRE.

DISPOSAL OF ASHES

ASHES SHOULD BE PLACED IN A METAL CONTAINER WITH A TIGHTFITTING LID. THE CLOSED CONTAINER OF ASHES SHOULD BE PLACED ON A NONCOMBUSTIBLE FLOOR OR ON THE GROUND, WELL AWAY FROM ALL COMBUSTIBLE MATERIALS, PENDING FINAL DISPOSAL. IF THE ASHES ARE DISPOSED OF BY BURIAL IN SOIL OR OTHERWISE LOCALLY DISPERSED, THEY SHOULD BE RETAINED IN THE CLOSED CONTAINER UNTIL ALL EMBERS HAVE THOROUGHLY COOLED.

The firebox bottom lining is made out of firebrick and the side lining is made out of vermiculite slab insulation (skamol), which protects the outer steel plates from overheating. With time small cracks might appear; this is normal. If it breaks however, it must be replaced. Vermiculite is a porous, high-insulated material and must therefore be handled with care.

Trouble Shooting

Smoke seeping through the door:

- Not enough draft in the chimney (<12 Pa)
- Check if there are any obstructions in the chimney or the wind pipe
- Check whether the kitchen exhaust fan is in use and if so, turn it off and open the window for a short period of time

Soot on the glass:

- The wood is too damp
- Make sure that the stove is sufficiently heated up before closing the door
- The air control has been set too low

The stove burns too quickly:

- Gasket may not be tight, please check and replace if necessary
- Chimney draft maybe too high >22 Pa, if this is the case, please install a damper

The stove is burning too slowly:

- Not sufficient amount of firewood
- Not enough air is getting into the stove
- Blocked chimney
- Leaking chimney
- Leak between chimney and pipe

If the problems continue we recommend contacting your chimney sweep or your local RAIS dealer.

Chimney fire:

In case of a fire in the chimney quickly close all doors, dampers, vents and call your local fire department. NEVER use water to extinguish the fire.

Components and Spare Parts

If components and spare parts not authorized by RAIS are used, the warranty is void.



RAIS Rondo
Soapstone top plate without hole
Part no.:
505700170

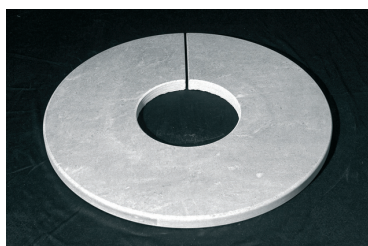

RAIS Rondo
Soapstone top plate with hole
Part no.:
505700270



RAIS Rondo
Soapstone baking plate
Part no.:
505700470

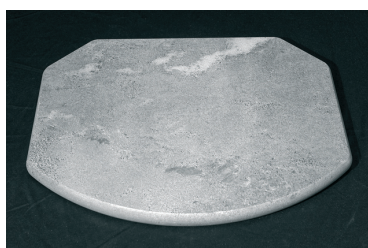

RAIS Mino
Soapstone top plate without hole
Part no.:
905700170

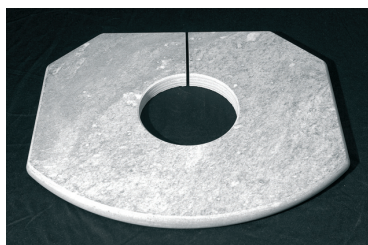

RAIS Mino
Soapstone top plate with hole
Part no.:
905700270



RAIS Mino
Soapstone baking plate
Part no.:
905700470



Air-Box
Part no.:
505179090
505179595

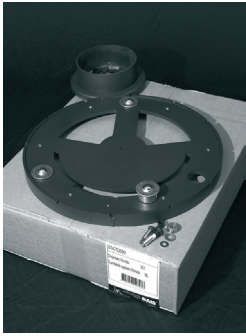

RAIS Rondo
Turntable and turntable pipe connection
Part no.:
814753690
814753695



RAIS Rondo & Mino
Gasket set
Part no.:
5055500

All replaceable parts can be obtained as spare parts from your local RAIS dealer. We also recommend you see the enclosed spare parts drawings for the individual products.

Spare Parts Drawings

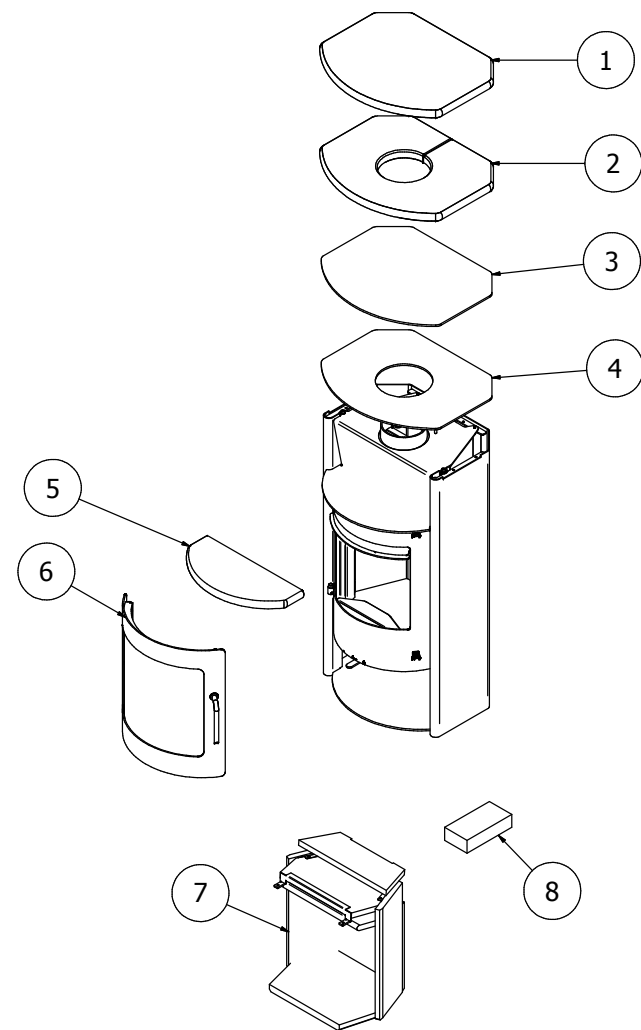

RAIS Mino II

Pos.	Number	Part No./Description
1	1	905700170 Soapstone top plate without hole
2	1	905700270 Soapstone top plate with hole
3	1	9040601SORT/GRÅ Top plate without hole
4	1	9040602SORT/GRÅ Top plate with hole
5	1	905700470 Soapstone baking plate
6	1	9041090/95 Door
7	-	5052200USA Set of Skamol stones
8	-	5055500 Gasket set

RAIS Mino II Soapstone

Pos.	Number	Part No./Description
1	1	905700200 Soapstone top plate with hole
2	1	905700100 Soapstone top plate without hole
3	1	905700600 Right soapstone side
4	1	905700700 Left soapstone side
5	1	905700470 Soapstone baking plate
6	1	9041090/95 Door
7	-	5052200USA Set of Skamol stones
8	-	5055500 Gasket set

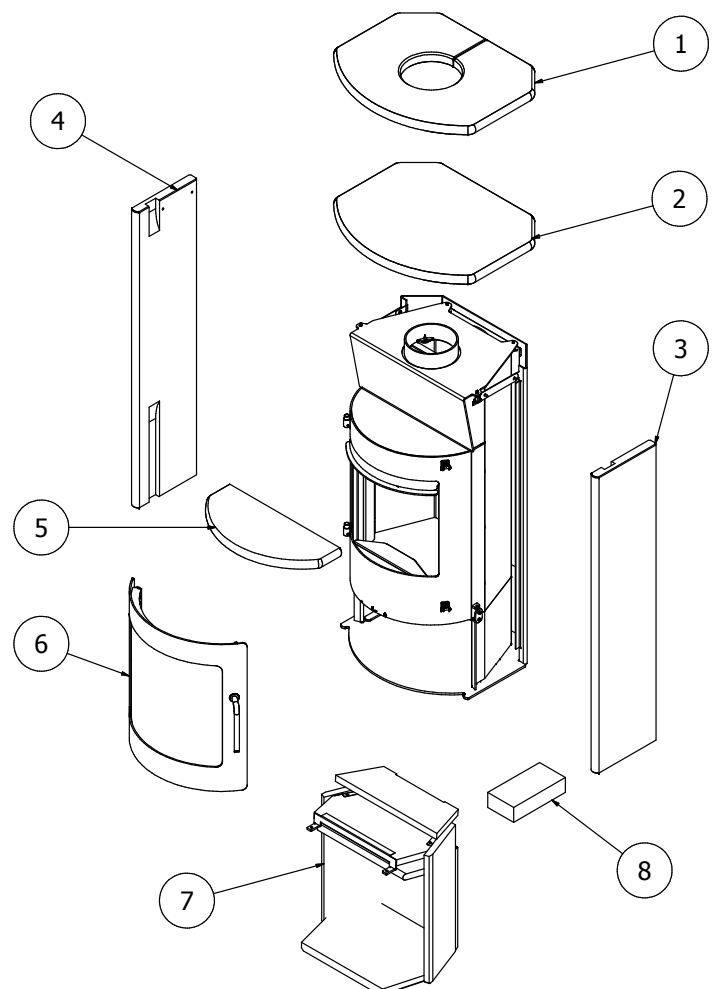

RAIS Rondo

Pos.	Number	Part No./Description
1	1	505700170 Soapstone top plate without hole
2	1	505700270 Soapstone top plate with hole
3	1	505060190/95 Top plate without hole
4	1	505060290/95 Top plate with hole
5	1	8142390/95 Turn table pipe connection
6	1	505700470 Soapstone baking plate
7	1	5051090/95 Door
8	-	5052200USA Set of Skamol stones
9	-	5055500 Gasket set
10	-	5051590/95 Turn Table

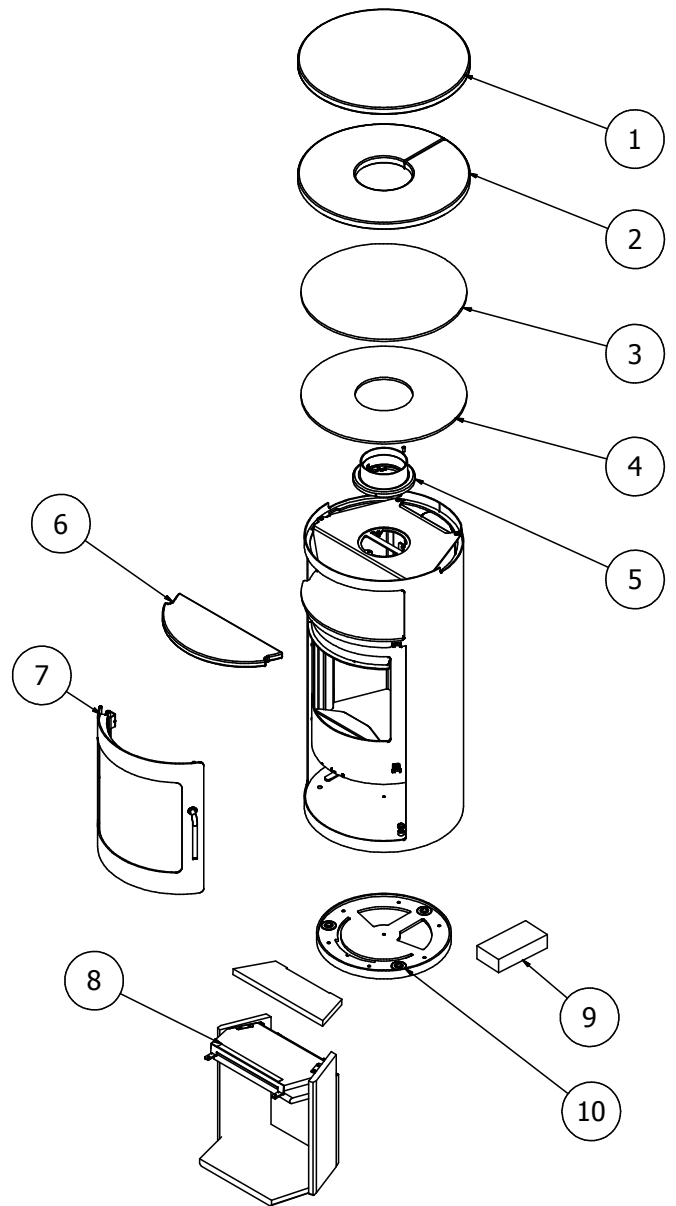

Introduction

Félicitations pour l'achat de votre nouveau poêle à bois RAIS.

Un poêle à bois RAIS est plus qu'une simple source de chaleur. C'est le symbole même des efforts que vous réalisez pour décorer votre foyer à l'aide de produits originaux de haute qualité.

VEUILLEZ LIRE ENTIEREMENT CE MANUEL AVANT D'INSTALLER ET D'UTILISER VOTRE NOUVEAU POELE RAIS. LE NON RESPECT DES INSTRUCTIONS QU'IL CONTIENT PEUT ENTRAÎNER DES DOMMAGES MATERIELS, DES BLESSURES CORPORELLES ET MEME LA MORT. GARDEZ-LE À PORTEE DE MAIN, AFIN DE POUVOIR LE CONSULTER EN CAS DE BESOIN.

Tests de sécurité et de respect de l'environnement

Les poêles de la série Malta de RAIS ont été testés par le laboratoire OMNI-Test Laboratories, Inc. de Beaverton, Oregon et sont conformes aux normes UL 1482 et ULC S627. Ils sont aussi homologués EPA et satisfont aux sévères normes en matière d'environnement de l'Etat de Washington.



A titre de référence, écrivez le numéro de production de votre poêle à bois RAIS ici. Ce numéro doit être indiqué lors de toute question ou réclamation concernant ce produit.

Garantie

Nous proposons une garantie de cinq ans sur votre poêle RAIS. Cette garantie couvre tous les défauts de matériau ou de main--d'œuvre. Cependant, elle ne couvre pas les dommages dus à une mauvaise utilisation ou à une négligence ni la vitre, les joints et les briques réfractaires.

Caractéristiques techniques:

	RAIS Mino II	RAIS Mino II Stéatite	RAIS Rondo
Poids	265 lbs (120 kg)	456 lbs (207 kg)	304 lbs (138 kg)
Poêle extérieur :Largeur/profondeur/hauteur (en pouces)	20.1 / 18.1 / 39.4	21.1 / 19.0 / 40.4	19.3 / 19.3 / 40.6
Largeur/profondeur/hauteur intérieure du foyer (en pouces)	13.2 / 11.4 / 13.6		
Capacité de chauffage à -20°C/-4°F	Environ 100 m ² / 1100 pieds carrés		
Quantité de bois recommandée:	2-3 bûches de 10" de long chaque 1.5 kg / 3.3 livres		
Fonctionnement intermittent:	Entretenez le feu toutes les trois heures		
Flux de masse du gaz dans le conduit:	4.7 grammess par seconde		
Température du gaz dans le conduit:	246°C / 475°F		
Tuyau de poêle à connecteur mural unique:	6" (15 cm)		
Tuyau de cheminée - Classe A, UL-103 HT:	6" (15 cm)		
Régime thermique optimum :	17 kBTU (5,1 kW)		
Régime mini/maxi (kW):	12 - 23 kBTU (3.4 - 6.6 kW)		
Pression théorique de poêle minimum en surrégime:	12 Pascals (0.048"WC)		
Taux d'émission de particules EPA selon tests:	4.3 grammes/heure		

Convection

Tous les poêles RAIS sont des poêles à convection, si bien que leurs parois ne chauffent jamais outre-mesure. La convection consiste à insuffler de l'air froid dans le système à la base du poêle et à le faire monter dans le conduit de convection situé le long de la chambre de combustion du poêle. L'air chaud s'échappe par le haut du poêle, d'où la création d'une circulation d'air rapide dans la pièce.

Les poêles RAIS sont équipés de poignées refroidies, une spécialité de RAIS, si bien que la poignée du poêle peut être saisie sans gant, quelle que soit la température du poêle. Remarque : Faites cependant toujours très attention lorsque vous touchez une autre partie quelconque du poêle, si celui-ci est encore chaud.

Cheminée

Les poêles RAIS doivent être installés à l'aide d'un système de cheminée intégrée homologué UL 103 HT de classe A ou d'une cheminée maçonnée homologuée équipée d'une gaine de conduit. Au Canada, l'installation doit être conforme à la norme CAN/CSA-B365.

La cheminée doit dépasser du toit d'au moins 3' (1 m), et de 2' (0,6 m) par rapport à toute structure située à moins de 10' (3 m).

Les caractéristiques et la hauteur de la cheminée jouent un rôle très important dans l'utilisation optimale du poêle et nous recommandons une hauteur totale de 10' (3 m).

Remarque : Le tuyau de connexion de la cheminée ne doit pas traverser de grenier, d'espace sous toit, d'armoire, d'espace confiné, de plancher ou de plafond.

Évitez de connecter ce poêle à un conduit de cheminée ou à une conduite de distribution d'air ou à tout système branché sur un autre appareil.

Éléments d'installation obligatoires

- A. Couvercle de cheminée
- B. Cheminée isolée
- C. Collier tempête
- D. Raccord de toit
- E. Boîte de support de plafond ou entretoise de bouclier/protection incendie
- F. Connecteur de cheminée

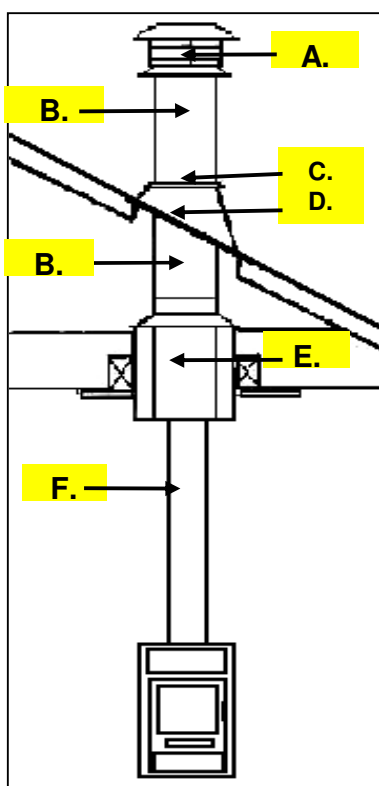

Pour une évacuation verticale dans une cheminée de classe A, un tuyau mural unique (de diamètre minimum 24) peut être utilisé dans la pièce où est installé le poêle. Reportez-vous aux instructions du fabricant pour la connexion à la cheminée considérée. Le diamètre du tuyau de cheminée/poêle ne doit pas être inférieur à 6" (15 cm).

Pour une évacuation directement dans une cheminée maçonnée ou par le biais d'une virole, le haut du tuyau mural individuel doit être situé au moins à 18" (46 cm) en dessous de tout plafond combustible et être conforme aux directives et méthodes NFPA 211. Reportez-vous au diagramme de gauche.

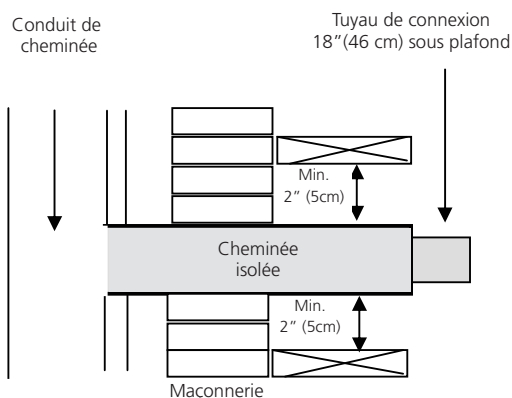

Pour l'évacuation arrière ou d'autres configurations non représentées, veuillez vous reporter aux normes de construction locales et respecter les directives NFPA 211.

Si le tuyau de poêle est équipé d'un déflecteur, il doit être actionné manuellement, placé de façon visible pour en faciliter l'utilisation et ne doit pas fermer complètement. Consultez votre expert en cheminées pour toute question éventuelle.

Remarque importante :

Assurez-vous que la porte de nettoyage de la cheminée est facilement accessible.

Installation

Précautions et caractéristiques techniques

Consultez l'inspecteur de la construction ou le commissaire des incendies le plus proche de votre domicile avant l'installation, afin de déterminer s'il est nécessaire d'obtenir un permis. Vérifiez également l'existence ou non de restrictions et de conditions d'inspection des installations dans votre zone.

Si vous utilisez une cheminée existante, nous vous suggérons de demander à un maçon ou à un installateur de poêles professionnel d'effectuer une inspection complète préalable de votre cheminée, de la gaine et du conduit.

Pour que le poêle fonctionne et tire correctement, il faut disposer d'une arrivée d'air suffisante ! Vérifiez en particulier la présence éventuelle de ventilateurs mécaniques (de cuisine ou de salle d'eau notamment), susceptibles d'affecter la qualité du tirage.

Vérifiez que le sol et le sous-sol de la pièce dans laquelle le poêle est installé sont conçus pour supporter la surcharge pondérale due au poêle. Le protecteur de sol ou la plaque doivent être fabriqués à l'aide d'un matériau non combustible.

La plaque de sol doit couvrir la partie située sous le poêle et dépasser de 16" (41 cm) (18" (45 cm) au Canada) devant la porte du poêle, de 8" (20 cm) des deux côtés de la porte de chargement du combustible, ainsi que sous le tuyau et de 2" (5 cm) des deux côtés de la ventilation arrière. Au Canada, une protection de sol de 8" (20 cm) est obligatoire des deux côtés et à l'arrière du poêle (0" à l'arrière aux EU).

Lors de l'installation du poêle, tenez compte de la diffusion de la chaleur au niveau des autres pièces. Placez le poêle à bonne distance des matériaux combustibles ; reportez-vous aux références sur l'étiquette du poêle.

Installation avec plaque tournante (RAIS Rondo)

Si le poêle comporte une plaque tournante, procédez comme suit :

Soulevez le cliquet et tournez le poêle à 30°. Lorsque le poêle est dans la position souhaitée, relâchez le cliquet de mise en place et tournez légèrement le poêle jusqu'à ce que le cliquet s'enclenche.

SI CE POELE N'EST PAS INSTALLE CORRECTEMENT, IL RISQUE DE PROVOQUER UN INCENDIE DOMESTIQUE. POUR REDUIRE CE RISQUE, VEUILLEZ RESPECTER SCRUPULEUSEMENT LES INSTRUCTIONS D'INSTALLATION.

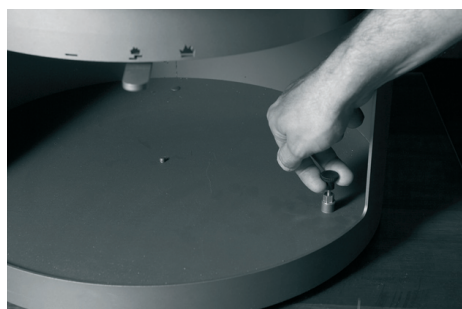

Manufactured by:



RAIS A/S
Industrivej 20, DK-9900 Frederikshavn, Denmark

Tested to:
UL 1482
ULC S627



Model: RONDO, MINO II & MINO II SST
Solid Fuel Room Heater

For Use With Solid Wood Fuel Only

Report No. #138-S-10-2

Model / Modèle: [] Date of manufacture / Date of fabrication: [] Month / Mois: [] Year / Année: [] Serial no. / N° de série: [] Made In Denmark / Fabriqué au Danemark

CLEARANCES TO COMBUSTIBLE SURFACES

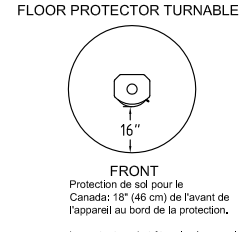
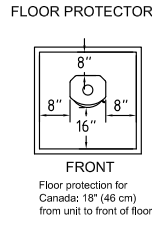
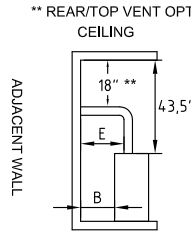
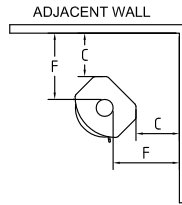
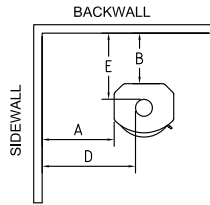

MINIMUM CLEARANCES

A: SIDEWALL TO UNIT	13 in. (33 cm)	A: Mur latéral - Appareil	13 in. (33 cm)
B: BACKWALL TO UNIT	6,5 in. (16,5 cm)	B: Mur arrière - Appareil	6,5 in. (16,5 cm)
C: CORNERWALL TO UNIT	6 in. (15,2 cm)	C: Mur de coin - Appareil	6 in. (15,2 cm)
D: SIDEWALL TO CONNECTOR	20 in. (50,8 cm)	D: Mur latéral - Conduit	20 in. (50,8 cm)
E: BACKWALL TO CONNECTOR	12 in. (30,5 cm)	E: Mur arrière - Conduit	12 in. (30,5 cm)
F: CORNERWALL TO CONNECTOR	14 in. (35,6 cm)	F: Mur de coin - Conduit	14 in. (35,6 cm)
G: CEILING TO APPLIANCE	43,5 in. (110,5 cm)	G: Plafond - L'appareil	43,5 in. (110,5 cm)
H: BACKWALL TO UNIT	13 in. (33 cm)	H: Mur arrière - Appareil	13 in. (33 cm)
I: BACKWALL TO CONNECTOR	20 in. (50,8 cm)	I: Mur arrière - Conduit	20 in. (50,8 cm)
J: SIDEWALL TO UNIT	34 in. (86,4 cm)	J: Mur latéral - Appareil	34 in. (86,4 cm)
K: SIDEWALL TO CONNECTOR	41 in. (104,1 cm)	K: Mur latéral - Conduit	41 in. (104,1 cm)
L: DISTANCE TO FRONT WALL/ FURNISHING	34 in. (86,4 cm)	L: Distance meuble devant	34 in. (86,4 cm)
M: CORNERWALL TO CONNECTOR	41 in. (104,1 cm)	M: Mur de coin - Conduit	41 in. (104,1 cm)

CLEARANCES TO COMBUSTIBLE SURFACES STOVES WITH TURN TABLES

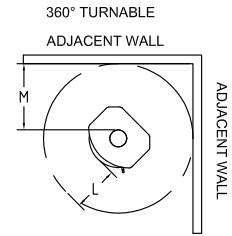
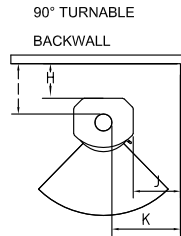

** Not Tested - NFPA Guidelines in USA, CAN/CSA B365-M91 in Canada

Floor protection must be minimum 3/8 Inch non-combustible material extending beneath the stove, and to the front and sides from door opening and to the rear as indicated.

** Non testé - NFPA Guidelines in USA, CAN/CSA B365-M91 au Canada

La protection de sol doit être au moins de 3/8 inch matériel non combustible placé sous le foyer s'étendant vers l'avant, les côtés les ouvertures et l'arrière comme indiqué.

TO PREVENT HOUSE FIRES

Contact local Building or Fire officials about restrictions and Installation Inspection in your area.

Install and use only in accordance with manufacturer's Installation and operating instructions and local codes. In absence of any local codes, installation must meet minimum requirements of NFPA 211 in USA, and B365 in Canada.

Refer to manufacturer's instructions and local codes for precautions required for passing chimney through a combustible wall or ceiling. Inspect and clean chimney system frequently in accordance with manufacturer's instruction.

Do not connect this stove to a chimney flue serving another appliance.

Do not use grate or elevate fire. Build wood fire directly on hearth.

Flue connector pipe must be 6 inch diameter, minimum single wall 24 msg black or 25 msg blued steel.

Chimney must be factory built 6" diameter Class "A" 103 HT, or masonry.

TO PREVENT CREOSOTE FIRES

Inspect and clean chimney frequently - Under certain conditions of use, creosote buildup may occur rapidly.

Do not use other fuels than Fire wood.

CAUTION: Fully open combustion air control before opening the fuel feed door.

CAUTION: Only operate the wood heater with the doors closed.

POUR EVITER LES INCENDIES DOMESTIQUES

Contactez les Autorités des Bâtiments et des pompiers concernant les restrictions et Inspections d'Installation dans votre région.

Installez et utilisez cet appareil uniquement en respectant les instructions d'installation et d'utilisation du fabricant. Respectez aussi les réglementations locales.

En l'absence de réglementations locales, l'installation doit respecter les normes minimums de NFPA 211 aux USA et B365 au Canada.

Référez-vous aux instructions du fabricant et règlement locaux concernant les précautions nécessaires à prendre pour le passage de la cheminée à travers une paroi ou un plafond combustible.

Inspectez et nettoyez le système de cheminée fréquemment selon les instructions du fabricant.

Ne connectez pas ce poêle à un conduit de cheminée utilisée par un autre appareil.

N'utilisez pas de grille et ne faites pas monter le feu. Établissez le feu de bois directement dans l'âtre.

Le tuyau de connexion au conduit doit avoir un diamètre de 6 inch, minimum simple conduit 24 msg acier noir ou 25 msg acier bleu.

La cheminée doit être une fabrication de 6" de diamètre Class "A" 103 HT, ou en maçonnerie.

POUR EVITER LES FEUX DE CREOSOTE

Inspectez et nettoyez la cheminée régulièrement - Sous certaines conditions d'emploi, la créosote peut s'accumuler rapidement.

Ne pas utiliser d'autres combustibles que le bois.

AVIS: Ouvrez complètement le contrôle d'air de combustion avant d'ouvrir la porte du foyer.

AVIS: Seulement se servir du poêle portes fermées.



CAUTION: HOT WHILE IN OPERATION-DO NOT TOUCH KEEP CHILDREN AND CLOTHING AWAY-CONTACT MAY CAUSE SKIN BURNS. SEE NAMEPLATE AND INSTRUCTIONS. KEEP FURNISHINGS AND OTHER COMBUSTIBLE MATERIALS A CONSIDERABLE DISTANCE AWAY FROM THE APPLIANCE.

Do not overfire - If heater or chimney connector glows, you are overfiring.

ATTENTION: CHAUD PENDANT LE FONCTIONNEMENT - NE PAS TOUCHER ECARTEZ LES ENFANTS ET LES VETEMENTS- LE CONTACT PEU CAUSER DES BRULURES. CONSULTEZ LA PLAQUE ET LES INSTRUCTIONS. TENIR LES MEUBLES ET AUTRES MATIERES COMBUSTIBLES A GRANDE DISTANCE DE L'APPAREIL.

Évitez de surchauffer-si le feu ou la cheminée rougeoie, vous surchauffez.

U.S. ENVIRONMENTAL PROTECTION AGENCY
Certified to comply with July, 1990 particulate emission standards.

DO NOT REMOVE THIS LABEL / NE PAS ENLEVER CETTE ÉTIQUETTE

Modification du branchement de la cheminée

A la livraison, le poêle est configuré pour un montage par le haut de la connexion de cheminée, mais il peut facilement l'être pour un montage arrière de la façon suivante :

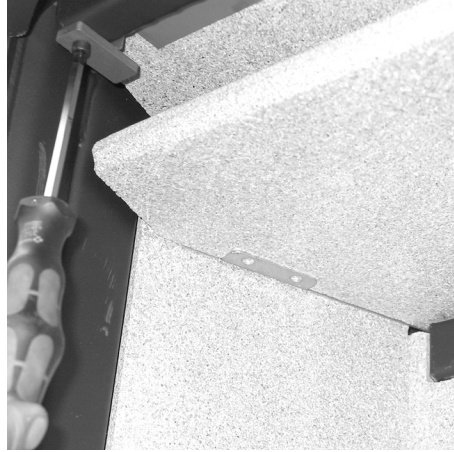

Retirez les trois petites plaques de chicane (reportez-vous à la section Nettoyage et Maintenance).

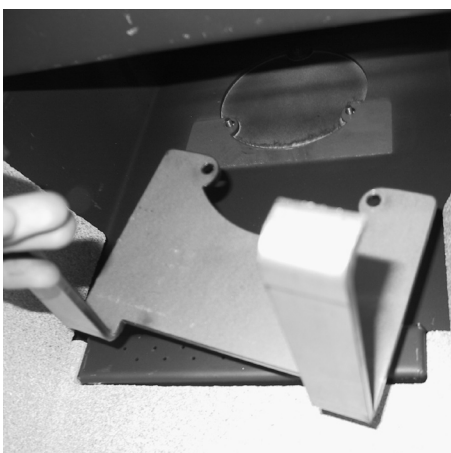
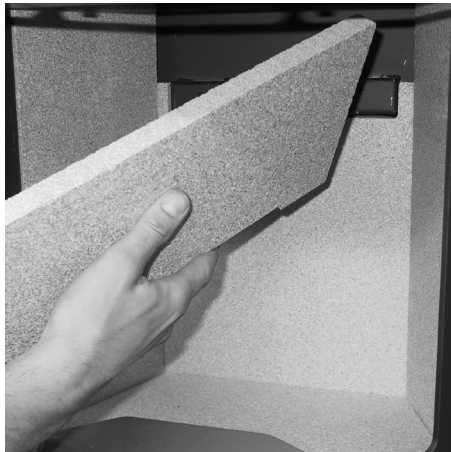
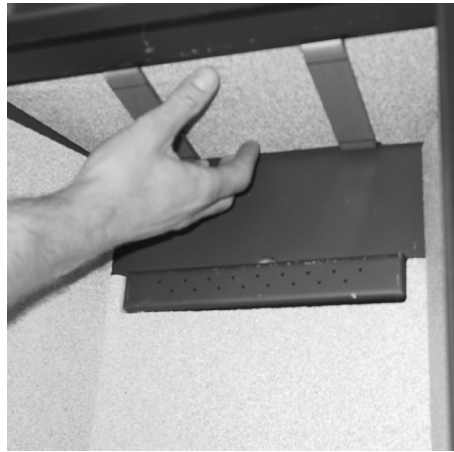

Pour retirer l'arrêtoir du haut, dévissez les deux écrous à l'aide d'une clé.

Vous avez désormais accès à la chambre à fumée du poêle.

Remarque : L'arrêtoir du haut doit être remonté sur l'évacuation de fumée arrière à l'aide d'un collier de conduit.

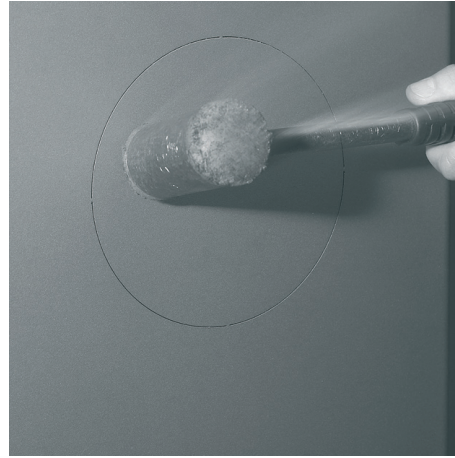
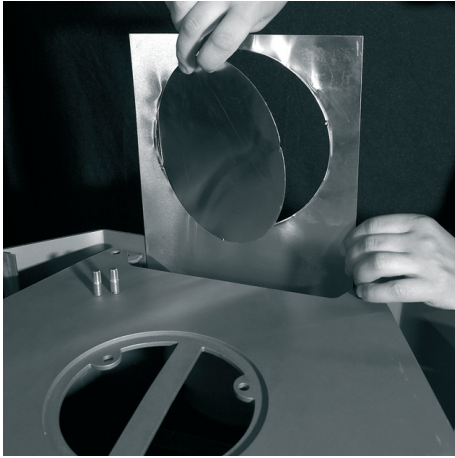

Soulevez la plaque de réflecteur, enlevez la partie prédécoupée du haut et remettez la plaque en place.

Retirez la partie prédécoupée de la couverture.

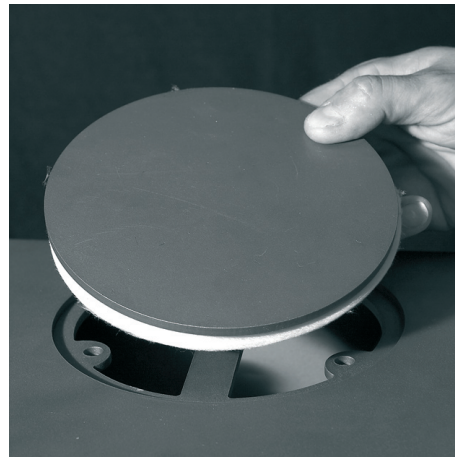

Enlevez le joint et la plaque aveugle de l'évacuation de fumée arrière et placez-les dans l'orifice du haut. Vérifiez que le joint est bien en place.

Fixez la plaque aveugle et le joint à la partie supérieure à l'aide de trois écrous M6.

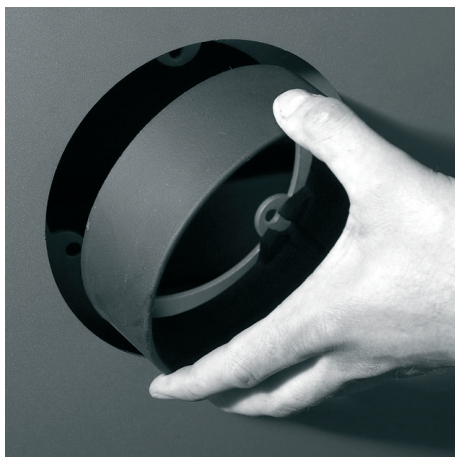

Le collier de conduit est monté avec les trois écrous M6. Les deux écrous du bas retiennent également l'arrêtoir de plaque de fumée du haut.

Remettez ensuite en place le système de chicane à fumée en suivant la procédure inverse.

Installation de stéatite (RAIS Mino II stéatite)

Attention : La stéatite est fragile et doit donc être maniée avec précaution.

Liste de pièces (pièces détachés pour l'installation de la stéatite)		
Réf. pièce	Nom de la pièce	Nb. de pièces
9057001/9057002	Plaque supérieure sans trou/plaque supérieure avec trou	1/1
9057004	Pierre à four	1
5057006	Brique côté droit	1
9057007	Brique côté gauche	1
9050118 grey/black	Raccord pour stéatite, droit	1
9050109 grey/black	Raccord pour stéatite, gauche	1
0110-M5x12afst. stang	Entretoise M5x12	2
0110-M5 flangemøtrik	Ecrou de manchon M5	2
0110-M5x40 pinol	Vis pointue M5x40	2
0110-M5x10 cyl rà lh	Vis cylindrique M5x10	4
70-03	Support à ressort	2

Installation de parois en stéatite

Commencez par le côté gauche. Montez le joint à stéatite et le support à ressort avec les vis fournies. Assurez-vous de bien utiliser les joints gauches pour la brique de gauche. Montez le côté droit de la même façon que le côté gauche.

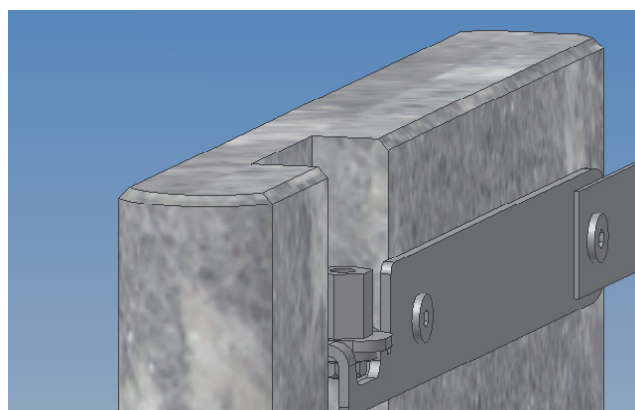
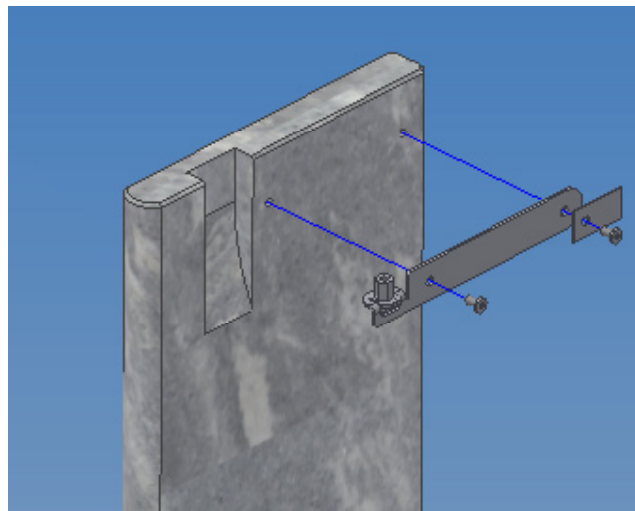
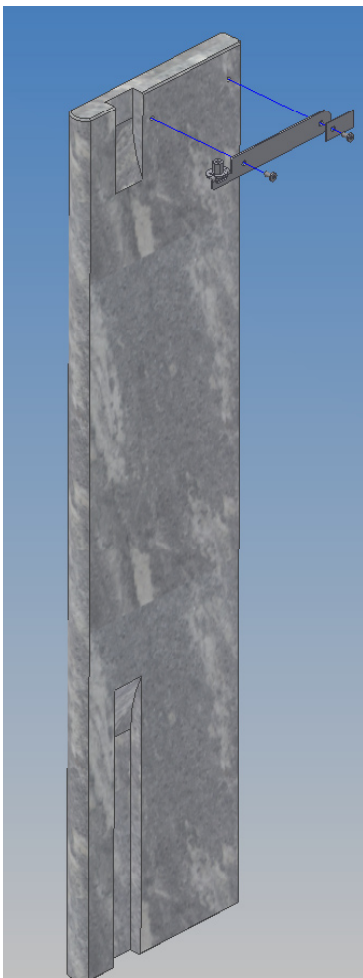

Montez les stéatites de droite et de gauche avec les vis pointues fournies. La stéatite se met en place grâce au support à ressort et le ressort est maintenu par le panneau arrière.

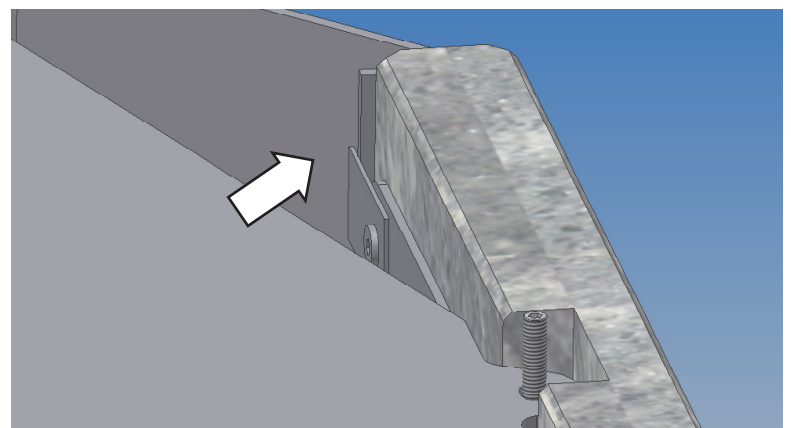
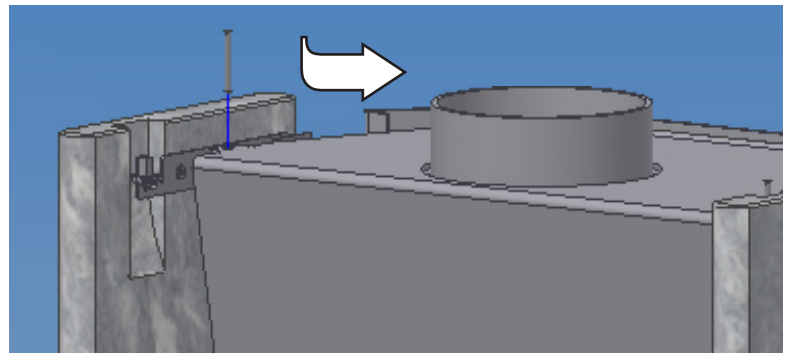
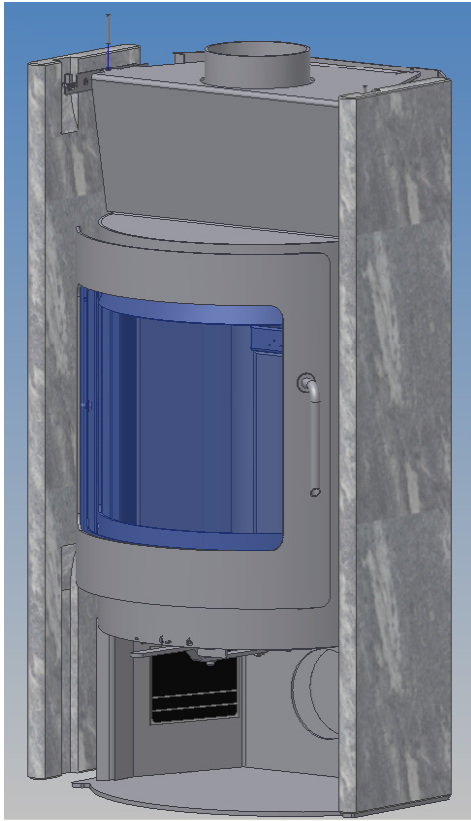

Montez la pierre à four et la plaque supérieure. La plaque supérieure est placée au dessus des briques latérales. Au fond de la plaque supérieure, il y a deux trous situés au dessus des vis pointues. La pierre à four est placée au centre de l'armoire de cuisson.

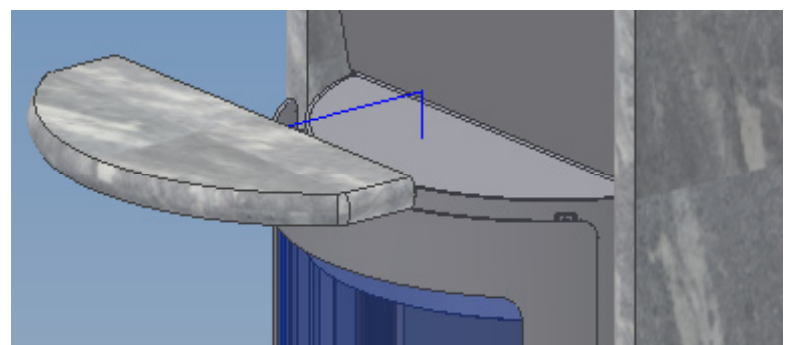
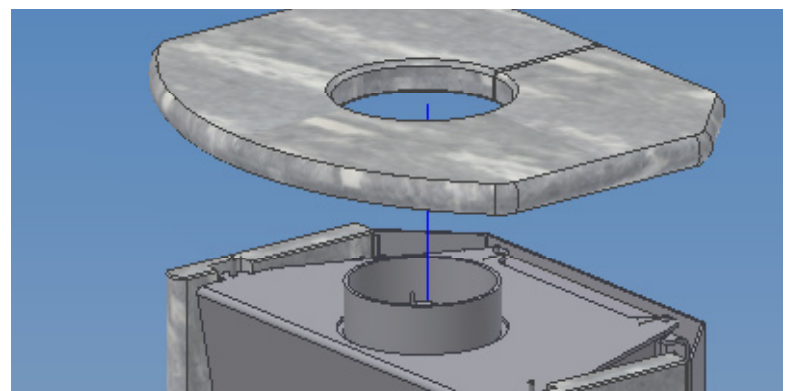
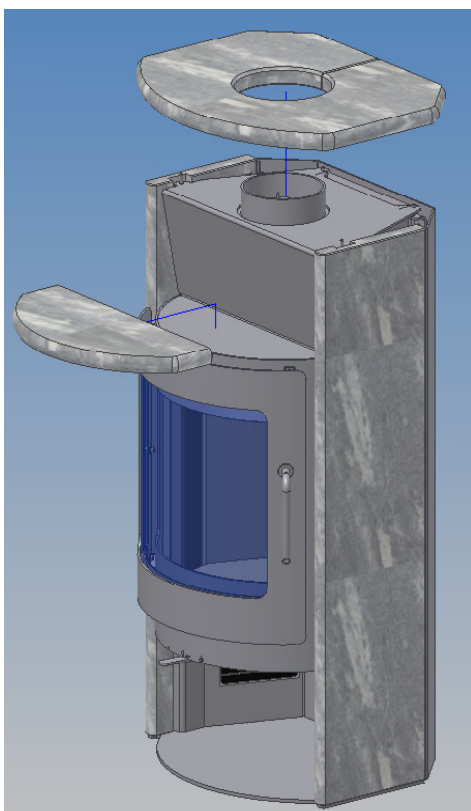

Distance aux parois combustibles

Pour savoir si la paroi près de laquelle le poêle doit être placé est combustible ou pas, veuillez consulter votre architecte ou les autorités locales en matière de bâtiment.

Si le sol est combustible, le poêle doit être placé sur une plaque non-combustible en métal, en verre ou en pierre.

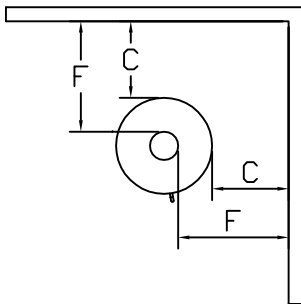
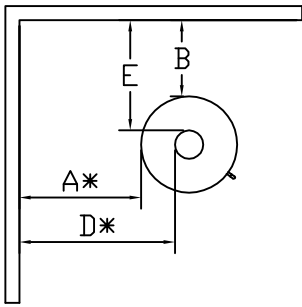

90° TOURNANTE

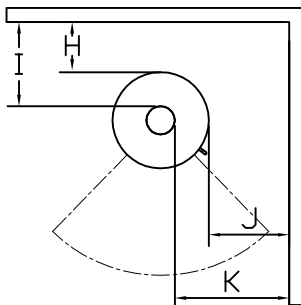

360° TOURNANTE

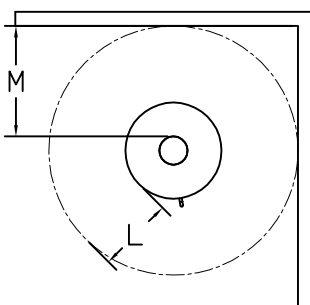

Réf.	Description	Distance minimum
A	Paroi latérale à unité	13" (33 cm)
B	Paroi arrière à unité	6.5" (16.5 cm)
C	Paroi de coin à unité	6" (15.2 cm)
D	Paroi latérale à connecteur	20" (50.8 cm)
E	Paroi arrière à connecteur	12" (30.5 cm)
F	Paroi de coin à connecteur	14" (35.6 cm)
G	Plafond à l'appareil	43,5" (111 cm)
H	Paroi arrière à unité	13" (33 cm)
I	Paroi arrière à connecteur	20" (50,8 cm)
J	Paroi latérale à unité	34" (86,4 cm)
K	Paroi latérale à connecteur	41" (104 cm)
L	Distance à paroi avant/mobilier	34" (86.4 cm)
M	Paroi de coin à connecteur	41" (104 cm)

** REAR/TOP VENT OPTION

CEILING

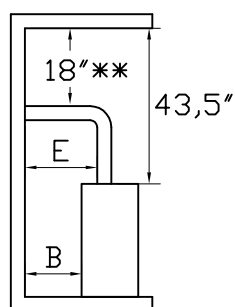

**:

Veuillez consulter les directives de la NFPA aux EU et de la CAN/CSA B365-M91 au Canada.

Distance à paroi non combustible

Nous recommandons une distance minimum à tout matériau non combustible d'au moins 50 mm, afin de faciliter le nettoyage. La porte de nettoyage doit être accessible à tout moment.

Les distances ne pourront être réduites que dans les cas approuvés par les autorités de régulation.

PROTECTION DE SOL

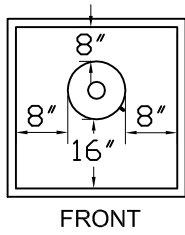

PROTECTION DE SOL TOURNANTE

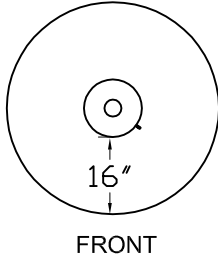

Protection de sol

La protection de sol doit être en matériau non combustible d'au moins 3/8" dépassant derrière le poêle, et sur l'avant et les côtés de l'ouverture de porte, ainsi que sur l'arrière conformément aux indications.

Protection de sol pour le Canada : 18" (46 cm) de l'unité à l'avant du protecteur de sol. Le protecteur de sol doit se trouver sous le tuyau de connecteur et 2" (5 cm) sur le côté pour une configuration à travers le mur.

Bois à brûler

Ne brûlez que du bois ayant séché pendant au moins un an (2 si possible !). Si le bois n'a pas été entreposé ou n'a pas séché, une grande part de l'énergie calorifique servira à l'évaporation de l'eau contenue dans le bois. D'autre part, de la condensation ou de la créosote risque d'apparaître dans le poêle et le tuyau si vous brûlez du bois humide.

Le bois coupé de fraîche date contient environ 60 à 70 % d'eau et est complètement impropre à la combustion.

Les bûches doivent en principe mesurer environ 2" (5 cm) de moins que la largeur du foyer.

ÉVITEZ DE BRULER DES DÉCHETS (LES PLASTICS ET AUTRES DÉCHETS ÉMETTENT DES GAZ NOCIFS), DU BOIS ÉCHAPPE, TRAITE OU PAINT, DES BÛCHES ARTIFICIELLES OU DU BOIS NON ENTREPOSÉ.

Tous les types de bois ont le même pouvoir calorifique par livre ; cependant, la densité du bois n'est pas la même, comme indiqué dans le tableau ci-dessous, qui reflète la valeur de combustion d'un bois séché pendant deux ans avec un taux d'humidité de 15-20 %. Voir tableau de gauche.

Séchage et entreposage

Le bois utilisé dans un poêle doit être séché pendant deux ans pour une combustion optimale.

Voici quelques conseils d'entreposage :

- Coupez et fendez le bois avant de l'entreposer.
- Conservez la pile de bois dans un endroit ensoleillé et sec, protégé de la pluie. Évitez de recouvrir la pile avec un plastique, car cela empêcherait le bois de sécher correctement.
- Empilez le bois avec assez d'espace entre les files pour garantir une bonne circulation de l'air.
- Rentrez les bûches à l'intérieur deux à trois jours avant leur utilisation.

Contrôle

Si les cendres sont blanches et les parois de la chambre de combustion ne sont pas couverts de suie, c'est que l'arrivée d'air est bien réglée et que le bois est suffisamment sec.

Type de bois	Bois sec kg/m ³	Comaréé au hêtre
Hêtre et chêne	580	100 %
Frêne	570	98 %
Erable	540	93 %
Bouleau	510	88 %
Pin de montagne	480	83 %
Sapin	390	67 %
Peuplier	380	65 %

ÉVITEZ DE STOCKER DU COMBUSTIBLE SOLIDE À PROXIMITÉ D'UNE INSTALLATION DE CHAUFFAGE OU DANS L'ESPACE REQUIS POUR CHARGER ET DÉCHARGER LES CENDRES.

Utilisation du poêle

N'utilisez que le bois combustible décrit dans la section BOIS A BRULER de ce manuel.

Réglage de l'arrivée d'air

L'arrivée d'air comporte trois positions différentes :

Position 1 :

L'arrivée d'air est fermée, autrement dit aucune quantité d'air n'entre dans le poêle.

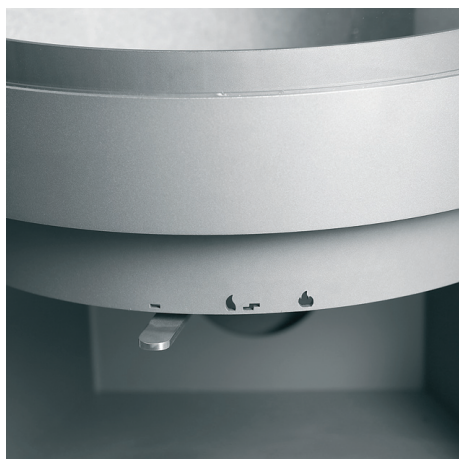

Position 2 :

Poussez la poignée vers la droite, jusqu'à ce qu'elle soit bloquée. Cette position correspond à un débit d'air maximum. Pour une combustion normale, l'arrivée d'air doit être placée entre la position 1 et la position 2. Si le réglage est correct, le feu dégage des flammes jaunes brillantes.



Position 3 :

Soulevez la poignée et poussez-la vers la droite. L'arrivée d'air est désormais complètement ouverte et le poêle reçoit l'intégralité de l'air de démarrage et d'air primaire. Cette position n'est utilisée que pour l'éclairage et l'allumage d'un feu, mais jamais en cours de fonctionnement normal.

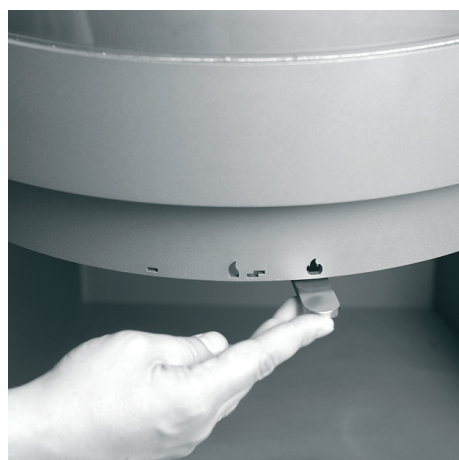

SOUVENEZ-VOUS QUE LE POELE EST CHAUD EN COURS DE FONCTIONNEMENT ET ELOIGNEZ PAR CONSEQUENT LES ENFANTS, LES VETEMENTS ET LES MEUBLES. LE CONTACT AVEC UN POELE BRULANT PEUT ENTRAINER DES BRULURES DE LA PEAU.

Réglage de la combustion d'air

Tous les poêles RAIS sont équipés d'une poignée facile à utiliser pour le réglage de l'arrivée d'air. En ce qui concerne les différentes positions de la poignée, reportez-vous aux illustrations précédentes. Pour garantir une bonne combustion, il est très important de fournir la quantité d'air appropriée, au bon moment et au bon endroit.

L'air primaire est défini comme l'air nécessaire à la combustion de la masse de bois et stimule la production de gaz volatiles.

L'air secondaire est utilisé pour brûler les gaz à hautes températures (supérieures à 1 000°F (540°C)) et pour éviter l'accumulation de suie sur la vitre. L'air secondaire traverse le contrôle d'air situé sous la chambre de combustion et est réchauffé au travers des canaux latéraux, puis envoyé sur la vitre. L'air chaud balaie la vitre et y empêche la formation de suie.

Tout à l'arrière de la chambre de combustion, il y a un troisième canal dans la partie supérieure pour aider à la combustion des gaz restants.

Pour fournir suffisamment d'oxygène à la combustion, et tirer le meilleur parti possible de la capacité énergétique du bois, placez le contrôle d'air entre les positions 1 et 2. Des flammes brillantes et jaunes indiquent un bon réglage de l'arrivée d'air. La recherche de la bonne position s'effectue par essais et erreurs, mais est relativement facile à effectuer.

Ne fermez jamais complètement l'arrivée d'air lorsque vous utilisez le poêle. Une erreur type consiste à fermer l'arrivée d'air trop tôt parce que la température devient trop élevée. Conséquence : la cheminée dégagera un nuage de fumée noire, indiquant par là une mauvaise utilisation de la capacité énergétique du bois.

Premier feu

Votre nouveau poêle RAIS doit être mis en route de façon progressive pour des performances optimales et pour éviter d'en abîmer la peinture, les fissures des briques réfractaires et une usure prématurée. Commencez par un feu restreint (ne surchargez jamais le foyer) pour permettre aux matériaux de s'habituer aux températures élevées, puis augmentez graduellement l'intensité. Utilisez 2 bûches maximum.

Lors des premiers feux, vous risquez de détecter une odeur étrange liée au « chauffage » de la peinture et des matériaux. Cela est normal et cessera rapidement. Veillez simplement à ce que la pièce soit bien aérée ! Par ailleurs, lors des premiers cycles de température, vous risquez d'entendre des « cliquetis » dus aux différences de température importantes auxquelles sont soumises les parties métalliques. Rien que de très normal là encore.

Pour que le bois brûle correctement, il faut fournir une quantité suffisante d'air au bon moment et au bon endroit.

Allumage et entretien du feu

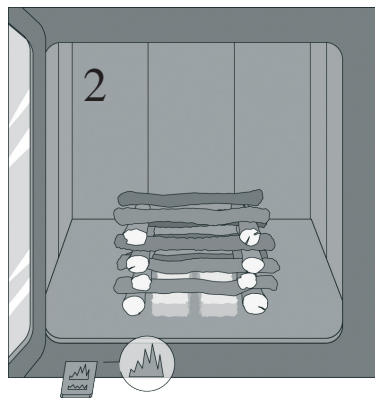
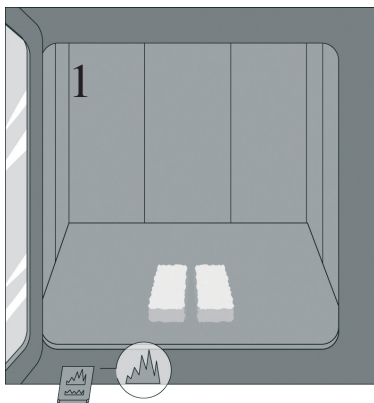

Etapes 1 & 2 :

Pour allumer le feu, utilisez des allume-feux, du papier journal ou quelque chose d'équivalent, ainsi que 2 kg de bois fendu en fines bûches pour l'inflammation. L'arrivée d'air doit être ouverte en grand.

EVITEZ D'UTILISER UNE GRILLE OU DE SURELEVER LE FEU – PLACEZ LE FEU DE BOIS DIRECTEMENT A MEME LE SOL.

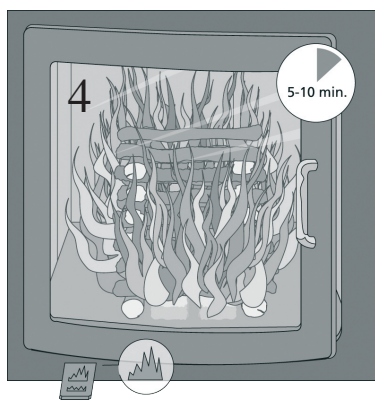
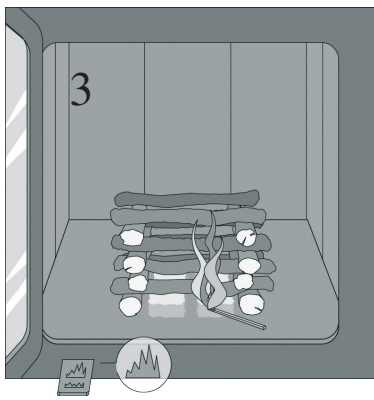

Etapes 3 & 4 :

Allumez le feu et refermez la porte, tout en laissant un espace de 10-15 mm (sous surveillance) jusqu'à l'apparition de flammes claires et vigoureuses. Au bout d'environ 5 à 10 minutes, refermez complètement la porte. Ensuite, réglez à nouveau l'arrivée d'air si besoin est.

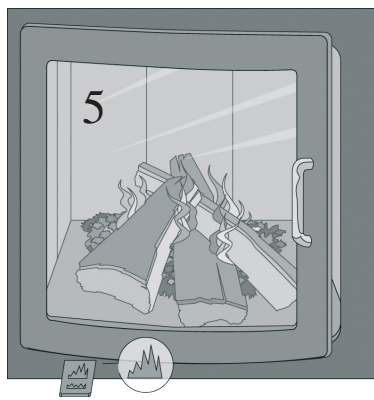

Etape 5 :

Au bout d'environ 10-20 minutes, une fois la quantité de braises suffisante, ajoutez deux ou trois bûches supplémentaires. (Laissez la porte entrouverte jusqu'à ce qu'elles prennent, puis refermez-la.)

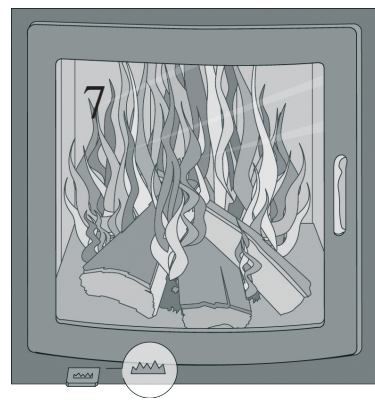
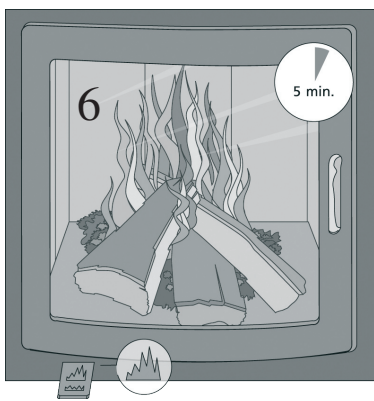

Etapes 6 & 7 :

Environ cinq minutes plus tard, une fois les flammes claires et vigoureuses, fermez petit à petit l'arrivée d'air, mais pas complètement. Ne fermez jamais complètement l'arrivée d'air, tant que les bûches sont encore en train de brûler. Il en résulterait une combustion incomplète avec risque d'explosion et un dépôt de suie sur la vitre.

EVITEZ LES FEUX TROP IMPORTANTS. SI LE RECHAUD OU LE CONNECTEUR DE CHEMINEE BRILLENT, C'EST QUE LE FEU EST TROP IMPORTANT.

Une idée intéressante consiste à laisser une couche de cendres de 3/4" d'épaisseur dans la chambre de combustion, car elle servira d'isolation.

Précautions en matière de combustibles

Évitez de brûler des déchets (les plastiques et autres déchets émettent des gaz nocifs), du bois échappé ou traité, des bûches artificielles, ou du bois non entreposé.

N'utilisez jamais d'essence, de carburant à lanterne de type essence, de kérosène, de fluide de briquet au charbon, d'huile à moteur, ou de liquides similaires pour démarrer ou relancer un feu dans ce réchaud. Conservez tous ces genres de liquides bien à l'écart du poêle pendant son utilisation.

Entretien et maintenance

Faites vérifier votre cheminée et votre poêle tous les deux mois pendant la saison de chauffage, ou au moins une fois par an par un ramoneur professionnel et faites-les nettoyer si besoin est.

Lors de tout nettoyage, examen ou réparation, le poêle doit être froid. Si la vitre est couverte de suie, observez le conseil simple suivant :

- Humidifiez un bout de papier ou de journal, trempez-le dans les cendres froides et frottez la vitre pleine de suie.
- Utilisez un autre bout de papier pour polir la vitre.
- On peut aussi utiliser un bon produit nettoyant pour les vitres.

Les surfaces extérieures peuvent être frottées à l'aide d'un chiffon doux et sec et, le cas échéant, un petit peu de détergent dilué. Ne grattez JAMAIS les surfaces.



Nettoyage de la stéatite :

Le nettoyage au jour le jour peut être effectué à l'aide d'un chiffon humide. Au besoin, la stéatite peut être soigneusement nettoyée à l'aide d'un diluant à peinture quelconque du commerce. Les tâches résistantes impossibles à dissoudre à l'aide du diluant peuvent être nettoyées au papier de verre doux.

Nettoyage de la chambre de combustion :

Récupérez les cendres et stockez-les dans un conteneur métallique hermétiquement fermé jusqu'à leur complet refroidissement avant de les transférer dans la benne à ordures.

Rappel : ne JAMAIS enlever toutes les cendres de la chambre de combustion. Laissez une couche d'environ 3/4" pour une meilleure combustion.



Nettoyage du système de chicane à fumée

Le système de chicane à fumée est constitué de trois déflecteurs et de deux arrêteurs en acier. L'arrêteur du bas retient deux déflecteurs. Le déflecteur du haut est retenu par son propre arrêteur. L'arrêteur du bas est fixé à l'aide de deux vis dans le cadre supérieur/avant de la chambre de combustion. Desserrez les deux vis et retirez l'arrêteur et les deux déflecteurs inférieurs. Retirez alors avec précaution la plaque à fumée supérieure en l'inclinant à la verticale et en la tirant vers le bas.

Retirez les saletés et la poussière à l'aide d'une brosse sèche et remettez les pièces en place dans l'ordre inverse.

Retrait des plaques à fumées :



CRÉOSOTE

FORMATION ET NÉCESSITÉ DE S'EN DÉBARRASSER

LORSQUE LE BOIS BRÛLE À PETIT FEU, IL PRODUIT DU GOUDRON ET D'AUTRES VAPEURS ORGANIQUES, QUI S'ACCROÏSSENT AU SURPLUS D'HUMIDITÉ POUR FORMER LA CRÉOSOTE. LES VAPEURS DE CRÉOSOTE SE CONDENSENT DANS LE CONDUIT DE CHEMINÉE RELATIVEMENT FROID D'UN FEU QUI COUVE. RÉSULTAT, LES RÉSIDUS DE CRÉOSOTE S'ACCUMULENT SUR LE REVÊTEMENT DU CONDUIT. UNE FOIS EMBRASÉE, CETTE CRÉOSOTE GÈNÈRE DES FLAMMES EXTRÊMEMENT CHAUDES. LE CONNECTEUR DE CHEMINÉE ET LA CHEMINÉE DOIVENT ÊTRE INSPECTÉS TOUS LES DEUX MOIS PENDANT LA SAISON DE CHAUFFAGE POUR DÉTECTER LA PRÉSENCE ÉVENTUELLE D'UNE ACCUMULATION DE CRÉOSOTE. SI C'EST LE CAS, IL FAUT L'ÉLIMINER POUR RÉDUIRE LE RISQUE D'INCENDIE DANS LA CHEMINÉE.

ÉLIMINATION DES CENDRES

PLACEZ LES CENDRES DANS UN CONTENEUR MÉTALLIQUE MUNI D'UN COUVERCLE HERMÉTIQUE. PLACEZ LE CONTENEUR AVEC LES CENDRES SUR UN PLANCHER ININFLAMMABLE OU SUR LE SOL, À BONNE DISTANCE DE TOUT MATÉRIAU COMBUSTIBLE, EN ATTENDANT DE LES ÉLIMINER DÉFINITIVEMENT. SI LES CENDRES SONT ÉLIMINÉES PAR ENFOUISSAGE DANS LE SOL OU DISPERSÉES LOCALEMENT, ELLES DEVRONT DEMEURER DANS LE CONTENEUR FERMÉ JUSQU'À LEUR REFROIDISSEMENT TOTAL.

La gaine inférieure du foyer est constituée de brique réfractaire et la gaine latérale de plaques d'isolation en vermiculite (skamol), qui protègent les plaques d'acier extérieures contre la surchauffe. Avec le temps, des petites fissures peuvent apparaître, et cela est normal. Mais en cas de rupture, il faut les remplacer. La vermiculite est un matériau poreux à fort pouvoir isolant, qui doit par conséquent être manipulé avec précautions.

Dépannage

La porte laisse échapper de la fumée :

- Pas assez de tirage dans la cheminée (<12 Pa)
- Vérifiez la présence éventuelle d'obstacles dans la cheminée ou le tuyau d'aération
- Vérifiez si le ventilateur d'extraction de la cuisine est en marche et, si c'est le cas, éteignez-le et ouvrez la fenêtre pendant quelque temps

Suie sur la vitre :

- Le bois est trop humide
- Vérifiez que le poêle est suffisamment réchauffé avant de refermer la porte
- L'arrivée d'air est mal réglée (trop faible)

Le poêle brûle trop fort :

- Le joint n'est peut-être pas étanche. Vérifiez-le et remplacez-le si besoin est
- Le tirage de la cheminée est trop élevé (>22 Pa). Si c'est le cas, installez un coupe-tirage

Le poêle brûle trop lentement :

- Quantité de bois à brûler insuffisante
- Le poêle ne reçoit pas assez d'air
- Cheminée bloquée
- Cheminée qui fuit
- Fuite entre la cheminée et le tuyau

Si les problèmes persistent, nous recommandons de consulter votre ramoneur ou votre distributeur RAIS local.

Feu de cheminée :

En cas de feu dans la cheminée, fermez rapidement toutes les portes, les coupe-tirages et les aérations, et appelez les pompiers de votre domicile. Ne JAMAIS utiliser de l'eau pour éteindre le feu.

Composants et pièces détachées

Si des composants et des pièces détachées non autorisées par RAIS sont utilisées, la garantie n'est plus valable.



RAIS Rondo
Plaque supérieure en stéatite sans trou
Réf. pièce :
505700170

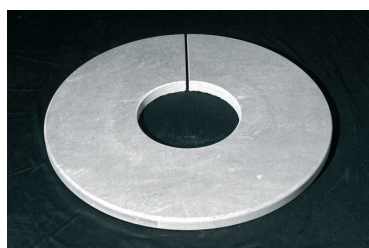

RAIS Rondo
Plaque supérieure en stéatite avec trou
Réf. pièce :
505700270



RAIS Rondo
Plaque à four en stéatite
Réf. pièce :
505700470

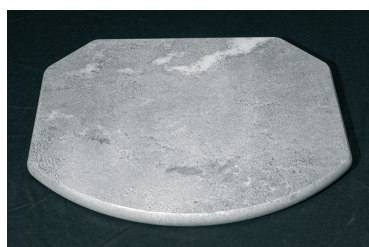

RAIS Mino
Plaque supérieure en stéatite sans trou
Réf. pièce :
905700170



RAIS Mino
Plaque supérieure en stéatite avec trou
Réf. pièce :
905700270



RAIS Mino
Plaque à four en stéatite
Réf. pièce :
905700470

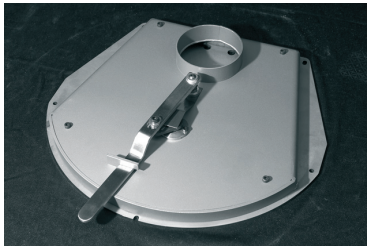

Boîte à air
Réf. pièce :
505179090
505179595



RAIS Rondo
Table tournante et connexion de tuyau de table tournante
Réf. pièce :
814753690
814753695



RAIS Rondo & Mino
Jeu de joints
Réf. pièce :
5055500

Toutes les pièces remplaçables peuvent être obtenues sous forme de pièces détachées auprès de votre distributeur RAIS local. Nous vous recommandons également d'examiner les diagrammes de pièces détachés joints aux différents produits.

Diagrammes de pièces détachées

RAIS Mino II

Pos.	Numéro	Réf.p pièce/Description
1	1	905700170 Plaque supérieure en stéatite sans trou
2	1	905700270 Plaque supérieure en stéatite avec trou
3	1	9040601SORT/GRÅ Plaque supérieure sans trou
4	1	9040602SORT/GRÅ Plaque supérieure avec trou
5	1	905700470 Plaqué à four en stéatite
6	1	9041090/95 Porte
7	-	5052200USA Jeu de briques en Skamol
8	-	5055500 Jeu de joints

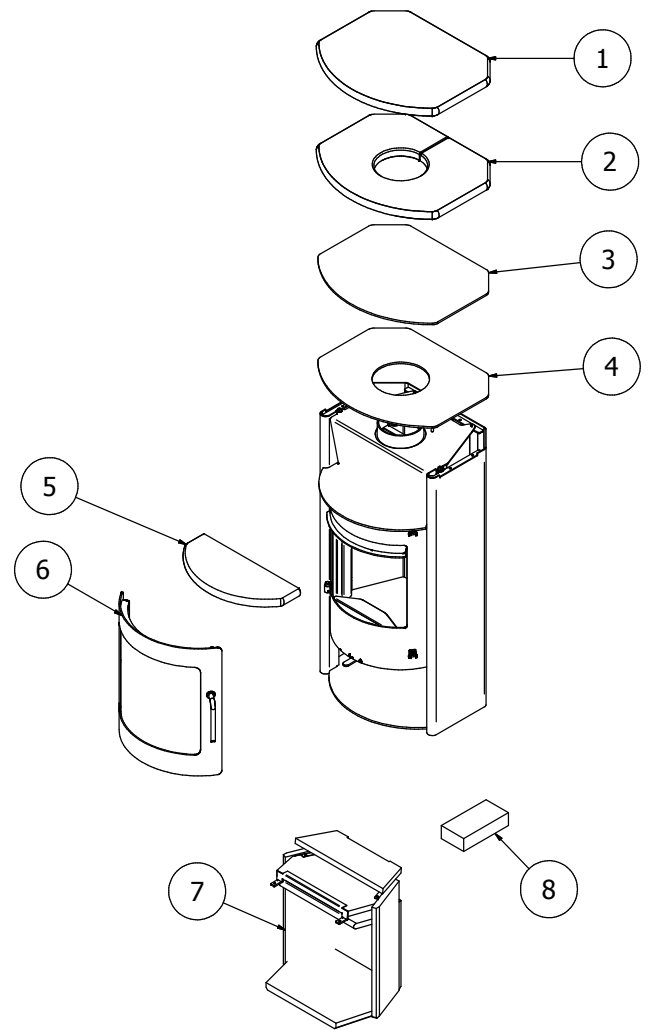

RAIS Mino II Stéatite

Pos.	Numéro	Réf.p pièce/Description
1	1	905700270 Plaque supérieure en stéatite avec trou
2	1	905700070 Plaque supérieure en stéatite sans trou
3	1	905700670 Côté en stéatite droit
4	1	905700770 Côté en stéatite gauche
5	1	905700470 Plaqué à four en stéatite
6	1	9041090/95 Porte
7	-	5052200USA Jeu de briques en Skamol
8	-	5055500 Jeu de joints

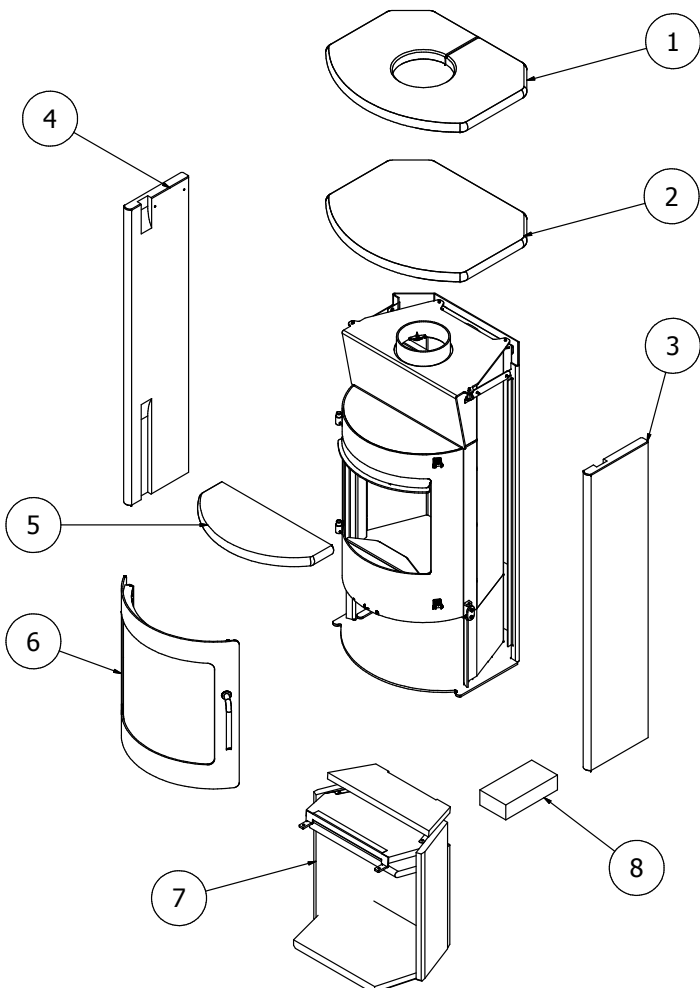

RAIS Rondo

Pos.	Numéro	Réf.pèce/Description
1	1	505700170 Plaque supérieure en stéatite sans trou
2	1	505700270 Plaque supérieure en stéatite avec trou
3	1	505060190/95 Plaque supérieure sans trou
4	1	505060290/95 Plaque supérieure avec trou
5	1	8142390/95 Connexion de tuyau de table tournante
6	1	505700470 Plaqué à four en stéatite
7	1	5051090/95 Porte
8	-	5052200USA Jeu de briques en Skamol
9	-	5055500 Jeu de joints
10	1	5051590/95 Table tournante

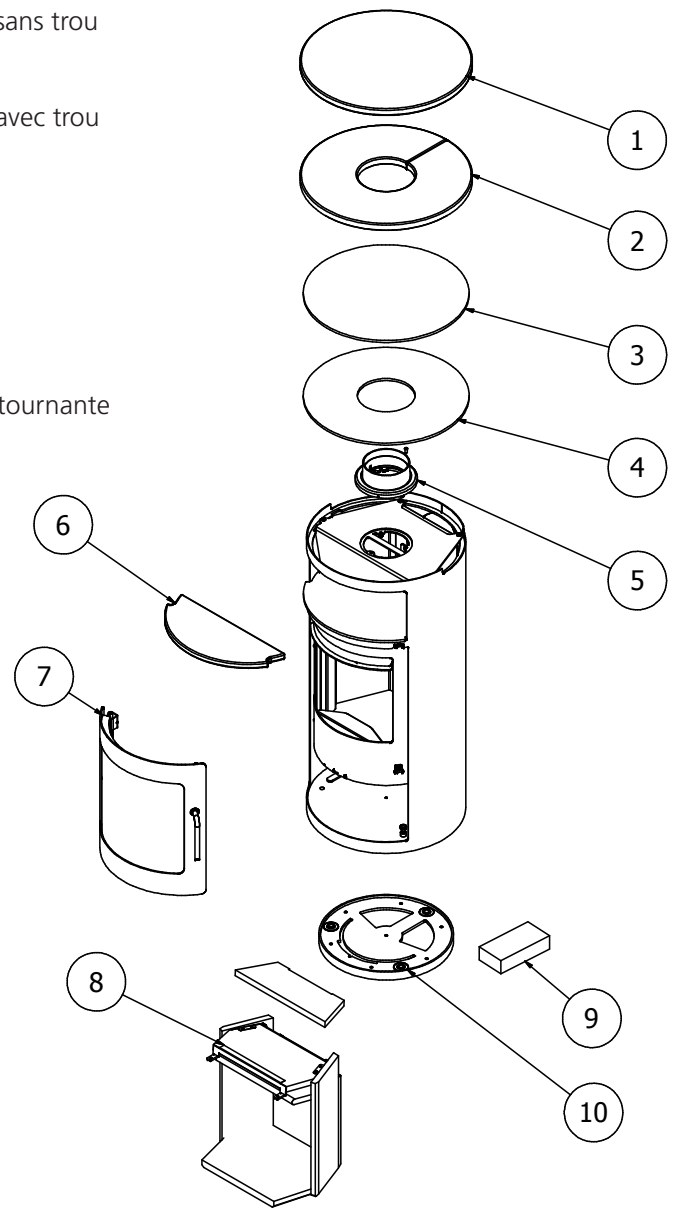



RAIS A/S
Industrivej 20
DK-9900 Frederikshavn
www.rais.com

A thin red line that starts horizontally on the left and then curves upwards towards the right, spanning across the bottom of the page.

THE ORIGINAL